

# OVNIs



La agenda secreta

T 04:00:20,00

UAF

Lic. Milton W. Hourcade



# OVNIS: La Agenda Secreta

## **Contenido**

**PREFACIO Y RECONOCIMIENTOS** viii

**Capítulo I - El despertar: Argentina de los ' 70** 1

**Capítulo II - Definiciones básicas** 6

**Capítulo III - Situación en torno al tema** 13

*Mi experiencia en el C.I.O.V.I.* 17

**Capítulo IV - Releyendo los "clásicos" (primera parte): Keyhoe** 19

**Capítulo V - Releyendo los "clásicos" (segunda parte): Ruppelt** 25

*El proyecto Twinkle* 26

*Luces sobre área altamente secreta del Ejército* 27

*OVNIs sobre White Sands* 29

*F-94s listos para fotografiar OVNIS* 31

*"Debe ser interesante"...* 32

*El plan maestro para la detección de OVNIs* 33

**Capítulo VI - El "Proyecto Blue Book" al desnudo** 38

*La gran cobertura* 41

**Capítulo VII- Un caso paradigmático** 45

## **Capítulo VIII - Importantes detalles de casos clave 50**

*El caso Arnold - 1947 51*

*Kyushu, Japón . 1948 53*

*McMinville, Oregon - 1950 54*

*Base Otis de la Fuerza Aérea - 1950 56*

*Isla de la Trinidad - 1958 57*

*Boianai, Papúa – 1959 60*

*"EC-III" en Texas - 1966 62*

## **Capítulo IX - Documentos reveladores 66**

*La carta del Tte. General Twining 66*

*El análisis del Dr. Lipp 68*

*Las recomendaciones del Proyecto Grudge 69*

*El memorando interno de la C.I.A. 70*

*El caso del X-15 72*

## **Capítulo X - Informes y casos sorprendentes 75**

*No hablaban francés 78*

*Aparato en reparación 78*

*"¿Por qué diablos hicieron eso?" 78*

*El "pequeño avioncito" del Monte de los Curas 81*

*Aterrizaje y reparación en New Berlin 83*

*El caso Bruno Fracchini 90*

## **Capítulo XI - El papel de la CIA: un documento histórico 96**

## **Capítulo XII - Roswell: ejemplo cabal de la tarea de desinformación 141**

*“Roswell”: ¿qué es eso? 142*

*Estados Unidos en 1947: el ambiente 143*

*El artículo del "Roswell Daily Record" 146*

*La "Declaración de Roswell" y varias precisiones 148*

*Fecha imprecisa. ¿Qué hace Mac Brazel? 151*

*El material encontrado: hablan los protagonistas 152*

*La misión de Steve MacKenzie 169*

*Roswell: ¿caso cerrado? 175*

*Lo encontrado en otro lugar de Nuevo México 182*

*1947 186*

## **Capítulo XIII- Abducciones: un nuevo enfoque 192**

*El aporte de la Dra. Susan Blackmore 198*

*El libro del Dr. John Mack 205*

- 1) Los Abducidos 205
- 2) Ideas sugestivas 216
- 3) Los problemas del Dr. Mack con la civilización y la ciencia occidentales 222
- 4) Los criterios del Dr. Mack 224
- 5) Contaminación 227
- 6) Miscelánea 229

*El fenómeno ante nosotros 233*

*Implantes y hologramas sónicos 239*

*Testimonios directos 242*

## **Capítulo XIV - Los secretos de la tecnología "Stealth" 248**

*¿Qué significa "stealth"? 249*

*Aparatos aéreos que usan algo de la tecnología Stealth 253*

*Los puros "Stealth" 256*

LOCKHEED/AIR FORCE F-117A. 256

NORTHROP/BOEING B-2 - ADVANCED TECHNOLOGY BOMBER (ATB) Bombardero de Tecnología Avanzada. 258

LOCKHEED/AIR FORCE AURORA HYPERSONIC STEALTH RECONNAISSANCE AIRCRAFT (Avión hipersónico Stealth de reconocimiento)

AURORA. 260

*Mimetismo óptico: los "Stealth" diurnos 268*

*La financiación de lo ultra-secreto 272*

## **Capítulo XV – UAVs, UCAVs y globos super-presurizados: las nuevas cosas extrañas en el cielo 275**

*El extraordinario "Dark Star" 275*

*Increíbles artefactos para el Siglo 21, incluido un "Platillo Volante" 276*

*Atención a los experimentos de Argentina y Brasil 277*

*DARO y los TIERS I, II, II Plus y III 278*

*"Tacit Blue": banco de pruebas de lo "Stealth" 280*

*"Cypher": el platillo espía 280*

*Más países tienen UAVs 281*

*UCAVs: la guerra aérea del futuro 283*

*...Y Globos Orbitales 286*

*Los globos "fantasma" 287*

## **Capítulo XVI -Más cosas extrañas en los cielos y aparatos increíbles. 289**

*Nieve desde el Espacio 289*

*Sprites and jets (duendes y chorros) 291*

*Naves impulsadas por plasma, láser y antimateria 294*

*Un "Tigre" en el cielo 300*

*"Calabazas" sub-orbitales 302*

*X-40A Vehículo Espacial de Maniobras 304*

**Capítulo XVII - Microvolantes y nanotecnología: lo que está y lo que vendrá 306**

*La nanotecnología 312*

**Capítulo XVIII - La trastienda de la investigación. 316**

*El misterio de "Pentacle" 316*

**Capítulo XIX - Actuales tendencias de la Ovnilogía en los Estados Unidos 326**

*1) A nivel de la prensa y los medios de comunicación: 328*

*2) En el cine 330*

*3) Las organizaciones 331*

*4) Las ideas en boga 332*

*(a) Las abducciones 332*

*(b) Las conspiraciones 335*

*La iniciativa del Dr. Peter Sturrock 340*

**Capítulo XX - La idea "OVNI" como Meme 347**

**E P Í L O G O - Una penúltima palabra 353**

**Indice 358**

## PREFACIO Y RECONOCIMIENTOS

Nadie, en ninguna parte del mundo, puede discutir que la idea "OVNI" surgió y dominó buena parte del Siglo XX.

No hay región o continente en que esa sigla no haya sido traducida al idioma vernáculo, ni diccionario o enciclopedia que se precie de ser tal, que no la encuentre entre sus vocablos.

En torno a esa idea se dieron históricamente y en forma sucesiva una serie de actividades, oficiales y privadas. La idea también provocó adhesiones o aversiones emocionales, y escasos enfoques racionales.

De la idea original, se pasó a tener un indubitable fenómeno socio-cultural.

Llegados al fin del siglo y del milenio, es buen momento para hacer un alto en el camino, y reflexionar qué significó esa idea, dónde y cómo surgió, con qué propósito, de qué forma fue aprovechada, por cuánto tiempo y por quiénes, y finalmente, --como en un gran resumen-- qué queda de todo eso.

En este libro, he pretendido resumir 40 años de experiencia como investigador de campo, estudioso y analista de las denuncias de OVNI, y del tema en si, globalmente considerado.

Ha llegado la hora de poner el tema al descubierto. No más tapaderas. No más ocultamientos, no más disfraces.

Importa sólo la búsqueda de la verdad.

Aspiro a que quienes lean estas páginas me acompañen en el proceso.

Dedico este libro, a mis amigos y compañeros del Centro de Investigación de Objetos Voladores Inidentificados (C.I.O.V.I.) del Uruguay, a quienes junto con mi eterno agradecimiento, rindo mi profundo homenaje: A Nelson Álvarez, Arturo Bottino, Heber Carlón, Walter A. Cifarelli, Vicente Curci, Jorge Denevi, Rubens Freire Ferrero, Luis A. Gonzalez Viloso, Hermann Jegerlehner Roider, Fernando Labandera, Gonzalo Machín, Dante J. Moscatelli, Enrique Ojeda, Sergio Olivera, Ricardo Petrisans Aguilar, Gustavo Quijano, Yamandú Romero, Lucy Silva, Agustín Ubal Faguaga, German S. Vazquez Quartiani y Carlos Zamudio, quienes en distintos

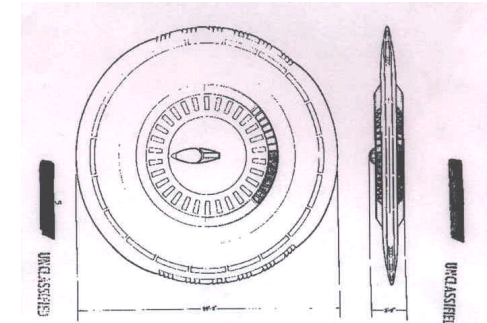

Planos generales del aparato llamado

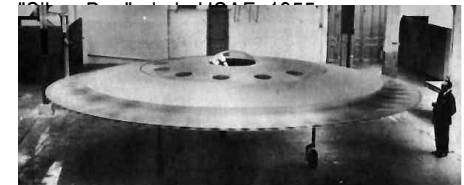

Aerodino de René Couzinet - 1955



momentos,(desde el 29 de abril de 1958) hicieron realidad el Centro, que aún sigue funcionando.

Dedico también este libro, a los múltiples investigadores que en diversos países han hecho valiosas contribuciones al tema. Varios de ellos son mencionados en esta obra.

Por su imperecedero aporte a la Ovnilogía, o bien por su insoslayable asesoramiento científico, técnico o profesional, así como por facilitar infraestructura, información y hacer posible la labor de investigación de campo y el estudio de casos, o bien por la valiosa vinculación epistolar, o la amistad personal, quiero expresar mi agradecimiento a las personas que cito a continuación. Sé que algunas de ellas ya no están de este lado de la vida, pero siguen viviendo en su impronta personal, en sus obras, y en su acción.

**En Estados Unidos de América, a:** Donald Keyhoe, Jim y Coral Lorenzen, Jacques Vallée, Richard F. Haines, Ann Druffel, Leon Davidson, Renato Vesco, Joseph Allen Hynek, Willy Smith, Virgilio Sánchez-Ocejo, Thomas Bullard, Mark Rodeghier, George Eberhard, Peter Sturrock, Aaron Lynch y a NICAP, APRO, CUFOS, MUFON y CUFON.

**En Gran Bretaña, a:** Hillary Evans y a BUFORA

**En Francia, a:** Aimé Michel, Alfred Nahon, Louis Pauwels, Jacques Bergier, René Fouéré, Claude Poher, y a GEPA y GEPAN.

**En España, a:** Antonio Ribera, Vicente-Juan Ballester Olmos, Miguel Guasp Carrascosa, Andreas Faber Kaiser, al CEI y a Cuadernos de Ufología.

**En Argentina, a:** Ariel Ciro Rietti, Roberto Enrique Banchs, Daniel Perissé, Omar R. Pagani, Ruth Gerstel, Guillermo Roncoroni, Oscar A. Uriondo, Roalde Moyano, Alejandro Agostinelli, Carlos A. Lurchuck, Heriberto Janosch, Luis Pacheco, Rubens Morales y a CODOVNI, CEFAL, CAIRP y FAECE.

**En Brasil, a:** Joao Martins, José Escobar Faría, Hulvio Brant Aleixo, Flavio A. Pereira, Olavo T. Fontes, Gilberto Zani, Jader U. Pereira, Irene Granchi, y a CIDOANI.



En la década de los años 50, los franceses veían "el gran cigarro de las nubes". Aparato Leduc.



Vought-173 de 1942, predecesor del XF5U "Panqueque Volante"

**En Uruguay, a:** Conrado A. Saez, Raul Rivero, Carlos Palermo, Oscar Vilche, Roque Aíta, Jorge Martínez Levaggi, Lázaro Bachechi, Carlos Morató Manaro, Clemente Sazbon, Hugo Guinovart Fontana, Carlos Etchecopar, Gonzalo Viccino, Alejandro Castelar, Emilio Peláez, Carlos Bruneto, Gerardo Pacheco, Pedro N. Mondino, Miguel A. Semino, Carlos Capocasale, Guillermo Crudelli, Irene Briozzo, Alfredo Ciavattone, Osvaldo Del Puerto, Roberto J. Servián, Julio Riet, Roberto Daguerre, Trygve Rasmussen, Mario Borgunder, Eduardo Núñez, Gustavo A. Ruegger, Esteban García Taibo, Daniel Garat, Ricardo Torri Pace, Eduardo Gaggero, Marta Gaggero, Carlos Serrentino, Luis Zunino, Santiago Rodríguez Stratta, Julio Faget, Carlos A. Scheck, César Di Candia, Horacio Mayer, Héctor Oscar Amengual, Eduardo Aguirre, Ricardo Purpura, Gonzalo Zuluaga, Gualberto Dodó, Wellington Perrone, James A. Carren, Carlos Pérez Lavagnini, Carlos Cantonnet. También quiero expresar mi agradecimiento a las siguientes instituciones: Fuerza Aérea Uruguaya (F.A.U.), Dirección Nacional de Meteorología del Uruguay, Facultad de Agronomía, Facultad de Ingeniería, Facultad de Química, Torre de Control y Control de Tráfico Aéreo del Aeropuerto Internacional de Carrasco, Planetario Municipal de Montevideo, Asociación de Aficionados a la Astronomía, Red de Observadores Astronómicos, Asociación Cristiana de Jóvenes, Asociación Cristiana Femenina, Foto Club del Uruguay, Cine Club del Uruguay, CIFE y CRIDOVNI.

Y en forma muy especial, quiero homenajear con este libro a **Steven Spielberg**, judío, hombre de nuestro tiempo, extraordinario cineasta, creador de esa estupenda obra-mensaje que tituló "Encuentros Cercanos del Tercer Tipo". Sólo el podría haberla hecho.

Lic. Milton W. Hourcade

Virginia, Estados Unidos  
Febrero de 2000.



XP-79 en vuelo en los años 40.



Bombardero Táctico Northrop B-2 - USAF 1989

## Capítulo I - El despertar: Argentina de los ' 70

Alguien me preguntó: ¿cómo y cuándo comenzó todo?

El 29 de abril de 1958, junto a algunos amigos y a gente que conocí por primera vez, y que a lo largo de los años devino en el grupo de mayor y mejor amistad, fundé en Montevideo, Uruguay, el Centro de Investigación de Objetos Voladores Inidentificados, más conocido por su sigla C.I.O.V.I.

Nunca viví fuera de mi país, excepto los dos años en que me trasladé a Buenos Aires, Argentina (1974-1975), para dedicarme a tiempo completo a culminar mis estudios de Teología y obtener mi título.

Fue en ese tiempo fermental, cuando mi mente estaba exigida y entrenada intelectualmente al máximo; cuando el rigor de las clases y los temas a preparar, más la gimnasia cerebral que venía haciendo intensivamente desde dos años previos, me colocaron en situación superba para desarrollar a toda potencia mis capacidades analíticas, y para mirar desde cierta distancia, y con una perspectiva distinta, aquel panorama del tema OVNI que a partir de 1958 había absorbido buena parte de mi vida.

Sí, fue ahí en Buenos Aires, en medio de horas de quietud, donde el silencio contribuía a reflexionar, donde todo comenzó. Donde surgió la duda lógica, la sospecha que buscaba confirmaciones históricas, la relectura de viejos textos, el encuentro con detalles que previamente habían pasado desapercibidos, aunque habían estado siempre ahí, a la disposición, y ante mis ojos.

También fue ese el momento para las asociaciones de diferentes datos, para la síntesis fructífera de variada información que se iba integrando como un todo coherente, y que contribuía a ver con más claridad un panorama diferente.

Fue ese el tiempo de la lectura de los libros de Andreas Faber Kaiser, "**Informes de Avistamientos**" y "**Documentación y Memorandos**" en los que recopiló buena parte del material salido a luz en Estados Unidos merced a la Ley de Libertad de Información. Fue también entonces, el tiempo de releer a Donald Keyhoe, y sus "**Platillos voladores de Otros Mundos**" (esa especie de "Biblia" de los Ovnílogos rioplatenses, en la década de los 50 y 60), y de leer nuevamente "**The Report on Unidentified Flying Objects**" del Capitán Edward J. Ruppelt, sin duda alguna, el más destacado jerarca militar del Proyecto Libro Azul.



Andreas FABER-KAISER



Fue asimismo cuando me encontré con un artículo interesantísimo en una revista argentina en el que se hablaba de una zona desértica al Norte de Chile, totalmente rodeada por una alta valla de alambre de púa y electrificado, con grandes carteles que prohibían pasar.

El artículo decía que el Gobierno de Eduardo Frei Montalvo, había cedido esas tierras al Ejército de Estados Unidos, y que allí tenían lugar actividades muy extrañas. De día, no se veía gente alguna, y tan sólo sobre la faz del suelo, emergían unos extraños domos o cúpulas. Pero de noche, la actividad era febril. Luces, ruidos de motores, maquinaria, se abrían compuertas en montañas y de ahí surgían individuos y vehículos. Aparentemente, estaban cavando dentro de las montañas.

Tal vez los domos no fuesen sino la protección de sofisticados equipos electrónicos de detección, y en otros casos, intercambiadores de aire, para instalaciones ubicadas quién sabe cuántos metros bajo tierra.

¿Qué extraña actividad era esa? Sólo pude reflexionar que tal vez no fuese por casualidad que en esas zonas, cercanas a las montañas, los pobladores estaban acostumbrados a ver "Ovnis".

Fue también el tiempo del caso llamado "de LaTandilera" (ocurrido en Tandil, Provincia de Buenos Aires), que investigara y resolviera muy bien mi amigo y colega investigador argentino, el Dr. Roberto Enrique Banchs, del CEFAL, con quien en ese momento colaboré en aspectos de estudio del caso.

La formación de plasma iónico en torno a cables de alta tensión, terminó haciendo descarga en la planta generadora de energía eléctrica, en la localidad de Tandil, provocando un considerable apagón.

En medio de eso, una persona que en ese momento quedó bajo los cables, sintió efectos del campo electromagnético sobre su cuerpo y sus cabellos se elevaron.

Alguien llegó a decir en un programa radial que eso era un "caso OVNI" y que al transeúnte "casi lo raptan".

También fue por entonces cuando surgió el más elaborado fraude en el historial de la "casuística OVNI" argentina. Un "affaire" cuyo promotor --no por casualidad, el mismo que forzó



Dr. Roberto Enrique BANCHS  
Director del Centro de Estudios  
de Fenómenos Aéreos  
Inusuales (CEFAI) de Buenos  
Aires, Argentina

la versión de un cuasi-rapto en el "caso OVNI" de La Tandilera-- le tituló pomposamente "**El caso Bordeu**", (tal vez, más popularmente conocido como el caso de Dionisio LLanca) al cual le salí al paso en una conferencia que di en Bahía Blanca, indicando las graves incoherencias internas que el mismo tenía.

Y nuevamente mi amigo el Dr. Banchs, se encargó de aniquilar el "caso Bordeu", en una lapidaria publicación.

Debo también al amigo Banchs la lectura de un libro muy original, que décadas después, ampliado, y con muchas ilustraciones vine a encontrar en Estados Unidos. El libro que el Dr. Banchs me prestó, escrito en italiano, se llamaba "**Intercettate ma non sparare**", de Renato Vesco.

Fue también el tiempo creativo, en que compilé material y escribí mi primer libro sobre el tema, que titulé "**Fenómeno OVNI: Desafío a la Ciencia**" y que me publicara Ediciones de La Plaza, en el Cincuentenario del diario "El País" de Montevideo, en diciembre de 1978 (171 páginas).

Debo hacer una especial mención a la cooperación que en esa elaboración del libro, me proporcionaron desde Montevideo, Uruguay, dos grandes amigos, Hermann Jegerlehner (prematuramente fallecido en 1989) y Germán Vázquez, ambos co-fundadores del C.I.O.V.I.

Allí y entonces, comenzó todo. Yo ya había ido dándole vueltas y vueltas a la idea, y cada vez me parecía ver más claro un hilo conductor que me llevaba a una verdad y a una tesis diferente de la que hasta entonces había tenido respecto al tema OVNI.

El libro "**Fenómeno OVNI: Desafío a la Ciencia**" aún no había cortado el "cordón umbilical" que nos condicionaba y ataba a la Ovnilogía estadounidense, sus ideas, sus debates, sus enfoques.

Por eso, buena parte del libro la dediqué a desbrozar el "**Scientific Report on Unidentified Flying Objects**", un informe de más de mil páginas, producto de la labor del grupo de la Universidad de Colorado, contratado por la Fuerza Aérea de los Estados Unidos, y públicamente liderado por el Físico Dr. Edward U. Condon, que leí paciente y detenidamente.

Otra parte de mi libro, detallaba la extensa e intensa labor de investigación y estudio de casos cumplida en Uruguay por el **Centro de Investigación de Objetos Voladores**



Lic. Milton W. HOURCADE

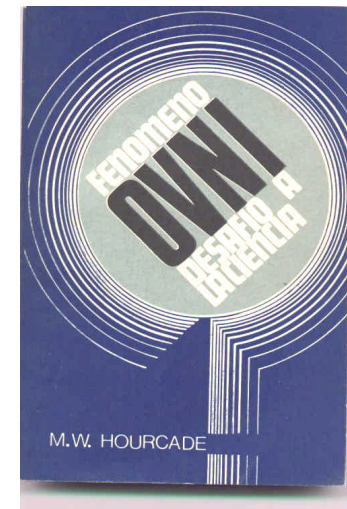

**Inidentificados** (C.I.O.V.I.), y hacía referencia a una serie de acontecimientos y a las conclusiones científicas, válidas, demostrables e irrefutables, explicando los mismos.

El libro tiraba abajo todo el andamiaje que la prensa había armado al hablar de "marcas", "huellas" y por tanto presuntos "aterrizajes" en una famosa denuncia de OVNI, surgida en el Departamento de Tacuarembó (la división política de mi país es en Departamentos) que había sido provocada por el paso de un coche-motor del ente ferroviario estatal (A.F.E.) y por el desarrollo de hongos. Por entonces, la fiebre de las "huellas" se había extendido a otros Departamentos y localidades rurales, en el propio Tacuarembó y en los Departamentos de Lavalleja y Rocha.

También, por ejemplo, me refería a otro acontecimiento, éste en el Departamento de Artigas, donde un apagón de los que entonces sucedían con gran frecuencia, coincidió con unos niños que se pusieron a jugar con focos iluminando un cielo cubierto por nubes bajas, y otra vez, la imaginación y las asociaciones indebidas, determinaron que "OVNIS provocan apagón en Artigas". Cuando tuvimos la explicación de lo sucedido, ¡nos queríamos morir!

Ciertamente, también en ese libro, exponía el caso de Isla de Lobos, frente a Punta del Este, con el relato de un posible Encuentro Cercano del Tercer Tipo. Con dos salvedades fundamentales: el caso nos fue comunicado varios meses después de ocurrido (era algo para haber investigado dentro de las 24 horas siguientes), y tenía un único testigo, por lo cual, su valor final era de un cincuenta por ciento.

Pero, muy sutilmente, en el mismo libro, dejé deslizar lo que para mi ya tenía la fuerza de una convicción, pero sentí que debía transmitir a otros como una hipótesis de trabajo, o mejor aún, como una sospecha, para que madurara en sus propias mentes, en la esperanza de que les llevara a conclusiones semejantes a las mías.

Así, en la página 119 coloqué de exprofeso la espectacular imagen de un "más liviano que el aire" británico, llamado "**Skyship**", y debajo este texto: "Ud. lo denunciaría como "OVNI", pero se trata del "Skyship", un proyecto británico dado a conocer en 1975."

Y por si ello fuera poco, en el mismo capítulo IX del libro, que titulé "¿Extraterrestres o Terrestres?" desde la página 122 hasta la 125, desarrollaba un razonamiento de lo que significaría un proyecto ultra-secreto, y cuáles serían sus aplicaciones prácticas.



Disco volante de Andreas Epp

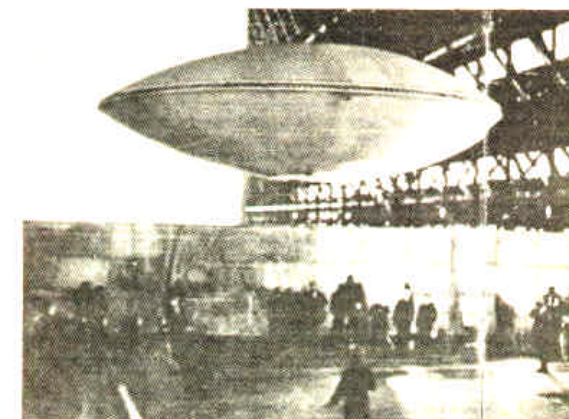

UD. LO DENUNCIARÍA COMO "OVNI", pero se trata del "Skyship", un proyecto británico dado a conocer en 1975.

Era la punta de la madeja...si alguien se animaba a tirar de ella, iría desenredando el ovillo. Yo ya lo había hecho personalmente. El proceso ya había comenzado en mi. Sólo que desde entonces, a lo largo de estas dos décadas, fui encontrando muchos más elementos, muchísimos más, y lo que culminó por hacerme entender todo muy claramente, fue mi venida a Estados Unidos.

Sólo estando aquí, viviendo aquí, se comprende cómo está organizada y cómo funciona esta sociedad. Especialmente cómo funcionan el gobierno y sus distintas oficinas y agencias. Qué significa la seguridad nacional, y aquello que es secreto, confidencial o de acceso restringido. Y cómo todo eso que se desarrolló al máximo durante la Guerra Fría --el período de surgimiento, apogeo y luego lenta muerte de los OVNI-- aún sigue permeando y perdurando en este país, porque es parte intrínseca de su funcionamiento, y de ser potencia mundial.

Con todo esto como antecedente, como trasfondo, me he decidido a poner todo en claro, a compartir ese peregrinaje que yo realicé. Un plan que he tenido desde 1991, pero que por razones prácticas no había podido cumplir.

Aquí pretendo presentar los documentos, los hechos históricos, las evidencias, que han gestado en mi un enfoque diferente sobre el tema OVNI, una postura distinta, que simplemente definiría con propiedad, como adulta, o si se prefiere, madura. Para eso, doy paso a la "operación destape", donde no hay más ocultamientos, ni cosas escondidas. Donde no hay más tapuje, ni disfraces. Donde las cosas son dichas claramente, y los telones se caen para dejar ver la realidad que está detrás.

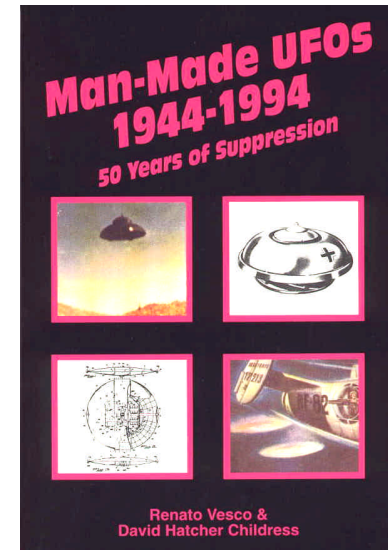

## Capítulo II - Definiciones básicas

Para abordar el tema de que me ocupo, se hace necesario partir de ciertos conceptos básicos y clarificar suficientemente los mismos. Debemos pues plantearnos ciertas preguntas, y ponernos de acuerdo en el lenguaje que vamos a manejar.

¿Qué es un OVNI?, ¿a qué llamamos "Objeto Volador No Identificado" y por qué lo llamamos así?

Esa designación, ¿establece una correcta referencia al fenómeno motivo de nuestro estudio, o resulta insuficiente e inadecuada?

Evidentemente estamos ante un serio problema semántico, en la medida en que a la sigla "O.V.N.I." se le adhiere --aun inconscientemente-- tanto por la persona común como por parte de algunos investigadores, cierta connotación que puede responder más a una emoción, a un deseo o a una expectativa, que a la necesidad concreta de darnos una nomenclatura y funcionar con un categorema válido y adecuado para la tarea científica.

Comencemos por el principio. El creador de la designación "OVNI" fue el Capitán Edward J. Ruppelt de la Fuerza Aérea de los Estados Unidos (USAF). Y lo hizo para establecer el ámbito del cual se ocupaba la unidad operativa a cargo de desarrollar el proyecto que llevaba el nombre en código (Categoría 2A) "Blue Book" (Libro Azul).

A partir de entonces, la sigla fue traducida a todos los idiomas, y cobró desde la década de los años 60 vigencia universal, sustituyendo definitivamente a las obsoletas e inadecuadas alocuciones de "platillos volantes", o "discos" o "platos voladores", que significaron un escarnio para el tema y un atentado al criterio científico.

Retomando las preguntas iniciales, de la respuesta que les demos dependerá no sólo nuestra actitud toda respecto al tema, sino el fundamento de nuestra tarea de investigación y estudio. Pero jamás ocurrió en Ovnilogía, que hubiese un acuerdo internacional sobre la adopción de una significación clara y unívoca respecto al contenido de la sigla "OVNI".

El cuadro no sólo es variado a lo largo del tiempo, sino, hasta cierto punto, desolador.

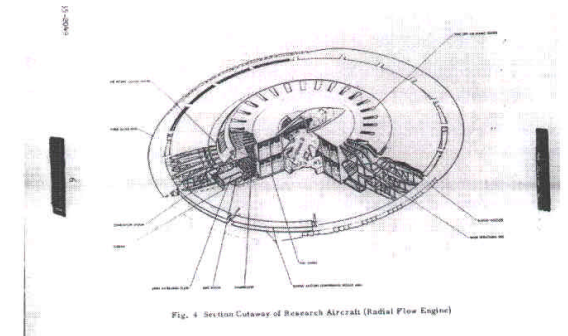



He recopilado las distintas definiciones que del concepto "OVNI" se han dado por organismos oficiales, entidades privadas, y destacados investigadores.

Definición de la Fuerza Aérea de los Estados Unidos (1960)

**"cualquier objeto que el observador es incapaz de identificar"**

Definición del Dr. Jacques Vallée (1965)

**"Manifestaciones del Fenómeno OVNI se encontrarán en *los informes* de la percepción de una imagen visual, comúnmente interpretada por los testigos como aquella de un objeto volante material, que posee una o ambas de las siguientes propiedades: a) una apariencia que, *para el testigo* es insólita; b) una conducta que, *para el testigo*, es insólita."**

Definición del Grupo de la Universidad de Colorado (1969)

**"*el estímulo* para un informe hecho por uno o más individuos, de algo visto en el cielo (o un objeto del que se piensa que es capaz de volar, pero visto cuando está aterrizado) *que el observador* no puede identificar como de origen natural, y que le parece suficientemente intrincado ("puzzling" en el inglés original) como para decidir hacer un informe a la policía, a funcionarios del gobierno, a la prensa, o quizás al representante de una organización privada dedicada al estudio de tales objetos."**

Definición del Dr. Carl Sagan (1972)

**"es un fenómeno aéreo o celeste en movimiento, detectado visualmente o por radar, cuya naturaleza no es inmediatamente comprendida."**

Definición de la Aerial Phenomena Research Organization - APRO (1972)

**"cualquier objeto aéreo que no puede ser identificado *por el testigo*"**

Definición del Dr. William K. Hartmann (1972)

**"un objeto o aparición considerada extraña *por el observador*. Si el fenómeno no es identificado *por la investigación*, puede considerársele un objeto volante extraordinario,**



Dr. Jacques VALLEE

**esto es, algo que está más allá de los límites de los fenómenos naturales conocidos. Aún más sorprendente, puede ser llamado un Objeto Volante Extraño ("alien" en el original en inglés) significando un vehículo construido por una inteligencia extraña."**

Definición del Dr. Joseph Allen Hynek (1972)

**"*la percepción denunciada* de un objeto o luz visto en el cielo o sobre la tierra, cuya apariencia, trayectoria dinámica general y conducta luminiscente no sugiere una explicación lógica convencional y que no sólo está confundiendo a los percipientes originales, sino que *permanece no identificado* luego de un apretado escrutinio de toda la evidencia disponible, por personas que son técnicamente capaces de hacer una identificación con sentido común, si es posible."**

Definición de Allan Hendry (1979)

**"cualquier fenómeno aéreo anómalo cuya apariencia y/o comportamiento no puede adscribirse a objetos o efectos convencionales por el/los testigo/s original/es, así como por *técnicos analistas* que poseen calificaciones de las que puede/n carecer el/los original/es observador/es."**

Definición de Ronald Story (1980)

**"Aunque una definición perfecta es probablemente imposible (dado que, después de todo, los sujetos de nuestro estudio son 'no identificados'), puede ser conveniente limitar el campo de la Ovnilogía a aquellos casos de observaciones y encuentros que no parecen (luego de un estudio apropiado y completo *por personas calificadas*) ser explicables en términos de cualquier fenómeno conocido de la naturaleza, o aparato creado por el hombre."**

Definición del Dr. Richard Haines (1987)

**"Manifestaciones del fenómeno OVNI se encuentran en todos *los informes de la percepción* o en la conciencia indirecta de un objeto, fuente de luz, o presencia de algo en el cielo, sobre la tierra, o bajo la superficie del agua, cuya apariencia, trayectoria, dinámica general, luminiscencia, o cualidades reflectivas, no sugiere una explicación que satisfaga las explicaciones convencionales, corrientes o lógicas y que permanece no identificado luego que toda la evidencia en torno a la observación, ha sido estudiada *por personas***



Dr. Joseph Allen HYNEK

**técnicamente capaces, incluyendo al investigador de campo (involucrado en el caso), quienes han aplicado tanto el sentido común de identificación, como la intuición, para sus análisis."**

Un resumen sucinto de las definiciones precedentes nos permite reunir las en dos grandes grupos:

1) "OVNI" es lo que resulta extraño **para el testigo**. Es lo que el/la observador/a no es capaz de identificar.

Este grupo está integrado por las definiciones de la Fuerza Aérea de Estados Unidos, el Grupo de la Universidad de Colorado, el Dr. Carl Sagan, la APRO y el Dr. Jacques Vallée.

2) "OVNI" es no sólo lo que los testigos no pueden identificar, sino lo que tampoco pueden identificar **personas técnicamente capaces**, calificadas. Es lo que surge **después** de un estudio apropiado, de un minucioso escrutinio de toda la evidencia.

Este grupo está integrado por las definiciones del Dr. William K. Hartmann, el Dr. Allen J. Hynek, Allan Hendry, Ronald Story y el Dr. Richard Haines.

Es cierto que la Fuerza Aérea de Estados Unidos a través de sus diversos proyectos, cuando llegaba a un final inexplicable para un caso, calificaba a lo que lo había motivado como **"Unknown"** (Desconocido), un procedimiento que históricamente no fue de recibo, ni siquiera entre los investigadores e instituciones privadas dentro de los propios Estados Unidos.

Ello se explica en la medida en que se adoptase "OVNI" como criterio final de clasificación de un caso dado. Para la USAF, como "OVNI" era "lo que el observador es incapaz de identificar", debía llamar "Desconocido" a lo que la misma Fuerza Aérea tampoco podía identificar.

Es claro que nosotros en el CIOVI nos ubicamos dentro del Grupo 2, y sin duda no sólo estábamos en compañía de la mayoría, sino de un criterio cualitativamente mejor.

Debe advertirse no obstante, que aún dentro de ese Grupo 2 hay matices diversos. Por ejemplo, para el Dr. Hynek es **"la percepción denunciada"**, o sea, lo que él solía llamar el "UFO report".



Modelo experimental con propulsión a láser ideado por el Prof. Myrabo.

Pero además, el "OVNI" ¿es la **percepción**, o sea, el proceso de aprehensión que realiza una persona, o es el **objeto o fenómeno** que provoca esa percepción? Parece obvio que debemos necesariamente referirnos a lo segundo.

Al "UFO report" también se refiere el Grupo de la U. de Colorado, y el Dr. Vallée hace referenica a que "manifestaciones de OVNI se encuentran en **los informes**"

Se dijo demasiadas veces que los investigadores no disponemos de los OVNI, sino de informes sobre los mismos y que lo que estudiamos son informes, de donde la Ovnilogía, se transformaría en Informología.

Pongamos las cosas en orden. Lo primero que tenemos --aún antes de los informes-- son **testigos**. Personas que dicen haber vivido una experiencia determinada. Y tenemos también un **medio** que nos provee de otra serie de datos fundamentales para la investigación tales como el entorno psico-socio-cultural de los testigos, los registros o detecciones efectuados por diversos instrumentos, las alteraciones causadas en el ambiente. Se tienen entonces múltiples elementos (animales, vegetales, el suelo, vehículos, fotografías, filmaciones, videocintas, grabaciones de sonido, captaciones radáricas, etc.) de cuyo análisis se pueden extraer datos preciosos, que ni siquiera los testigos imaginan. Al "OVNI" lo vamos a deducir de todo ello.

Reconozcamos asimismo que --salvo una situación fortuita-- el Ovnílogo no es un observador de OVNI, y por tanto no tiene de ellos un conocimiento directo, sino indirecto.

Pero el OVNI **no es** la percepción, ni el testigo, ni el medio, ni el informe producto de todo ello, sino lo desconocido que inicia todo el proceso.

Llamamos pues "O.V.N.I." **al objeto o fenómeno en si mismo**. Y clasificamos un caso como correspondiente a tal categoría, luego de un proceso de investigación, estudio y análisis exhaustivos, aplicando el método científico, mediante el cual no nos ha sido posible adscribir lo observado y/o registrado y/o detectado, a nada natural o artificial conocido.

E inmediatamente convengamos en que el categorema "**OVNI**" (Objeto Volador No-Identificado) es una anti-definición, o una definición por la negativa. Es una definición de lo que no se sabe, o no se conoce y por tanto no se le puede identificar con lo conocido.

Es importante tener una adecuada definición de la sigla "OVNI", porque de ello depende un entendimiento básico del punto de vista científico.

Pero desbrocemos los contenidos de este categorema.

En primer lugar se habla de "Objeto". Si por tal etendemos lo que en inglés se expresa popularmente como "nuts and bolts", o sea algo material, un artefacto, un aparato, estamos restringiendo el espectro de los elementos que constituyen el contenido de las denuncias.

Hay aspectos que no condicen totalmente con las características de cuerpos sólidos, sino que más bien se asemejan a ciertas manifestaciones de energía. Por otra parte, hay componentes psicológicas (aún en el área de los fenómenos llamados paranormales) muy importantes, y que no se pueden descartar.

De modo que personalmente prefiero inicialmente hablar de Objetos y Fenómenos.

En segundo lugar, se menciona una característica que restringiría la consideración de muchos casos que entran dentro de la categoría tratada. Porque se dice "volador", o "volante". Y si lo percibido (por alguno de los cinco sentidos) no estuvo en vuelo, ¿qué hacemos? ¿lo descartamos?.

Sería mejor ubicar a los objetos y fenómenos considerados, en un ámbito amplio sin implicar un determinado comportamiento por parte de los mismos. Puede hablarse entonces de aeroespaciales, o puede no indicarse ningún ámbito. Y simplemente dejar sin sustituir por ningún vocablo el adjetivo "volador" o "volante".

Finalmente se hace la afirmación de la ignorancia. Se dice que es "No-Identificado". Inmediatamente cabe la interrogante: ¿En relación a qué? ¿Con qué se le compara, con qué se le coteja? Y la respuesta es: con lo conocido.

Pero entonces vienen otras interrogantes no menos importantes: conocido ¿por quién? esto es, ¿quién es el sujeto que conoce?, ¿qué educación tiene?, ¿cuánto ha leído, estudiado y fundamentalmente investigado en las fuentes apropiadas, para conocer lo suficiente como para poder comparar con validez?. ¿Cuándo? o sea, ¿en qué momento histórico se hace esa comparación?.

Porque de estos factores, va a depender que lo no-identificado se torne en identificado. Y allí se acaba el misterio y comienza el conocimiento.



Fotografía a todo color de un "sprite". Fenómeno hasta hace poco desconocido.

Si aplicamos el método científico, tendremos que permanecer siempre abiertos a una explicación provisoria, a una alternativa posible, y a que la solución puede demorar.

En lo personal, prefiero entonces que nos pongamos de acuerdo en que aunque por puro convencionalismo, usemos el término "OVNI", pensemos más bien que estamos considerando Objetos y Fenómenos No-Convencionales, o sea, Insólitos, fuera de lo común. Pienso que este categorema, nos pone los pies en tierra, y aunque miremos el cielo, no nos vamos a marear.

### Capítulo III - Situación en torno al tema

Siguiendo este estilo claro de definiciones, y a riesgo de ser algo esquemático, quiero pasar del aspecto ontológico, o sea de la consideración del tema en sí, al que se vincula al abordaje o tratamiento del mismo.

¿Cómo se sitúan diferentes personas respecto al tema?. ¿Cuál es el papel que históricamente han desempeñado o siguen desempeñado?

- (1) **Están los que saben.** Exactamente saben de qué se trata y por ende, son los responsables del manejo del tema.
- (2) **Están los que no saben** y por órdenes (caso de funcionarios gubernamentales) o por iniciativa propia, **procuran investigar y estudiar, con honestidad y esfuerzo intelectuales.**
- (3) **Están los que** mediante la investigación y el estudio, aplicando el método científico, obrando con honestidad intelectual, sin pre-conceptos, **llegan a saber algo.**
- (4) **Están los que no saben nada y creen saberlo todo o casi todo**, ya sea haciendo afirmaciones sin validez científica, actuando inconcientemente manipulados por los que saben, o bien negando a priori, también manipulados por los que saben, que han creado a propósito tal controversia. (Creyentes y escépticos). En ambos casos, lo que funciona es un pre-juicio. O sea, un juicio antes de la evidencia y la prueba. De esta controversia pública se ha nutrido especialísimamente el tema para seguir manteniendo su aura de misterio, y su vigencia. En otras palabras, esta controversia, ha sido parte de la puesta en marcha de la "idea OVNI", y ha sido esencial para el tema.

Por mi parte, he sostenido y sostengo que la Ovnilogía, o es científica, o no sirve para nada.

Con esto quiero significar que la investigación y estudio de los objetos y fenómenos no-convencionales se hace aplicando el método científico, o no tiene valor alguno.

Pero, inmediatamente debo hacer algunas aclaraciones o salvaguardas:

- (1) **No todo lo que hace un científico es ciencia.** Permítaseme expresarlo de manera muy gráfica: cuando un científico va al baño no hace ciencia, hace lo mismo que cualquier otro ser humano.

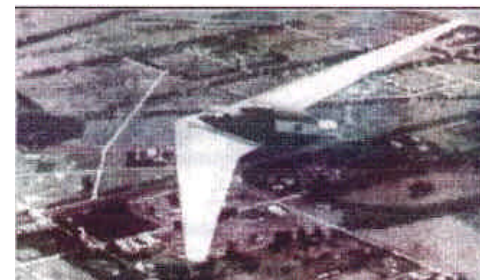

Ala volante argentina.

¿Qué quiero decir con esto? Que el hecho de que haya científicos que se interesen por el tema, no le da al tema en sí la categoría de científico. Puede darle (para algunos) la apariencia, el ropaje, puede "vestirlo" de científico, pero no es tal.

Y déjenme decirles que he conocido y conozco científicos, que cuando abordan este tema, no actúan como tales. Ya sea por prejuicios negativos, que les llevan a rechazarlo de plano, a negarse si quiera a considerarlo (una cerrazón mental no inteligente), o bien cuando lo encarán, pierden algo elemental: el sentido común. Caen en tales insensateces, en tales candideces, que parecen hasta increíbles en individuos que por su formación --particularmente en el campo de las ciencias exactas, la Matemática y adjunto a ella la Física, la Astronomía--- resultan inaceptables.

**(2) No todos los que se llaman "investigadores" son tales.** En este tema se es autodidacta, o se aprende de un "maestro" que tiene experiencia y camino hecho y que puede hacer una "transferencia tecnológica" o de conocimientos, sobre la materia.

Yo he dictado cursos, y tengo un segundo libro publicado que es elemental, por eso le titulé **"Elementos de Ovnilogía"**. Si alguien quiere ponerse a investigar, ese libro es una especie de guía básica, imprescindible. Son años de lecturas, de experiencias, de estudio, volcados en apretadísima síntesis.

Pero normalmente, el Ovnólogo se hace solo. No hay escuelas, cursos académicos regulares, o materias acreditadas, que enseñen Ovnilogía. Esto evidentemente crea desde el inicio un handicap, una minusvalidez intelectual --por así decir-- que tiene que ser subsanada, y puede serlo, dependiendo de cómo y cuál sea la formación intelectual y moral de la persona.

Ahora bien. Al ser humano le es inherente un espíritu de aventura. ¡Y vaya si el tema da para sentirse un aventurero! Es una aventura con lo extraño, sin duda alguna. Tal vez, como se pudo haber pensado en los años 40 y 50, era una aventura (y ahí el mayor acicate) con una inteligencia no-humana. Es también una pasión por saber, conocer, y un cierto saborear lo secreto, lo en parte escondido, lo que no todos conocen. No hay prácticamente "investigadores" que no se guarden ciertos secretitos. Yo considero que es una actitud espiritualmente pigmea e intelectualmente estúpida, pero que los hay, los hay.

Pasemos rápida revista a los "investigadores".





a) Hay gente que cree que "investigar" es coleccionar noticias de prensa y publicarlas, ahora al mundo, via internet.

b) Hay quienes van un poco más lejos, para quienes investigar es coleccionar los recortes de prensa, y hablar con las personas que dicen haber visto cosas extrañas, recoger la información y documentarla mediante textos, fotografías, grabaciones, video. Y luego, siempre, llevar eso a conocimiento público. Intercambiarlo con otros investigadores, y hacerse así (de paso) de un nombre.

No hay un análisis riguroso (vuelvo a insistir, donde por sobre todo, prime el sentido común) de los datos recabados. No se coteja esa información con otras que hay que ir a buscar, en procura primeramente de hallar respuestas lógicas, razonables y elementales. Se acepta a pie juntillas y de buena fe lo declarado por los "testigos", que "están en perfecto uso de razón, son personas de bien, apreciadas por sus vecinos y todos quienes les conocen, y no tienen ninguna razón para mentir", un argumento que he escuchado enorme cantidad de veces.

c) Hay quienes aún dan un paso más: recogido así el material inicial, que aceptan de buena fe y sin cuestionamiento alguno, van a acudir a un complemento "científico" posterior, como puede ser, comparar el "caso" con otros "casos" en un banco de datos computarizado. Como si el uso de la computadora (un medio tecnológico) le diera de por sí un viso de seriedad, exactitud matemática, o cosa semejante, a lo que la gente ha declarado. Y como si la comparación de datos así manejados y acumulados, pudiera significar algo, al compararse a otros datos de igual valor.

d) Pero todavía nos queda un paso más, tal vez el último, de quienes se llaman a sí mismos "investigadores", y de buena fe creen serlo, (aunque no pienso que realmente lo son), sin que menosprecie todo el trabajo que les lleva lo que hacen, toda la dedicación de medios, tiempo y dinero puestos en el empeño y toda la buena voluntad e inocencia jugados en el mismo. Ese último paso, implica que (por ejemplo) se envíe a analizar una muestra de algo, y luego se den a conocer los resultados del análisis, como para probar que se tiene contacto con laboratorios o profesionales científicos o técnicos.

Es bueno. Es un camino correcto, pero no es total, si cuando se tienen los resultados, no se habla con esos profesionales, no se discuten los hallazgos de los análisis, y no se les compara con cosas conocidas, convencionales, o no muy conocidas o muy convencionales, pero que hay que llegar a averiguar y a saber que existen (si tal es el caso) para entonces dar o no validez final a esos análisis, en la medida que los mismos --por ejemplo-- pudieran servir de apoyatura



IAE-38 Otra ala volante de Argentina. Año 1950

para demostrar la existencia de algo verdaderamente extraño, ya fuera por su grado de pureza, o por la inusual combinación de elementos que lo integran, o por las proporciones inusuales de los mismos.

En esta última situación, falta criterio, otra vez, porque en el fondo quien así procede, lo está haciendo con un pre-juicio favorable al tema. Todo lo que hace, no es sino en apoyo a lo que podría ser una hipótesis de trabajo, pero que la persona ha asumido como una conclusión, adoptada de antemano, sin evidencia ni prueba que la sustente. Es su convicción íntima, es aquello que positivamente cree, y para lo que está dispuesta a recoger elementos como para -- aparentemente-- darle validez, sustentarlo, o demostrarlo.

Una vez más, esto no es ciencia. Ni es método científico. Esto no pasa por el rasero de Occam. Esto no tiene como base el sentido común.

Pero, en honor a la verdad, esta es gente bien intencionada, que actúa impulsada por lo que cree es un camino de hallar una verdad (que en su fuero íntimo ya estiman conocer o saber de qué se trata) y su actitud en relación con otros estamentos de la sociedad es más bien controversial o polémica.

Ellos y ellas, plantean la idea que otros rechazan, son abanderados de una causa que al fin les va a reivindicar. Son los "Cristóbal Colón" de hoy, o los Quijote de hoy. Y se sienten felices de serlo.

e) Por último, están los negociantes. Se llaman a si mismos "investigadores", pero son simples "charlatanes de feria". Vendedores de espejitos. Claro que el propósito es muy evidente: cada charla, cada aparición en TV, cada libro, aumenta las sumas de dinero en la cuenta bancaria. El tema "OVNI" es su "modus vivendi". Cuando esto llega a ser así, esas personas se han desacreditado a si mismas como fuentes confiables y serias de los datos que manejan.

Por otra parte, si no pasa nada, tienen que crear casos, porque después de todo, ese es el producto del cual viven.

Son individuos que han encarado esto como una mercancía y su actividad como un negocio.

Siempre me he cuestionado la legitimidad legal de tal negocio. Pero en tanto no haya una ley que lo prohíba, o lo tipifique dentro del delito de estafa, seguirán viviendo a expensas de

No todo el que se llama a si mismo "investigador" es propiamente tal. Su "modus operandi" dice mucho acerca de su verdadera identidad.

los crédulos, y de los que les gusta que les vendan "espejitos" porque los "espejitos" son lindos, y porque hay quienes sin "espejitos" no pueden vivir.

### **Mi experiencia en el C.I.O.V.I.**

A quienes pueden sentirse Quijote yo les entiendo y les comprendo, porque cuando empecé el C.I.O.V.I. (Centro de Investigación de Objetos Voladores Inidentificados) hace 42 años, sentía lo mismo.

Sólo que en C.I.O.V.I. fuimos madurando. No fuimos tan inocentes, tan candorosos, siempre actuamos con reservas y ciertas sospechas. La lógica nos fue ganando, y no por casualidad. Tuvimos entre nosotros siempre un criterio muy selectivo para integrar nuestro Consejo Directivo, y hubo y hay gente con sólida formación científica. Es en la valoración de criterios básicos, es en la aplicación de la lógica y lo racional, es en --otra vez-- el sentido común, donde encontramos nuestros mejores aliados.

A los científicos y técnicos no sólo acudimos esporádicamente para que nos hicieran análisis, o exploraran a un testigo (médicos, psicólogos o psiquiatras), sino que tuvimos largos y sustanciosos diálogos con ellos, y todo eso es formativo, y vale muchísimo.

Entonces, se avanza y se llega al nivel adecuado. Se es verdaderamente un investigador en el correcto sentido del término. Se tienen muy claros los parámetros de acción, las limitantes del conocimiento, y los desafíos de los datos a reunir. Y ese diálogo e intercambio con profesionales y expertos en distintas disciplinas, es campo fértil para la creación de una corriente de respeto mutuo y entendimiento que resulta --a la postre-- fundamental.

El Ovnólogo ya no es más mirado con recelo, o como alguien que está poco menos que loco. El estamento científico entra a abrirse y a valorar la tarea que se realiza en un campo tan poco ortodoxo.

Las vinculaciones y relaciones con otros Ovnólogos, particularmente, se tornan muy selectivas. Se intercambia información con quien vale la pena intercambiarla. Y a los demás se les deja, a ver si el tiempo, las experiencias, y otros factores, les maduran.

Un gran amigo, colega investigador y Consejero Directivo del C.I.O.V.I., me escribía recientemente, diciéndome que el error --cometido de buena fe-- por parte del Centro, ha sido querer investigar científicamente, algo que pertenecía al ámbito de Inteligencia.

Quando los procedimientos son correctos y se establecen las relaciones adecuadas, el estamento científico entra a abrirse y a valorar la tarea que se realiza en un campo tan poco ortodoxo.

Pero, ¿hay acaso otra manera válida de investigar algo?

Pienso que gracias al enfoque científico que hicimos del "fenómeno OVNI", de la investigación y estudio de la casuística generada por objetos y fenómenos insuales o no-convencionales, pudimos llegar a la etapa actual.

Si hoy se me preguntara ¿cuál es el ámbito propio del tema, dónde hallo que se ubica con más propiedad? diría sin titubear que en el ámbito de inteligencia, y más específicamente, de inteligencia militar.

**Ahora** sabemos, lo que no sabíamos hace 42 años. Sólo que lo que **sabemos** no nos lo reveló o confió nadie. Llegamos a las respuestas por nosotros mismos. Por tanto, nuestra aplicación del método científico, y nuestro proceder de décadas han sido totalmente provechosos y válidos.

Lo que llegamos a saber, no nos lo contó nadie. Es el fruto genuino de 42 años de investigación y estudio propios.

## Capítulo IV - Releyendo los "clásicos" (primera parte): Keyhoe

Quiero desarrollar ante los ojos del lector mi proceso interior tal cual se fue dando. En lo posible, siguiendo un orden cronológico, porque al final va a resultar más coherente, y porque esencialmente, va a testimoniar fielmente esa transformación.

Una de las primeras cosas que me asaltó la mente, fue volver a leer aquellos libros que habían llegado a mis manos al iniciarme en el tema OVNI.

¿Podrían haber cosas que en la prístina ignorancia de entonces no me llamaron la atención, pero que 16 o 20 años después, llegarían a decirme algo distinto?

¿Podría haber pasado por alto --en medio del entusiasmo del tema, o de la apasionante posibilidad de un origen extraterrestre de los OVNI-- relatos, información, detalles, que ahora me llamarían la atención, o que tendrían para mi un significado diferente?

¿Con qué me encontraría? Y bien, con esa tremenda carga de curiosidad, me puse a leer los "clásicos".

El primero, cuya lectura era obligatoria, porque había sido el primer libro sobre el tema que llegó a mis manos y porque nos marcó a todos, la generación de los que nos iniciamos en el campo de la Ovnilogía en el Río de la Plata (Uruguay y Argentina), fue "**Platos Voladores de Otros Mundos**", del Mayor Donald E. Keyhoe, en su versión en español, publicado por Populibros "La Prensa", División de Editora de Periódicos, S.C.L. México, D.F. 1955, (320 páginas).

Empezar a hojear de nuevo aquel viejo libro, de hojas ya amarillentas, me produjo emoción pero también aceleró mi intriga...y me fui encontrando con diferentes detalles, esparcidos a lo largo de las páginas, uno por aquí, otro por allá.

Tal vez la tarea más difícil --particularmente cuando uno lee un libro por vez primera-- es unir esas partes desparramadas, juntar mentalmente esos trozos de verdad dispersos, e ir conformando una figura --como se trabaja con un rompecabezas-- hasta completarla lo más posible, o totalmente.

Luego de ciertos sucesos sobre Washington D.C. --de los que me ocupó más adelante-- el Director del Servicio de Inteligencia de la Fuerza Aérea de los Estados Unidos, Mayor General



Mayor (Ret.) de la Infantería de Marina de EE.UU. Donald KEYHOE

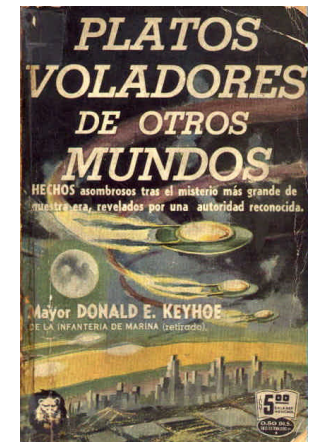

John A. Samford (nótese de quién se trata), va a dar por primera vez una conferencia de prensa para referirse a los OVNI.

Samford comenzó por decir:

"Creo que el mejor método estriba en **formular conceptos iniciales** --dijo con voz lenta-- para que luego ustedes hagan todas las preguntas que deseen a fin de discutir las y contestarlas"

Y prosiguió casi enseguida a leer un texto que decía:

"La Fuerza Aérea tiene la obligación de identificar y analizar todo lo que ocurre en el aire y que pueda constituir una amenaza para los Estados Unidos. Debido a ese sentido de responsabilidad y a nuestro afán de atender ese interés, hemos realizado desde 1947 una actividad que fue conocida una vez como el "Plan Platillo" (el nombre bajo el cual la prensa conocía el "Plan Signo)" (Keyhoe, op. cit. pág. 99)

Y bien, ¿cuáles son algunos de esos "**conceptos iniciales**"? Siendo el Mayor Gral. Samford un hombre de Inteligencia, no ha de sorprender que Keyhoe al informar sobre la conferencia de prensa nos diga que:

"Tras mencionar los informes sobre **extraños objetos aéreos vistos desde los tiempos bíblicos**, Samford dejó la conferencia abierta a todas las preguntas que se le quisieran dirigir." (Keyhoe, op. cit. pág. 101)

Y luego Keyhoe nos relata este pasaje en mi concepto substancial, del diálogo entre periodistas y el general Samford:

--Bien, ¿podría usted...?

--¿Decirles lo que pensamos?

Alrededor de cincuenta representantes de la prensa exclamaron a coro:

--¡SI!

El general Samford sonrió.

--Creo que lo más probable es que se trate de **fenómenos asociados con intereses intelectuales y científicos**, que estamos en vías de conocer mejor, pero que en ellos **no hay nada relacionado con materiales, vehículos o proyectiles dirigidos contra los Estados Unidos.**" (Keyhoe, op. cit. pág. 106)



En primer plano, el Mayor General John A. Samford, de la Fuerza Aérea de los Estados Unidos. De pie, el Capitán Edward J. Ruppelt.

¡Qué seguridad tremenda tenía el Mayor General Samford! Un militar de su rango, jamás --y menos durante la tensa "Guerra Fría" -- podría siquiera haberse arriesgado a efectuar una afirmación tan categórica y con tanta convicción, si no supiera (a su nivel) de qué se trataba todo el asunto.

Eso no quita, y por el contrario refuerza el hecho de que se provocara deliberadamente una controversia en torno a la existencia misma de cosas extrañas vistas surcar los cielos, y que una idea clave para alentar esa controversia, y despistar la atención de lo que no podía darse a conocer públicamente, fuese sugerir un origen "extraterrestre" de los objetos que volaban y no eran identificados por la gente en general, ni por quienes no sabían de qué se trataba.

En la página 126 de su libro, Keyhoe cuenta la emoción que sintió, cuando Al Chop le entregó un grupo de informes de avistamientos no explicados, y aún le dijo: **"Más adelante vendrán mayores informes del Servicio de Inteligencia"**

Y a renglón seguido, en la página 127, Keyhoe se pregunta a si mismo y reflexiona:

**"¿Por qué el Servicio de Inteligencia me los había proporcionado (los informes) a mi particularmente? Chop debe haber contado con permiso del director para dármelos; nadie se atrevía a entregar esos documentos contrariando los deseos del general Samford. Sin embargo, cualquiera podría ver que creaban interpretaciones del todo opuestas a las conclusiones de la conferencia de prensa."**

Keyhoe estaba en lo cierto, pero justamente, en eso consiste --por ejemplo-- un trabajo de inteligencia. La creación de la controversia, el manejar desde un mismo puesto central puntos de vista encontrados, es parte del operativo. Y Keyhoe iba a servir a los propósitos del mismo de manera estupenda. Era --sin duda-- el hombre para la tarea. Lo eligieron bien. Tanto, que ni él mismo --quizás-- sabía cuál era el verdadero papel que le estaban haciendo jugar.

Keyhoe se transformó desde entonces en el adalid apasionado de la idea de las naves extraterrestres. El mero título del libro ya lo decía todo. Lo que para nosotros era una hipótesis de trabajo --entre tantas otras-- para Keyhoe era un axioma.

"en ellos no hay nada relacionado con materiales, vehículos o proyectiles dirigidos contra los Estados Unidos"  
Mayor Gral. Samford

"cualquiera podía ver que creaban interpretaciones del todo opuestas a las conclusiones de la conferencia de prensa" - Keyhoe

Pero....¿de dónde había surgido la idea de que realmente había "naves extraterrestres" visitando nuestro planeta? Y aquí me encontré con la perla que en mi primera lectura no me llamara la atención.

Para poner al lector en situación, simplemente le diré que el libro de Keyhoe estaba basado en un material que la Oficina de Prensa de la Fuerza Aérea de los Estados Unidos, a cargo de Albert M. Chop, entregó a Keyhoe. Una lista de casos por entonces no explicados satisfactoriamente, y...la idea básica que Keyhoe abrazó por sí mismo, o que se comprometió -- como parte de su función-- a llevar adelante y a hacer progresar, convenciendo a cuantos pudiera.

Esa idea básica, partió de la Fuerza Aérea, y de un hombre en particular. Y para eso, voy a transcribir la parte sustancial del libro que se refiere a ella. Escenario: la Oficina de Prensa de la Fuerza Aérea. Personajes: Al Chop y Keyhoe. Y el relato en la página 289 dice así:

"Abriendo un cajón de su escritorio, extrajo un sobre. Al abrirlo, ví varias hojas escritas a máquina.

--Este documento --dijo recalcando bien las palabras-- ha sido autorizado para su publicación... con una condición. Cuando termines de leerlo, te diré cuál es.

Me entregó los papeles y leí el título:

#### EL PLANETA TIERRA, ANFITRION DE LA VIDA EXTRATERRESTRE

Miré a Al y luego leí el principio. Los párrafos principales repetían una declaración formulada por varios hombres de ciencia: en un futuro distante, cuando la Tierra se enfríe o nuestro Sol se expanda, la única posibilidad que tiene el hombre de sobrevivir, será escapar a otro planeta. Esta situación, proseguía el documento, puede acontecer en cualquier planeta habitado.

Una línea pareció saltar de la página a mis ojos: "Suponiendo que seres superinteligentes de otro Sistema Solar, busquen un planeta propicio para establecer en él un segundo hogar, ¿por qué habrían de excluir la Tierra?"

Asombrado, volví los ojos a Chop.

--Esto es dinamita. ¿Quieres decir que **la Fuerza Aérea desea que este documento sea dado a publicidad?**

--No es una declaracion oficial--dijo enseguida.

El documento fue autorizado para su publicación a condición de que no se revelara quién lo había redactado, el Coronel W.C. Odell, de la Fuerza Aérea.



--¿Entonces, qué es?

--La opinión de una persona; de un señor de nombre W.C. Odell.

--¿El coronel Odell, del Servicio de Inteligencia?

--Bueno... sí. Pero su relación con la Fuerza Aérea no puede utilizarse en ningún sentido."

Me quedó muy claro entonces de qué manera le plantearon las cosas a Keyhoe, y el trabajo de convencimiento y de provocación de entusiasmo, como para que él se lanzara a cumplir el papel que otros habían decidido que era el candidato ideal para llevarlo a cabo: ser el estupendo difusor para el gran público, de los "platillos extraterrestres".

Era evidente además, que una idea así sólo podría proceder de círculos de inteligencia, y no sólo la de la Fuerza Aérea. Si acaso necesitaba una corroboración más acerca de este "juego" en que hicieron "entrar" a Keyhoe, me bastó con dar vuelta la página. En la 290 hay un jugoso diálogo, que protagonizan Al Chop y Keyhoe, y que éste comienza de esta manera:

"--¿Quieres que muestre esto a la revista *True*, verdad?

Sí o a cualquier otra revista donde escribas. Pero recalca que el rango de Odell, en la Fuerza Aérea, no debe mencionarse.

--Mira, Al; tengo que saber qué hay en el fondo. ¿Quiere la Fuerza Aérea que se la considere como una de las respuestas posibles?

Al sacudió negativamente la cabeza.

--Ya te dije que es la idea personal. Su publicación fue aprobada por la Sección de Seguridad. Es cuanto sé.

Puso el documento en un sobre, junto con los casos de febrero cuya publicación había sido autorizada.

--Muéstraselas a tus editores y comunícame sus reacciones en cuanto puedas."

Pasando raya: ¿qué se saca en limpio de todo esto?

1) Hay un interés deliberado y oficial de la Fuerza Aérea de difundir lo más que se pueda este tipo de ideas, sustentadas por una lista de casos.

2) No es una cuestión meramente personal, (una idea del Coronel Odell). Eso lo evidencia el hecho de que "su publicación fue aprobada por la Sección Seguridad". Se midió o calculó el impacto que eso podría tener, y se lanzó para verificarlo en la realidad.

A la Fuerza Aérea de Estados Unidos le interesaba saber cómo reaccionarían los editores.
--

3) Keyhoe iba a servir de mensajero y propagador de la idea.

¿Qué sucedió cuando Keyhoe fue con el documento a la revista *True*? El mismo lo cuenta así, en las páginas 298 y 299:

"A la mañana siguiente, llevé el documento de Odell a la revista *True*. Ken Purdy estaba fuera de la ciudad, así que se lo mostré a John DuBarry.

---Es una idea asombrosa,--- dijo.---Pero me atemoriza la forma en que han autorizado su publicación. De no ser por el grado de Odell, se nos acusaría de publicar una historia alarmista, escrita por un autor chiflado. Francamente no entiendo la situación. ¿Qué pasa en la Fuerza Aérea?"

La reacción de uno de los directores de *True* no sólo es totalmente lógica, su mismo asombro y su pregunta final ponen de relieve de manera transparente, lo que he venido sosteniendo respecto al manejo del tema por Inteligencia.

Para que toda la trama funcione bien, la idea de que hay objetos voladores no identificados que muy posiblemente proceden de otro sistema solar, hay que trabajarla en forma bi-polar. Es decir, los mismos organismos de inteligencia que generan la idea de naves extraterrestres, serán los que se encargarán de entablar la batalla también pública, con otros individuos que serán utilizados --al igual que Keyhoe-- para sostener lo contrario.

Pero la puerta siempre hay que dejarla entreabierto, la duda siempre tiene que quedar pendiente, si no, el asunto se finiquita, y no sirve a los propósitos para lo que todo ha sido creado y planificado.

Nunca pensé que una segunda y minuciosa lectura del libro de Keyhoe, me fuera a deparar tanta satisfacción, y principalmente, me arrojara una imagen clarísima de cómo se elaboró todo desde 1947 en adelante.

Eso me impulsó para leer otro "clásico" sobre los OVNI's. Con la misma expectativa, con aún creciente esperanza de hallar más documentación e información de valor, para completar el cuadro que se iba formando. A eso me refiero en el capítulo siguiente.

<p>"Me atemoriza la forma en que han autorizado su publicación....¿Qué pasa en la Fuerza Aérea? John DuBarry</p>
--

## Capítulo V - Releyendo los "clásicos" (segunda parte): Ruppelt

Por fuerza de la lógica, el otro "clásico" con mayúscula, es el mejor informe que por entonces se contó sobre el Proyecto Libro Azul, o "Project Blue Book", que --vale la pena repetirlo por enésima vez-- nunca fue un libro, sino el nombre en código del plan u operativo de la Fuerza Aérea de los Estados Unidos, dedicado investigar y evaluar las denuncias de avistamientos de OVNIs.

Me refiero a **"The Report on Unidentified Flying Objects"** escrito por el entonces ex-Jefe del Blue Book, el Capitán Edward J. Ruppelt (Doubleday & Company, Inc. Garden City, New York, 1956, 315 páginas).

En el caso del libro de Ruppelt, como en el caso del de Keyhoe, --cuya versión en inglés es de 1953-- hay que tener en cuenta la fecha, el contexto en que cada libro hace su aparición.

Y ambos, como sucede con muchos otros libros del tema, hay que dedicarse a leerlos muy analíticamente, para no perderse en la maraña de relatos de casos --que era lo que los hacía vendibles al gran público-- y detenerse en los detalles que aparecen entre medio. Las informaciones que están, pero que --al lado de los casos-- quedan opacadas, o casi perdidas, especialmente para la atención y la mente del lector común.

En ese sentido, el libro del Cap. Ruppelt, es una fuente excelente, y además, de directísimo e indubitable valor.

De ahí surgieron no sólo mis dudas mayores sobre la verdadera identidad de los OVNIs, sino la constatación de una serie de circunstancias que llaman poderosamente la atención, y que ineludiblemente, llevan a pensar en el verdadero origen de todo el asunto y en la forma en que se manejó.

Voy pues ha llevar al lector al mismo proceso que yo hice, y a transcribir sustanciales partes del libro de Ruppelt, para que cada una de ellas ayude a reflexionar, a entender, a ver claro, como me pasó a mi.

¡Y comencemos ya!



Capt. Edward J. RUPPELT el más destacado Jefe que tuvo el Proyecto Libro Azul

## El proyecto Twinkle

Durante diciembre de 1948 y enero de 1949 se habían visto múltiples globos de fuego de color verde, bajo cielos inusualmente claros en el Suroeste de Estados Unidos. Para unos se trataba de meteoritos, para otros de algo artificial. Hubo en particular un investigador, el Dr. Lincoln La Paz, que lideró el grupo que creía que los globos de fuego verde no eran meteoritos. Sus argumentos eran básicamente tres: 1) la trayectoria era demasiado horizontal, 2) el color era demasiado verde y 3) no había podido localizar ningún fragmento aunque había buscado en las zonas donde debían haber hecho impacto en la tierra, si hubieran sido meteoritos.

Años después, el Dr. La Paz comentaría que la gente no tenía una idea de lo que era capaz de hacer el "Tío Sam".

Pero vamos al texto que sobre el particular encontramos en las páginas 76 y 77 del libro de Ruppelt:

"Se recomendó que esta fase de la investigación OVNI le fuese dada al Laboratorio de Investigación Cambridge de la Fuerza Aérea, dado que la función de este grupo es estudiar los fenómenos naturales, y que Cambridge estableciera un proyecto para intentar fotografiar los globos de fuego verdes y medir su velocidad, altura, y tamaño.

A finales del verano de 1949, Cambridge estableció el Proyecto Twinkle para solucionar el misterio. El proyecto planteaba establecer tres estaciones de cineteodolito cerca de White Sands, nuevo México. Un cineteodolito es similar a una cámara de cine de 35mm. excepto que cuando se toma la fotografía de un objeto también se toma una fotografía de tres diales que muestran la hora en que se tomó la foto, el ángulo azimutal, y el ángulo de elevación de la cámara. Si dos o más cámaras fotografían al mismo objeto, es posible obtener una medición muy precisa de la altura, velocidad y tamaño del objeto fotografiado."

Se podrá imaginar el lector la emoción que me invadió cuando veo la calidad y lo útil que iba a ser este proyecto, y la información precisa que del mismo se podía obtener. Me parecía algo no sólo bien pensado, sino estupendo que se llevara a la práctica. Seguí leyendo ávidamente a Ruppelt para enterarme de los resultados del proyecto, y a qué conclusiones se habían llegado, y me encuentro con lo que sigue, y pido al lector que preste mucha atención:

"El proyecto Twinkle fue un desastre. No se fotografió absolutamente nada. De las tres cámaras que se planearon para el proyecto, sólo una estuvo disponible. Ésta era movida

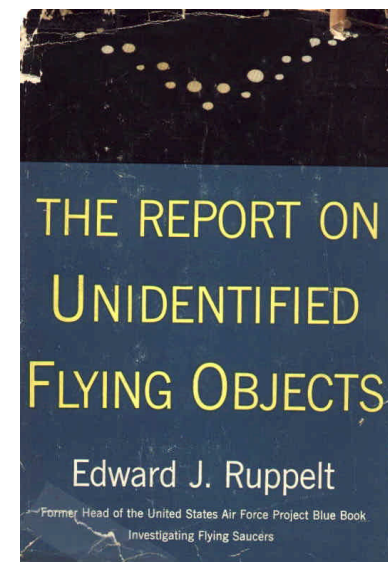

constantemente de un lugar a otro. Si llegaban varios informes de una zona, los operadores de la cámara empacarían su equipo y se trasladarían a esa área, siempre llegando demasiado tarde. Cualquier cazador de patos puede decir que esta es la táctica equivocada; si se quiere hacer blanco en algún pato elija un buen lugar y permanezca allí, deje que los patos vengan a Ud.

Las personas que trataron de operar el Proyecto Twinkle estaban teniendo problemas financieros y de ánimo. Para hacer un buen trabajo necesitaban más y mejor equipo y más personas, pero las reducciones en el presupuesto de la Fuerza Aérea excluían esto. El apoyo moral no costaba nada, pero tampoco lo tuvieron."

Si alguien verdaderamente **tiene interés** en averiguar de qué se trata un fenómeno que capta tanto la atención, hace las cosas de otra manera. A menos que **ya se sepa de qué se trata** y entonces lo que se decida hacer, sirva nada más que para cubrir las apariencias, y seguir creando espacio para mantener el "misterio".

#### **Luces sobre área altamente secreta del Ejército**

En las páginas 81 a 83, Ruppelt detalla una historia que parece inverosímil, a menos que hubieran ciertos círculos militares y de inteligencia que supieran lo que estaban haciendo y cuál era la verdadera naturaleza de lo que estaba aconteciendo.

"La historia de los OVNI's ahora se retrotrae a fines de enero de 1949, el tiempo cuando la Fuerza Aérea estaba en medio del misterio de los globos de fuego verdes. En otra parte del país otra serie de extraños acontecimientos estaba teniendo lugar. El centro de actividad **era un área altamente secreta que no se puede nombrar**, y el recipiente de los OVNI's, que eran formaciones de pequeñas luces, era el Ejército de los Estados Unidos.

La serie de incidentes comenzó cuando patrullas militares que estaban protegiendo el área comenzaron a informar que veían formaciones de luces volando a través del cielo nocturno. Al principio las luces eran denunciadas cada tres o cuatro noches, pero en cuestión de dos semanas la frecuencia había aumentado. Antes de que pasara mucho tiempo, eran una ocurrencia de todas las noches. Algunas patrullas informaron que habían visto tres o cuatro formaciones en una noche"

Sigue un poco después Ruppelt diciendo:

No hubo apoyo financiero ni moral para sostener las operaciones de investigación del Proyecto Twinkle.

"Desde el tiempo de las primeras observaciones, se habían estado enviando informes de las pequeñas luces a la Fuerza Aérea a través de canales de Inteligencia del Ejército. Los informes estaban llegando al CITA [Centro de Inteligencia Técnica Aérea, **N. del A.**] pero la actividad de los globos de fuego verdes estaban teniendo la máxima atención y ningún comentario retornó al Ejército sobre sus pequeñas luces. De acuerdo a un Mayor del Ejército con quien hablé en el Pentágono, este silencio se tomó como queriendo significar que ninguna acción, más allá de enviar los informes, era necesaria de parte del Ejército.

Pero luego de unas dos semanas de observaciones todas las noches y **ninguna acción aparente por parte de la Fuerza Aérea** el comandante de la instalación decidió tomar la iniciativa y establecer una trampa. Su personal elaboró un plan en tiempo récord. Patrullas especiales para los OVNI se enviarían al área de seguridad y se les equiparía con instrumentos de observación. Este podría ser el equipo que ellos normalmente usaban para el control de incendios. Cada patrulla sería enviada a un lugar específico y establecería un puesto de comando. Operando fuera del puesto de comando, en puntos donde se podía ver el cielo, habrían equipos de observación. Cada equipo tendría instrumental de observación para medir la elevación y el ángulo azimutal del OVNI. Cuatro hombres tenían que integrar cada equipo, un hombre con los instrumentos, uno para cronometrar, otro para registrar la observación, y un radio operador. Todas las patrullas de OVNI tendrían asignadas radiofrecuencias especiales.

El procedimiento operativo sería que cuando un grupo de observación detectaba un OVNI el radio operador daría la posición de su grupo, la ubicación del OVNI en el cielo, y la dirección hacia la que iba. Todos los otros grupos de su patrulla sabrían entonces hacia dónde buscar el OVNI y comenzarían a observarlo. Mientras el radio operador estuviera informando, el hombre de los instrumentos en el grupo apuntaría hacia el OVNI y comenzaría a decir los ángulos de elevación y azimut. El cronometrista diría el tiempo; y el encargado de registrar la observación la escribiría. El puesto de comando, luego de escuchar el informe sobre el OVNI, llamaría y se lo diría a la próxima patrulla. Ellos tratarían de ubicar al OVNI.

**Era una excelente oportunidad para obtener cierta información concreta** sobre por lo menos un tipo de OVNI. **Era algo que tendría que haberse hecho desde el principio.** Velocidades, alturas, y tamaños que se calculan simplemente por mirar a un OVNI son miserablemente imprecisos. Pero si se puede establecer con exactitud que cierto tipo de objeto estaba viajando a 30.000 millas por hora --o aún 3.000 millas por

El plan desarrollado por el Comandante de la Base era excelente, pero cuando lo comunicó a la Fuerza Aérea, se lo mataron.
--

hora-- en nuestra atmósfera, la historia de los OVNI sería la más grande historia desde la Creación.

El plan parecía estar hecho a toda prueba y tenía el total apoyo de cada hombre que iba a participar. Por primera vez en la historia cada soldado raso quería estar en las patrullas. El plan fue rápidamente escrito como una orden de campo, aprobado, y mimeografiado. Dado que la Fuerza Aérea tenía la principal responsabilidad por la investigación de los OVNI, se decidió que el plan debería ser rápidamente coordinado con la Fuerza Aérea, de modo que se les envió diligentemente una copia a ellos. El tiempo era crucial porque cada grupo de informes nocturnos podía ser el último. Todo estaba listo para ponerse en marcha al minuto que la Fuerza Aérea diera el "Vamos".

**La Fuerza Aérea no aprobó el plan. Yo no sé dónde se mató al plan, o quién lo mató, pero lo mataron."**

### **OVNI sobre White Sands**

Como todos sabemos, White Sands, era y sigue siendo un área de pruebas de artefactos experimentales de los Estados Unidos.

Ruppelt comienza por describir el escenario. La White Sands de aquellos tiempos, y dice:

"El área de prueba de misiles guiados de White Sands está totalmente equipada con instrumentos para rastrear objetos que se mueven rápido en la altura --los misiles guiados. Ubicada en un área de varias millas cuadradas hay estaciones de cámaras equipadas con cámaras cineteodolito y conectadas entre sí por un sistema telefónico."

Ese es el lugar donde van a ocurrir ciertos sucesos que Ruppelt relata así:

"El 27 de abril de 1950, se había disparado un misil guiado, y a medida que rugía trepando hacia la estratósfera y caía nuevamente a tierra, los camarógrafos habían grabado su vuelo. Todos los camarógrafos habían comenzado a descargar sus cámaras cuando uno de ellos ubicó un objeto desplazándose velozmente por el cielo. Por abril de 1950 cada persona en White Sands estaba consciente de los OVNI, de modo que un miembro de los camarógrafos tomó un teléfono, alertó a los otros camarógrafos, y les dijo que fotografiaran. Lamentablemente sólo una cámara tenía película aún en ella, las otras ya habían sido descargadas, y antes de que pudieran recargarlas, el OVNI se

Los planes propuestos con las mejores intenciones, son sistemáticamente bloqueados.

había ido. Las fotos de la única estación mostraban solamente un borroso objeto oscuro. Por sobre todo, la película demostró que algo había en el aire y fuese lo que fuese, se estaba moviendo.

Alertado por esta primera oportunidad de captar un OVNI para "grabar un curso medido" los camarógrafos acordaron estar alertas. Inclusive tuvieron la aprobación oficial para "disparar" (fotografiar - N. del A.) un OVNI si aparecía alguno.

Casi exactamente un mes después otro OVNI efectivamente apareció, o por lo menos entonces los camarógrafos pensaron que era *un* OVNI. Esta vez los camarógrafos estaban listos --cuando partió la llamada por la red telefónica de que se había ubicado un OVNI, todos los camarógrafos otearon el cielo. Dos de los camarógrafos lo vieron y dispararon varios pies de película a medida que el brillante objeto se desplazaba a través del cielo.

Tan pronto como se completaron las pruebas de misiles, los camarógrafos llevaron sus películas al laboratorio para procesarlas y entonces las llevaron al Grupo de Reducción de Información. Pero una vez más el OVNI eludió al hombre porque aparentemente hubo dos o más OVNI en el cielo y cada estación de cámaras había fotografiado uno distinto. La información no era adecuada para efectuar una triangulación. [esto significa que no se podía establecer con propiedad la altura, el ángulo azimutal, ni la velocidad - **N. del A.**]

**Los registros en el CITA no contenían los análisis de esas películas** pero efectivamente mencionaban al Grupo de Reducción de Información en White Sands. De modo que cuando más adelante me hice cargo de la investigación de los OVNI hice varias llamadas en un esfuerzo por obtener la película y el análisis. **Los archivos en White Sands, como todos los archivos, evidentemente no eran muy buenos, porque los informes originales habían desaparecido."**

Si alguien puede creer que en un lugar como White Sands, los archivos no son muy buenos, o de los mismos pueden desaparecer informes ¡que la inocencia le valga!

Conociendo cómo son las cosas en este país (Estados Unidos), y cómo tenían que ser durante la Guerra Fría, en un área totalmente restringida, de máxima seguridad y secreta, sólo una mano con acceso autorizado, y de muy alto nivel, podría haber extraído informes de esos archivos, en una clara misión de Inteligencia: impedir que las fotografías o los informes pudieran ser vistos por quien no debía, y se supiera la real identidad de lo que estuvo volando por ahí.

Hasta del área restringida de prueba de misiles de White Sands, alguien puede hacer desaparecer expedientes.
--



Pero...¿qué iba a decir el Capitán Ruppelt? Tuvo que conformarse con la situación tal cual estaba. Él, el Jefe del Proyecto Blue Book, no pudo tener acceso a la película ni a su análisis.

### **F-94s listos para fotografiar OVNIS**

Sigo desenterrando pasajes claves del libro de Ruppelt. Vamos ahora a lo que aparece en las páginas 184 y 185.

He aquí otra historia de otro intento por captar y documentar de la mejor forma posible a los "OVNIs". Un intento por darles caza y fotografiarlos. La idea surge de una autoridad militar, y sin embargo....

Pero mejor vamos directamente al texto de Ruppelt:

"El interés en los OVNIs que se mostró por la prensa en mayo fue sobrepasado sólo por el interés del Pentágono. Comenzando en mayo di un promedio de un informe en Washington cada dos semanas, y siempre a sala llena. Si se parte del tono de los comentarios oficiales al público sobre los OVNIs, indicaría que **no había un gran interés**, pero nada podría estar más lejos de la verdad. La gente dice muchas cosas tras una puerta que tiene un cartel que reza "Informe secreto en proceso".

Después de uno de los informes, un coronel (que ahora es un brigadier general) presentó un plan que planteaba utilizar varias misiones de caza-interceptores F-94C a reacción con el propósito específico de tratar de obtener algunas buenas fotografías de los OVNIs. La misión que él propuso sería la de una unidad operacional con seis aviones, dos de los cuales estarían en constante alerta. Los F-94Cs, entonces los mejores aviones a reacción operativos que teníamos, serían vaciados de todo su aparataje de combate para darles el máximo rendimiento, y llevarían una cámara especial en la nariz. Los escuadrones estarían ubicados en lugares de Estados Unidos donde los OVNIs se vieran más frecuentemente.

El plan progresó al punto de calcular cuán rápido podrían prepararse suficientes aviones para dos vuelos, cuán rápido podrían construirse cámaras especiales, y si dos bases específicas de la Fuerza Aérea podrían o no apoyar las unidades.

**Finalmente el plan del coronel fue guardado en un cajón**, pero no porque se considerara que fuera alocado. Luego de un considerable estudio y **debate a alto nivel**,

"Finalmente el plan del Coronel fue guardado en un cajón"

**se decidió que doce F94Cs no podrían ser apartados para la tarea y que no hubiera sido efectivo utilizar menos aviones.”**

**"Debe ser interesante"...**

Así le dijeron y lo despacharon al Capitán Ruppelt, las altas jerarquías en el Pentágono. Pero mejor dejemos que él mismo lo cuente. Y de paso, apreciemos y evaluemos en qué medida el interés por el cual le pidieron a Ruppelt que informara, era por el tema OVNI en sí, o por saber cómo estaba funcionando y qué pasaba con el Blue Book. Cuánto sabía o no el propio Ruppelt y con qué relatos de casos, dónde y cuándo, se encontraba el Blue Book.

Cuenta Ruppelt:

"Las solicitudes para los informes llegaron regularmente desde la más alta figura en la Fuerza Aérea, Thomas K. Finletter, entonces Secretario del Aire.

El 8 de mayo de 1952, el Teniente Coronel R. J. Taylor perteneciente al personal del Coronel Dunn y yo, presentamos un informe de una hora al Secretario Finletter y su personal. Escuchó atentamente e hizo varias preguntas respecto a avistamientos específicos cuando el informe concluyó. **Si realmente estaba preocupado por los OVNI's ciertamente no lo demostró. Su único comentario fue, "Ud. está haciendo un buen trabajo, Capitán. Debe ser interesante. Gracias."**

Entonces hizo la siguiente declaración para la prensa:

"No se ha logrado hasta ahora ninguna evidencia concreta que pruebe o desapruebe la existencia de los llamados platillos volantes. Queda, sin embargo, una cantidad de observaciones que los investigadores de la Fuerza Aérea no han podido explicar. En la medida en que esto sea cierto, la Fuerza Aérea continuará estudiando los informes de platillos volantes"

Lo que Ruppelt no nos cuenta, es sobre qué casos específicos le indagó el Secretario Finletter. Eso podría ser una clave de las verdaderas intenciones o motivos de las convocatorias a las sesiones informativas. Por otro lado, la necesidad de mantener un tema palpitante, para encontrar fundamentos que ayuden a financiar a una Fuerza Aérea que ve recortado su presupuesto, y --a mi juicio lo más importante de todo-- no cerrar la puerta a la historia de cobertura que permitía esconder los avances tecnológicos en aspectos experimentales y operacionales, todo eso, aconsejaba continuar con el tema.

"Ud. está haciendo un buen trabajo, Capitán. Debe ser interesante. Gracias."

Thomas K. Finletter, Secretario del Aire al Cap. Ruppelt.

## **El plan maestro para la detección de OVNI**

Una de las principales deficiencias de que adolecía la documentación acumulada por el Blue Book, era al parecer, que de la misma no se podía extraer información precisa sobre los "OVNI". Su tamaño, su velocidad, su altura de vuelo, sus maniobras, etc.

El otro problema del que se quejará Ruppelt, es de "Mr. o Mrs. Average Citizen" --como él los llama-- o sea " 'el señor o la señora ciudadano común' no miran al cielo a menos que vean un destello o escuchen un sonido. Y entonces, aún cuando miren hacia arriba y vean un OVNI, es muy difícil que su informe llegue al Proyecto Blue Book. Pienso que sería conservador decir que el Blue Book sólo supo de aproximadamente el 10 por ciento de los OVNI que fueron vistos en Estados Unidos"

Esa preocupación va a determinar el desarrollo de un "plan maestro" para captar a los OVNI. Así relata los acontecimientos Ruppelt en la página 199:

"Luego de una reunión retorné al CITA, y al día siguiente, el Coronel Don Bower y yo partimos para la costa oeste, para conversar con algunas personas, respecto a cómo obtener mejor información sobre los OVNI. Retornamos trayendo la idea de usar una cámara de largo alcance focal equipada con lentilla de difracción.

Las cámaras se ubicarían en varios lugares en todo Estados Unidos donde los OVNI fueran vistos con más frecuencia. Teníamos la esperanza de que fotos de OVNI tomadas con las lentillas de difracción nos darían alguna prueba en un sentido o en otro.

Las lentillas de difracción que planeamos usar sobre las lentes de las cámaras eran lo mismo que prismas; descompondrían la luz procedente del OVNI en sus partes componentes de modo que podríamos estudiar y determinar si se trataba de un meteoro, un avión, o un globo reflejando la luz del sol, etc. O podríamos demostrar que el OVNI fotografiado era un artefacto completamente extraño a nuestro conocimiento.

Al proyecto de la cámara se le adjudicó una prioridad A-1 en rojo fuerte, y una sección del CITA que desarrolló equipo especial se hizo cargo del trabajo de obtener cámaras, o, si era necesario, de diseñarlas y construirlas.

Pero los OVNI no esperaban hasta que pudieran ser fotografiados. Cada día el tiempo y la confusión crecían un poco más."

Existía la esperanza de que fotos de OVNI tomadas con lentillas de difracción, permitirían ampliar el conocimiento sobre la naturaleza de los objetos.

Acháquesele a la forma o estilo de escribir, el hecho es que entre medio, Ruppelt va a dejar este tema para relatar avistamientos y otras actividades suyas, y lo retoma en las páginas 260 y 261. Es precisamente esta forma de redactar, la que --a primera lectura-- hace que se pierda el hilo o la importancia de la información que aquí estoy exponiendo en forma sistematizada. Pero vamos a Ruppelt:

"Hacia diciembre el trabajo en la fase de planificación de nuestro programa de instrumentación se completó. Durante los dos meses que habíamos estado trabajando en él habíamos considerado todo, desde dar a los integrantes del Cuerpo de Observadores Terrestres simples aparatos de madera para el rastreo, a construir radares y cámaras especiales. **Habíamos conversado sobre nuestros problemas con la gente en Wright Field** [el Campo Wright, en Ohio, sede del CITA y cuartel general del Blue Book, actualmente Base Wright-Patterson de la Fuerza Aérea, donde sigue funcionando el CITA, **N. del A.].que sabía de equipos para el rastreo de misiles, y habíamos consultado con los técnicos en cámaras del Laboratorio de Reconocimiento Aéreo de la Fuerza Aérea. Los astrónomos nos explicaron su equipo y las técnicas a usar,** [ténganse en cuenta todas estas consultas, para más adelante. **N. del A.**] y fuimos a Rome, Nueva York, y a Boston para poner en lista la ayuda de personas que desarrollan equipo electrónico de la Fuerza Aérea.

Nuestro plan final planteaba el establecimiento de estaciones para observación visual por todo el norte de Nuevo México. Habíamos escogido esta ubicación de pruebas porque el norte de Nuevo México aún producía consistentemente más informes que cualquier otra zona de los Estados Unidos. Estas estaciones de detección visual estarían equipadas con un solo instrumento similar a la mirilla a bordo de un bombardero. Todo lo que los operadores tendrían que hacer sería seguir al OVNI con el instrumento de rastreo, y la hora exacta y el azimut y ángulos de elevación de los OVNI se registrarían automáticamente. Las estaciones de detección visual estarían interconectadas por un sistema telefónico, de modo que tan pronto como un detector en una estación viera algo podría alertar a los otros detectores en la zona. Si dos estaciones rastreaban el mismo objeto, podíamos inmediatamente calcular su velocidad y altura.

Esta red de detección visual estaría conectada a la existente red de radar de defensa en la zona de Albuquerque-Los Álamos. En cada estación de radar propusimos que una cámara de larga distancia focal estuviera sincronizada con la antena giratoria del radar, de modo que en cualquier momento en que el operador observara un blanco podría

Se había consultado a Técnicos del Laboratorio de Reconocimiento Aéreo de la USAF y a Astrónomos, para elaborar el plan.
--

presionar un botón y fotografiar la porción del cielo exactamente donde el radar decía que estaba localizado un OVNI. **Las cámaras serían realmente telescopios astronómicos, de modo que aún la más pequeña luz del objeto podría ser fotografiada.** [téngase en cuenta este detalle para más adelante, **N. del A.**].

Además de este sistema fotográfico, propusimos que una serie de conjuntos de instrumentos estuviera disponible en el área. Cada conjunto contendría instrumentos para medir la radiación nuclear, cualquier perturbación en el campo magnético terrestre, y el pasaje de un cuerpo que estuviera emitiendo calor. [O sea que se proponía utilizar detectores de radiación, magnetómetros y detectores de ondas infrarrojas - **N. del A.**] Los instrumentos estarían enviando continuamente su información a un 'puesto de comando OVNI', que también obtendría informes directamente de los radares y de las estaciones de detección visual.

El plan de instrumentación costaría aproximadamente 250.000 dólares, porque planeábamos usar tanto equipo sobrante como fuera posible y ligarlo a los sistemas de comunicaciones existentes, donde ya había. Luego que se estableciera el sistema, costaría aproximadamente 25.000 dólares al año operarlo. A primera vista esto parecía una gran cantidad de dinero, pero cuando cuando nos imaginamos cuánto había costado el proyecto OVNI a la Fuerza Aérea en el pasado y cuánto le podría costar posiblemente en el futuro, el precio no parecía ser demasiado malo-- **especialmente si podíamos resolver el problema de los OVNIs de una vez por todas.**

Los centros de poder en el CITA aprobaron el plan en diciembre y el mismo fue a Washington, donde tendría que ser aprobado por el General Samford [Director del Servicio de Inteligencia de la Fuerza Aérea - **N. del A.**] antes que fuera al Comando de Defensa Aérea y entonces nuevamente al Pentágono para la bendición del más alto oficial de la Fuerza Aérea. Por todas las indicaciones parecía que íbamos a obtener todas las bendiciones necesarias. **Pero la mayoría del esfuerzo en el Proyecto Blue Book durante el otoño de 1952, se había dirigido a recolectar todos los trozos y piezas de información que habíamos acumulado durante el último año y medio"**

En el interín --cosa más curiosa, estando pendiente un plan de tan vasta como esencial envergadura-- Ruppelt deja el Blue Book.

En diciembre del mismo año 1952, el militar pide ser transferido, y acuerda quedarse como Jefe del Blue Book hasta febrero para permitir encontrar un remplazo. La situación en que quedó el Blue Book es patética. Ruppelt la describe en la página 298 de su libro, donde

"Podíamos resolver el problema de los OVNIs de una vez por todas"

también vuelve a retomar el hilo del fabuloso plan que había oportunamente pergeñado junto al Coronel Bower, y finalmente informa del destino que el mismo tuvo.

"Cuando dejé el proyecto sobre los OVNI's para una gira de deber temporaria por dos meses en Denver, el Teniente Bob Olsson asumió como jefe. Su personal consistía del Alférez Max Futch. Ambos hombres eran viejos veteranos de la campaña de los OVNI's del 52, pero dos personas no puede hacer mucho. Cuando retorné al CITA en julio de 1953 y asumí otra tarea, el Teniente Olsson iba precisamente a dejar la Fuerza Aérea y el Alférez Futch se había quedado. Dijo que se sentía como el Presidente de la Antártida en un año sin expedición. En pocos días tuve nuevamente el Proyecto Blue Book, esta vez como una tarea adicional, y recibí órdenes de 'edificarlo'.

**Mientras me había ido, nuestro plan de instrumentos había sido rechazado. Los altos mandos habían decidido en contra**, de establecer una red formada por estaciones de rastreo, cámaras astronómicas conectadas a radares, y nuestra otra propuesta de instrumentación. El General Garland había argumentado ampliamente y vigorosamente en favor del plan, pero había perdido. **Se decidió que las cámaras con lentillas de difracción sobre las lentes, las cámaras que habían estado desarrollándose por un año, serían suficientes.**

El programa de cámaras había comenzado como un proyecto de máxima prioridad, pero había perdido su impulso rápidamente cuando pusimos a prueba esos instrumentos ampliamente publicitados y descubrimos que **no fotografiarían satisfactoriamente un destello de luz equivalente a un millón de candelas a 450 yardas. Las cámaras por sí mismas estaban muy bien, pero con las lentillas, no eran buenas.**"

"Los altos mandos habían decidido en contra"

¿Cómo los técnicos en óptica del CITA, o bien los astrónomos consultados, no pudieron anticipar que las lentillas de difracción podrían causar tal problema? ¿Acaso no se había afirmado que "aún la más pequeña luz del objeto podría ser fotografiada"?

Y si las lentillas eran lo que causaba problema, ¿no era igualmente importante fotografiar los objetos, midiendo simultáneamente su azimut, altura, y hora de fotografiados? Ruppelt ya no habla más del proyecto, y de si las cámaras autorizadas dieron algún resultado. Aparentemente la negativa a poner en marcha el plan completo, más la escasez de personal en el Blue Book y el problema de las lentillas, terminaron por finiquitar todo.

¿Puede verse tras esto, un verdadero interés en dotar al Blue Book --organismo investigador oficial-- del personal y medios idóneos para realizar una buena tarea de investigación y estudio?

¿Acaso se infiere de todas estas situaciones un real interés en determinar de una vez por todas qué eran los "OVNIs"? Muy por el contrario, lo que puede legítimamente concluirse, es que el Blue Book es mantenido a su mínimo nivel, para cubrir apariencias, y seguir usando el tema OVNI, en tanto quienes **sabían de qué se trataba, usaban sus resortes para que quien no debía saber, nunca pudiera enterarse de la realidad.** Y por supuesto que una realidad en nada inquietante, no podía ser en manera alguna extraterrestre.

Habrà que recordar una y otra vez, lo que machaconamente la propia Fuerza Aérea de los Estados Unidos se encargaba de afirmar cuando se refería a los OVNIs: **"No constituyen una amenaza para la seguridad nacional".**

Tenga el lector la total seguridad, de que ningún organismo militar --y mucho menos en tiempos de Guerra Fría, donde el peligro o la amenaza soviética estaban siempre presentes y latentes-- se hubiese atrevido a hacer y reiterar públicamente tal declaración, si no tuviera la más absoluta certeza y verificada convicción, de que en verdad eso que muchos decían ver por ahí, no constituía una amenaza a la seguridad nacional de los Estados Unidos.

Quienes sabían de qué se trataba, usaban sus resortes para que, quien no debía saber, nunca pudiera enterarse de la realidad.
---

## Capítulo VI - El "Proyecto Blue Book" al desnudo

A fin de formarnos una idea más exacta y acabada de lo que verdaderamente era el Blue Book, tal vez pocas opiniones sean tan autorizadas como la de quien por más de 22 años fuese su asesor científico en Astronomía, el Dr. Joseph Allen Hynek. En su libro **"The Ufo Experience - A scientific inquiry"** (Henry Regnery Co., Chicago, IL, 1972, 276 páginas) Hynek se refiere en múltiples instancias al Blue Book.

En la página 173, escribe:

"Algunas de las evaluaciones del Blue Book de informes sinceros eran a menudo tan transparentes e irrelevantes, que posteriormente tenían que ser retractadas. ¿Era todo esto una cortina de humo, un trabajo de cobertura para el cual el Proyecto Blue Book era un organismo de fachada, en tanto el verdadero trabajo e información era manejado por otra agencia?"

Hoy habría que contestarle con un rotundo: "Sí, Dr. Hynek, y la agencia no era otra que la CIA". Pero...¿acaso Hynek desconocía esa realidad? Su planteo en forma de pregunta, es una manera elegante, a mi entender, de estar diciendo algo, cuidando de no afirmarlo, tal vez porque **no podía** afirmarlo, sin enfrentar desagradables consecuencias.

En la página 178 Hynek dice que:

"Los archivos del Blue Book están repletos de casos rotulados 'Información Insuficiente', cuando en muchos casos el rótulo apropiado hubiera sido 'Seguimiento Insuficiente' "

En otras palabras, eso significa que no se efectuaba por parte del Blue Book una adecuada y completa investigación. Carencia de recursos, de personal, de interés de parte de las más altas autoridades en tener un Blue Book realmente eficiente. Eso para mi, es claro indicador de algo. ¿No opina Ud. lo mismo?

El Blue Book, --como dije más de una vez cuando estaba en Uruguay-- era un simple organismo de relaciones públicas de la Fuerza Aérea de Estados Unidos para dar la impresión de que se hacía algo respecto de las denuncias de OVNI, pero sabiendo **--quienes tenían que saberlo--** que no valía la pena en realidad hacer nada ni serio ni profundo al respecto. El Blue Book seguía manteniendo la idea "OVNI", y servía a varios fines, el más importante, el de

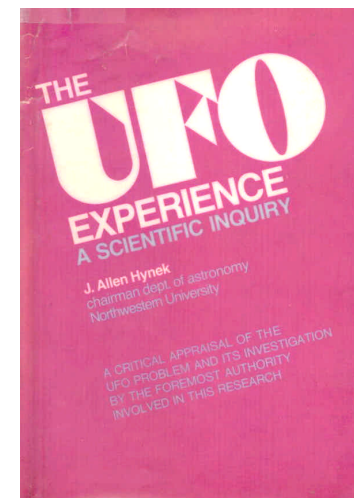



cobertura a la realidad de artefactos experimentales y operacionales de los Estados Unidos o de naciones amigas y aliadas de los Estados Unidos, como Canadá o Gran Bretaña.

Si acaso cupiera alguna duda, el Dr. Hynek dice algo más sobre el Blue Book, en la página 178 de su libro:

"A menudo el Blue Book no se molestaba en investigar hasta que el caso OVNI había llegado a tener cierta prominencia en la prensa , o hasta que llegaba un pedido de informes por un Congresista cuyo votante sentía que no había sido bien tratado por el Blue Book. Nada creaba una reacción más inmediata y frenética de parte del Blue Book que una indagatoria del Congreso. Entonces, no obstante, el esfuerzo se encaminaba a componer una rápida pero satisfactoria respuesta, más bien que a efectuar un serio estudio del caso. Frecuentemente observé ocasiones cuando el único objetivo del Blue Book era 'sacarse al Congresista de encima' elaborando cierto tipo de explicación posible, en lugar de montar un esfuerzo científico investigativo."

Yo sé que algunas personas aún pueden pensar que tal vez no fuese tan así. Pero el Dr. Hynek sale al paso de la duda que aún pudiese subsistir. En la página 182 expresa lo siguiente

"La impresión popular a lo largo de los años fue que el Blue Book era una operación cabal, seria. El público tal vez se imaginaba una oficina espaciosa, con suficiente personal, con hileras de armarios, una terminal de computadora para consultar el banco de datos sobre OVNI, y grupos de científicos estudiando con calma los informes, ayudados por un equipo de asistentes. La real situación era lamentablemente lo opuesto. **La operación estuvo generalmente encabezada por un oficial de menor rango. En el ámbito militar la importancia adjudicada a una misión, habitualmente está en directa proporción al rango del oficial que la comanda. Los oficiales de rango relativamente bajo del Blue Book estaban usualmente ayudados por un teniente y a veces sólo por un sargento.** Por un largo período, a un sargento con escaso entrenamiento técnico, se le adjudicó la tarea de evaluar la mayoría de los informes que llegaban."

En el ámbito militar la importancia adjudicada a una misión, habitualmente está en directa proporción al rango del oficial que la comanda.

Esta es una descarnada imagen de lo que verdaderamente era el Blue Book. Por cierto que si los llamados "OVNI" (del punto de vista técnico y operativo) hubiesen inquietado mínimamente a las altas autoridades militares y de Defensa de Estados Unidos, la realidad del Blue Book hubiera sido muy diferente.

Hynek confiesa cómo se descartaban serias propuestas efectuadas a fin de mejorar la calidad del manejo de la información. Dice en la página 183:

**"Una propuesta para una elemental computarización de los informes en los archivos del Blue Book, diseñada por Jacques Vallée y yo mismo, y presentada directamente por mi al Mayor Quintanilla en el Blue Book, fue sumariamente desechada."**

Pero si acaso todavía alguien tuviese reservas o dudas sobre la verdadera identidad, función y realidad del Blue Book, voy a permitirme algunas transcripciones más del libro de Hynek. El Astrofísico de Illinois, vuelve sobre el tema del rango militar de quien a veces llegó a estar al frente del Proyecto, y en la página 258 expresa:

"Durante un largo período, un sargento con ninguna preparación científica más que en psicología, estuvo haciendo casi todas las evaluaciones de los casos (el Sgto. Moody)."

Hynek agrega también algunas informaciones y anécdotas que se comentan por sí mismas. Por ejemplo, al referirse al manejo de las denuncias de observaciones, dice el Asesor en Astronomía del Blue Book:

"La manera de ingresar información al Blue Book es groseramente inadecuada y ciertamente la causa de tanta ineficacia dentro de la propia oficina del Blue Book... Muchos 'bloques de información' de un valor posiblemente crucial en la evaluación de un caso, son dejados de lado en los informes originales. He visto tantos, que resulta virtualmente nauseabundo. A lo sumo, una denuncia original de OVNI tal cual llega a Dayton, es un informe del tipo de Inteligencia y difícilmente un informe científico, pero su contenido y valor se pueden mejorar mucho si los oficiales destinados al asunto OVNI en las Bases de la Fuerza Aérea toman realmente en serio su trabajo."

"La manera de ingresar información al Blue Book es groseramente inadecuada"

"Se omiten muchos datos informativos que podrían haberse obtenido mediante interrogatorios concienzudos, por parte de los oficiales destinados al asunto OVNI; recargando entonces el trabajo del ya de por sí pequeño cuerpo del Blue Book, como para que éste reabra los interrogatorios con el fin de obtener la información necesaria --a veces del tipo más elemental y obvio, v. g. dirección del viento, tamaños y velocidades angulares, detalles de la trayectoria, contraste del objeto con el cielo, disponibilidad de otros testigos, etc. ... Parecería que al Blue Book nunca se le dio

suficiente autoridad como para 'devolverle la pelota' al interrogador local y requerirle de inmediato información complementaria." (pág. 261).

Al referirse a la posibilidad de explicar ciertas observaciones como derivadas de inversiones de temperatura en las capas atmosféricas, expresa:

"...en la larga historia del Blue Book ni una vez se le pidió a Cambridge calcular si las inversiones a las cuales se atribuía una observación, eran suficientes, cuantitativamente, como para tenerles en cuenta en el avistamiento. (La palabra 'inversión' indudablemente llegó a ser una papelera rodeando al Blue Book. Dado que existía una inversión de 3° a seis mil pies, ¿se usaba para explicar una observación hecha por un avión a 15.000 pies!"

Y para finalizar este grupo de anécdotas y comentarios de Hynek sobre el trabajo del Blue Book, vaya ésta, como "broche de oro":

"Una y otra vez, los informes procedentes de las Base Aéreas locales eran un desperdicio de tiempo de la teletipo, como lo ilustra una famosa circunstancia en la cual el télex contenía dos páginas de direcciones y el mensaje decía: 'Sólo otro OVNI'. ¡Ese era el contenido del mensaje!" (pág. 268)

### **La gran cobertura**

Al referirme al Blue Book, no puedo soslayar una opinión en mi concepto altamente valiosa, procedente de un científico de muy alto nivel, ampliamente reconocido. Me refiero al Dr. Lincoln La Paz.

El Dr. La Paz ha sido una famosa autoridad mundial en materia de meteoritos, y encabezó el Instituto de Meteoritos de la Universidad de Nuevo México, cuando el Blue Book acudió a él para consultarle por una serie de extraños sucesos ocurridos en esa área, a partir de noviembre de 1948. Se trataba de avistamientos de unos extraños "globos de fuego verdes" como se les llamó, de un verde muy intenso, que silenciosamente y a muy baja altura, cruzaron el cielo de Albuquerque y otras áreas de Nuevo México, con desplazamientos muy horizontales.

Todas esas características, sumadas al hecho de que jamás se encontraron huellas de uno que hubiera caído, determinaron que el Dr. La Paz expresara al Jefe del Blue Book, el Capitán Ruppelt, que no creía que se tratara de meteoritos, o de fenómenos naturales.

El Dr. La Paz está convencido de que tanto los globos de fuego verde como la observación de Zamora, eran pruebas de vehículos avanzados.
--

Décadas después, en 1964, el Dr. Hynek se encuentra con el Dr. La Paz en Nuevo México, y al redactar un informe que el autor Brad Steiger recopila en su libro **"Proyecto Libro Azul"** (EDAF, Madrid, España, 1977, 383 páginas) desde las página 123 a la 129, Hynek escribe en una parte de su documento:

"La Paz está totalmente convencido de que tanto los globos de fuego verde como la observación de Zamora eran **pruebas de vehículos avanzados que se están produciendo por algún proyecto más secreto incluso que el Proyecto Manhattan.**"

Un par de aclaraciones. El Proyecto Manhattan fue un desarrollo hiper-secreto que dio como resultado la bomba atómica. Zamora, es el Sargento Lonnie Zamora, de la Policía de Socorro, Nuevo México, quien el 24 de abril de 1964 denunciara el avistamiento de un "OVNI" aterrizado, y dos tripulantes-- los que luego entraron al aparato el cual despegó, y se alejó.

El Dr. Hynek, que investigó el caso de Socorro, dice al final del informe reproducido por Steiger:

"También existe la opinión extendida por Socorro, y que **me han expresado en numerosas ocasiones en el pasado, como por ejemplo La Paz**, de que yo soy simplemente una parte de una superpantalla de humo, y lo mismo ocurre con la FTD y Wright Field, y **que todo el Proyecto Libro Azul es una gran cobertura que el gobierno no quiere que se discuta.**"

Opinión que comparto totalmente, y que voy aún a apoyarla con más elementos de carácter documental.

En **"The Hynek UFO Report"** (Dell Publishing Co. Inc. Nueva York, 1977, 300 páginas), el Astrofísico de Illinois también se refiere al "Blue Book" y lo hace ampliando detalles sobre situaciones vividas por el Jefe del Proyecto, el Capitán Ruppelt, y por él mismo, como Asesor Científico. Vale la pena reproducir sus palabras y las que él toma de Ruppelt, en las páginas 58 a 60.

"Hubo muchas veces durante mis veinte años como consultor científico del Blue Book en que yo también me pregunté si se evitaba que los informes realmente mejores llegaran al Blue Book. Quizás algunos casos eran enviados sólo a la más alta autoridad, tipo "para personas designadas que están específicamente habilitadas para

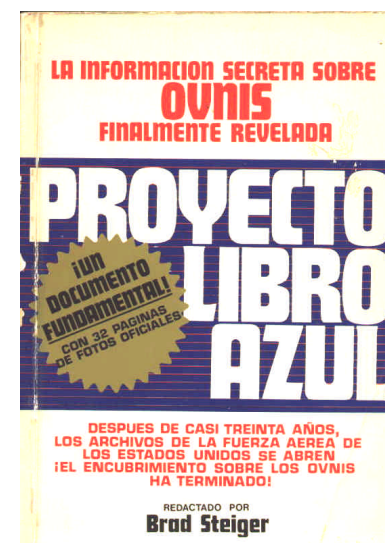

tener acceso". En tanto yo tenía un acceso a Máximo Secreto, sin embargo no se me permitía de ninguna manera el acceso a toda la información de Máximo Secreto en el Departamento de Defensa. Tal información está disponible sólo sobre la base de la "necesidad de conocer".

Y sigue diciendo Hynek un poco más adelante:

"Pero hay otra razón por la cual yo también creo que el Blue Book no tenía acceso a ese tipo de información de Máximo Secreto: porque se trataba en cierta medida de "el hombre que estaba más abajo en la columna totem". El bajo rango del oficial a cargo del Blue Book era un regalo inservible. Un mero capitán no tiene mucha autoridad. El Cap. Ruppelt ni siquiera podía obtener del Pentágono un automóvil destinado al personal, a fin de hacer sus investigaciones cuando la gran concentración de casos OVNI alcanzó a Washington, D.C. en julio de 1952, ¡y se suponía que él era el hombre clave en la investigación de un caso que había capturado la atención de la nación! En sus propias palabras: 'Llamé a la sección transporte del Pentágono para obtener un automóvil para el personal pero me llevó sólo segundos saber que las reglamentaciones decían que ningún automóvil para el personal estaba disponible excepto para coroneles de mayor antigüedad y generales. El Coronel Bower trató, y el resultado fue el mismo. El General Samford y el General Garland se habían ido, de modo que no podía hacer que ellos trataran de presionar al tosco individuo que despachaba los vehículos, para obtener un automóvil para el personal. Fui a la oficina de finanzas y pregunté -- ¿puedo alquilar un automóvil como gasto de viaje? No, para eso están disponibles los autobuses de la ciudad. Pero yo no conocía el sistema de autobuses y me llevaría horas ir a todos los lugares que tenía que visitar, alegué. Ud. puede tomarse un taxi, si quiere pagarlo de su viático diario, fue la respuesta. Nueve dólares por día de viático y tenía que pagar el hotel, las comidas, y los taxis por todo el Distrito de Columbia. Además la dama de finanzas me dijo que mis órdenes de viaje a Washington cubrían solamente una visita al Pentágono. Asimismo, añadió, se suponía que ya tenía que estar regresando a Dayton, y si no hacía todos los trámites necesarios para modificar las órdenes no podría cobrar ningún viático y técnicamente quedaría AWOL....' [sigla que en EE.UU. significa "Ausente sin licencia", o sea, cuando un militar no se presenta a cumplir su deber, sin intención de desertar. **N. del A.**]

Obviamente el Blue Book y su jefe no tenían mucho peso. Cualquier diario del país tenía grandes titulares acerca de OVNI sobre el Capitolio ¡y al jefe del proyecto sobre OVNI le piden que se tome un autobús de la ciudad!"

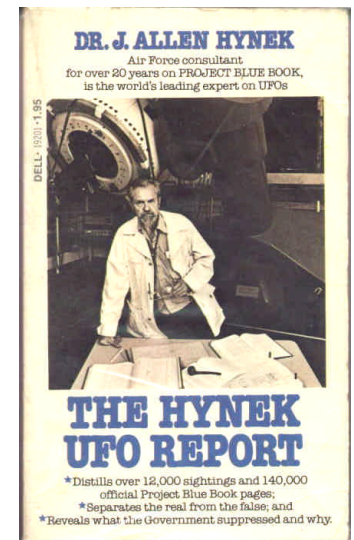

Hasta aquí estas reflexiones, las palabras de Ruppelt transcritas por Hynek, y sus propios comentarios finales sobre la situación toda.

Considero que esto es abundante y suficiente como para sustentar mi tesis. No quiero agregar consideraciones innecesarias, ni adjetivos inútiles. Sólo quiero dejar constancia que en los pasajes traducidos y reproducidos de otros libros, las partes en **negrita** son de mi responsabilidad. Obviamente, he pretendido con eso destacar ciertos aspectos que me parecían de importancia para la consideración del lector.

## Capítulo VII- Un caso paradigmático

En el capítulo anterior, he reproducido pequeños trozos del libro del Dr. Hynek, donde éste cita en forma textual, palabras del Capt. Edward J. Ruppelt, a la sazón Jefe del Proyecto "Blue Book", y sus peripecias en la capital de los Estados Unidos, luego de ciertos avistamientos sobre Washington D.C.

Y esto me lleva de la mano para presentar lo que yo considero es un caso paradigmático en muchos sentidos. Uno de los tantos casos que me "abrió los ojos". Se trata de las famosas "luces" (y siempre nada más que luces) que aparecieron sobre la capital de los Estados Unidos en la noche del 19 de julio de 1952, hasta que casi amaneció el día 20.

En su famoso "*The Report on Unidentified Flying Objects*" (Doubleday & Company, New York, 1956, 315 pags.) el Capitán Edward J. Ruppelt, Jefe del Proyecto Bluebook escribe en las páginas 211 y 212:

"El primero de los altamente publicitados avistamientos nacionales en Washington comenzó, según el libro de bitácora del Control de Aproximación Aérea en el aeropuerto, a las 11:40 P.M., la noche del 19 de julio cuando dos radares del Aeropuerto Nacional detectaron ocho blancos no identificados al Este y Sur de la Base Andrews de la Fuerza Aérea. . . . . Durante la noche las tripulaciones de varios aviones de línea vieron misteriosas luces en las mismas posiciones en que los radares mostraban los blancos; . . . . . **Pero nadie se molestó en decirle a Inteligencia de la Fuerza Aérea sobre la observación.** Cuando los periodistas comenzaron a llamar a inteligencia y preguntar sobre el enorme avistamiento que estaba detrás de los titulares, "INTERCEPTORES CAZAN PLATILLOS VOLANTES SOBRE WASHINGTON, D.C.," se les dijo que nadie había oído nada sobre tal avistamiento. En la siguiente edición los titulares fueron complementados con "LA FUERZA AEREA NO VA A HABLAR". Así Inteligencia fue notificada del primer avistamiento nacional en Washington. Yo supe del avistamiento a eso de las 10 de la mañana del lunes cuando el Coronel Donald Bower y yo tomamos un avión desde Dayton y compramos un diario en la sala de espera del Edificio de la Terminal del Aeropuerto de Washington."

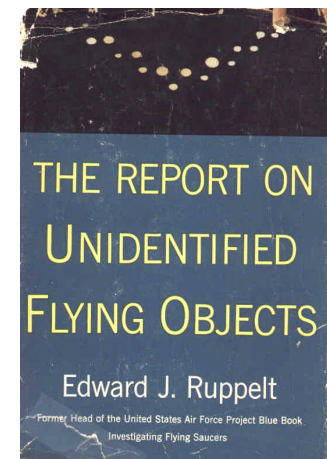

Nadie avisa a Inteligencia de la Fuerza Aérea, y nadie avisa al Jefe del Proyecto nacional que investiga los OVNIs. Éste se entera al otro día al leer los diarios, que no hablan de luces, sino de "platillos volantes" y de interceptores que les dieron caza, ¡lo que nunca ocurrió!

Lo que sigue es enormemente significativo, especialmente son de tener en cuenta las cortas distancias entre el Aeropuerto Nacional de Washington y dos importantes Bases de la Fuerza Aérea de los Estados Unidos: Andrews, usada para los viajes presidenciales, y Bolling, ambas equipadas con sus respectivos radares.

Escribe Ruppelt en la pagina 112:

"Llamé al Pentágono desde el Aeropuerto y hablé con el Mayor Dewey Fournet, pero todo lo que sabía era lo que habíamos leído en los diarios. Me dijo que había llamado al oficial de inteligencia de la Base Bolling de la Fuerza Aérea y que estaba haciendo una investigación. Tendríamos un informe oficial preliminar al mediodía. Era aproximadamente la 1:00 P.M. cuando el Mayor Fournet me llamó y dijo que el oficial de inteligencia de Bolling [una Base de la Fuerza Aérea - **N. del A.**] estaba en su oficina con el informe preliminar de los avistamientos. Me encontré con el Coronel Bower, subimos a la oficina del Mayor Fournet y escuchamos el informe del oficial de inteligencia."

Nótese que el Jefe del Blue Book no viaja desde la Base Wright Patterson de la Fuerza Aérea en Ohio, en avión de la USAF, sino que tiene que hacerlo en un avión comercial. Ese era el nivel que oficialmente le habían dado a su trabajo. Súmese lo que de por sí comentó el Dr. Hynek y se tiene un panorama bien claro de la escasísima importancia que se le había dado al Proyecto "Blue Book". Me parece que eso resulta muy evidente.

Y atención que aquí viene lo más substancioso del informe:

"El oficial comenzó hablándonos sobre la ubicación de los radares implicados en el incidente. El Aeropuerto Nacional de Washington, que está ubicado a unas 3 millas al sur del corazón de la ciudad, tenía dos radares. Uno era un radar de largo alcance en la sección de Control de Tráfico de Ruta Aérea (Air Route Traffic Control) Este radar tiene un alcance de 100 millas y se usaba para controlar al tráfico aéreo aproximándose a Washington. Se le conocía como el radar ARTC. La torre de control del Aeropuerto Nacional tenía un radar de corto alcance que usaba para controlar aviones en la vecindad inmediata del aeropuerto. **La Base Bolling de la Fuerza Aérea**

El Jefe del Blue Book, en misión oficial, no viaja en avión de la Fuerza Aérea, sino que tiene que hacerlo en avión comercial.



**dijo, estaba ubicada apenas al Este del Aeropuerto Nacional, cruzando el Río Potomac. Diez millas más lejos, al Este, casi en una línea directa con el National y Bolling, estaba la Base Andrews de la Fuerza Aérea.** También tenía un radar de corto alcance. Todos estos campos aéreos estaban conectados entre sí por un sistema intercom. [la letra en negrita es de mi responsabilidad - N.del A.]

"Entonces el oficial de inteligencia prosiguió, contándonos el avistamiento."

"Cuando un nuevo turno se hizo cargo de la sala del radar ARTC en el Aeropuerto Nacional, el tráfico aéreo era tan escaso que **sólo un hombre estaba mirando la pantalla de radar.** El principal controlador de tráfico y los otros seis controladores habían salido de la sala a las 11:40 P.M., cuando el hombre que observaba la pantalla de radar notó que aparecía un grupo de siete blancos. **Por su posición en la pantalla de radar supo que estaban apenas al este y un poco al sur de la Base Andrews de la Fuerza Aérea.**" [la letra en negrita es de mi responsabilidad - N.de.A.]

Sigue Ruppelt en la página 213:

"El controlador principal dio un vistazo a la pantalla y llamó a otros dos hombres. Todos estuvieron de acuerdo en que no eran aviones.....El controlador principal entonces llamó a la torre de control del Aeropuerto Nacional; ellos informaron que también tenían blancos no identificados en sus pantallas, lo mismo indicó Andrews."

Y culmina en la página 214:

"...apenas después que el técnico hubiera verificado el radar y hallara que los blancos no estaban causados por mal funcionamiento del radar, **el ARTC había pedido que la Fuerza Aérea enviara interceptores para que fueran y miraran por los alrededores. Pero los aviones no aparecieron, y finalmente el ARTC llamo otra vez, y otra vez más. Finalmente, ya los blancos se había ido. La tripulación del F-94 buscó en el área unos pocos minutos pero como no pudo encontrar nada inusual retornó a su base.** [la letra en negrita es de mi responsabilidad - N. del A.]

Donald Keyhoe, en su libro "*Platos Voladores de otros mundos*" comenta en la página 87 sobre esta situación con los aviones:

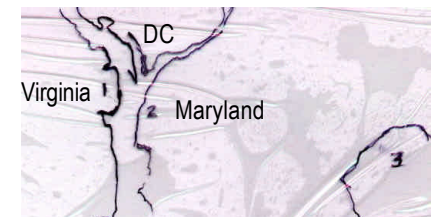

Esquema geográfico del Caso Washington: (1) Aeropuerto Nacional (2) Base Bolling de la Fuerza Aérea (3) Base Andrews de la Fuerza Aérea

**".....nunca se explicó la demora en despachar los aparatos en persecución."**

Téngase en cuenta que esto sucedía sobre la capital de los Estados Unidos de América, en momentos muy calientes de la llamada "guerra fría", cuando existía casi una psicosis respecto a la amenaza soviética, y había una sensibilidad epidérmica respecto de cualquier hecho extraño que pudiera ocurrir sobre el territorio nacional.

Carencia de información de la Inteligencia de la Fuerza Aérea. Ignorancia supina de los conductores del Blue-Book, desidia de la Fuerza Aérea en enviar aviones interceptores. Esto, que sería I-N-A-D-M-I-S-I-B-L-E que ocurriera hoy, era muchísimo menos admisible que ocurriera entonces. Si las luces que se vieron sobre Washington hubiesen remotamente significado una posible intromisión extraña, habrían rodado cabezas en la Fuerza Aérea y aún más arriba en el Pentágono. Y en el Congreso se hubieran escuchado las voces de furiosos legisladores reclamando explicaciones, y buscando responsables.

Pero nada de eso sucedió. Alguien, más arriba de algunos Coroneles, Mayores y Capitanes, sabía --sin duda-- de qué se trataba. Muy posiblemente, de un ejercicio aéreo utilizando falsos blancos electrónicos. Una forma de probar cuán alerta estaban tanto los equipos de radar civiles como de Defensa, en caso de que algo ocurriera. También una forma de poner a prueba esos ecos electrónicos para ver cuán efectivos eran en hacer pensar en blancos reales.

Viene totalmente al caso, y para mí es una explicación y un testimonio de alto valor, lo que Keyhoe escribe en la página 87 de su ya citado libro:

"Llegó un momento en que Barnes tuvo la extraña sensación de que los misteriosos visitantes escuchaban sus llamados radiofónicos. Dos o tres veces los platos se alejaron en el instante en que dio a los pilotos instrucciones para realizar la interceptación. No hubo piloto que pudiera en ningún momento, acercarse lo suficiente para verlos con precisión."

Estoy persuadido que esa noche, el Presidente Harry Truman durmió plácidamente en la Casa Blanca, sin ser molestado.

Pero todavía queda algo más para exponer sobre estos acontecimientos. Es una perla que nos ofrece el propio Ruppelt en su libro ya citado.

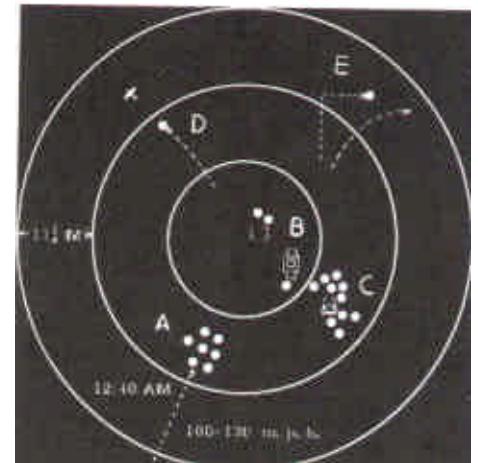

Esquema de la detección radárica del caso sobre Washington D.C.

Antes de entrar a relatar sus peripecias personales y el "caso" en si, en las páginas 209 y 210 nos cuenta algo que merecería quedar escrito en forma indeleble, en alguna placa o monolito, que bien podría lucir en la nueva terminal del Aeropuerto Nacional de Washington, inaugurada en 1997. Escribe Ruppelt, y el lector sacará sus propias y lógicas conclusiones:

"Unos pocos días antes del incidente, **un científico de una agencia que no puedo nombrar** y yo, estábamos conversando acerca de la creciente cantidad de informes a lo largo de la costa Este de los Estados Unidos. Conversamos por cerca de dos horas, y yo estaba pronto para partir cuando dijo que **tenía un último comentario que hacer --un pronóstico**. De su estudio de los informes de OVNI que estaba obteniendo del Comando de la Fuerza Aérea, y de deliberaciones con sus colegas, dijo que pensaba que estábamos sentados exactamente arriba de un barril de pólvora lleno de platillos volantes cargados. **'Dentro de unos pocos días,'** me dijo, y recuerdo que puntualizó sus lentos y deliberados comentarios golpeando el escritorio con su puño, 'van a estallar y ustedes van a tener el abuelo de todos los avistamientos de OVNI's. **La observación ocurrirá en Washington o Nueva York', pronosticó, '-probablemente Washington'** " [la letra en negrita es de mi responsabilidad - N. del A.]

No hesito en pensar que ese científico de una agencia no revelada, era uno de los pocos individuos que **sabían** de qué se trataba todo el asunto. Su "pronóstico" obviamente, se cumplió.

Un científico de una agencia no revelada, le pronosticó al Cap. Ruppelt lo ocurrido en Washington. Sin duda, alguien que sabía de qué se trataba.
---

## Capítulo VIII - Importantes detalles de casos clave

*"Las acciones humanas se basan en la imaginación, la creencia y la fe, no en la observación objetiva....  
Y quien controla la imaginación humana podrá conformar el destino colectivo de la  
Humanidad, a condición de que el origen de este control no pueda ser identificado por el público"*

*Dr. Jacques Vallée*

Hasta ahora he hablado mayormente de los intrínquilos de la Ovnilogía, y de un caso que es en sí toda una enseñanza, porque nos demuestra lo absurdo que hubiera sido una situación real, verdadera, de una especie de "invasión" sobre Washington D.C., en plena guerra fría, con aparatos extraños, sobrevolando áreas prohibidas, --como la de la Casa Blanca-- de pronto, sin que a nadie se le pusieran los pelos de punta, sin que el Presidente de la nación fuese avisado, y sin que los mejores aviones de combate y otros mecanismos de Defensa, hubiesen sido alertados al instante, y dispuestos para entrar en acción.

¡Qué seguros estaban quienes manejaron toda la "puesta en escena" sobre la verdadera naturaleza de lo que estaba ocurriendo.!

Pero sin duda, lo más sabroso, lo más apetitoso en materia de OVNI, son los casos. ¿A quién no le gusta enterarse de cosas extrañas? ¿A quién no le interesa saber qué fue lo que pasó? ¿A quién no le gusta sentir aunque sea un poquitito, el sabor al riesgo y la aventura?

Yo también me voy a referir a algunos casos. Seleccionados, por supuesto. Mi idea no es contarlos en su totalidad, porque ya han sido relatados muchas veces. Y si Ud. no los conoce, puede consultar las citas bibliográficas que menciono, y allí los encontrará.

Los casos OVNI han sido siempre las grandes "vedettes" de revistas, libros, grabaciones de audio, programas de TV y películas.

En el historial de casos OVNI, hay varios que han sobresalido. Me propongo compartir aquí, aspectos casi desapercibidos, generalmente no mencionados, en relación a esos casos.

Los casos OVNI han sido siempre las grandes "vedettes" de revistas, libros, grabaciones de audio, programas de TV y películas.

Sin embargo, creo que son detalles importantes, que merecen ser sacados del anonimato, para ponerlos en un primer plano. No se trata de cosas ocultas. Han sido dichas y escritas, pero en el relato total de un caso, más los comentarios de los escritores de turno, esas cosas han quedado al margen, relegadas a un tercer o cuarto plano, y no han sido tenidas en cuenta o han sido simplemente omitidas por la mayoría de quienes han hecho referencia a esos casos.

Aquí me propuse abreviar directamente de las fuentes más directas. Eso da una garantía de autenticidad, y la frescura de lo que tiene valor propio. Siempre, además, citando las fuentes de donde he extraído la información, como respaldo documentado de todo cuanto expongo.

Creo que --al finalizar la lectura de este capítulo-- muchos coincidirán conmigo en que no recordaban, o simplemente nunca se habían enterado, habían leído u oído, sobre las cosas que aquí paso a detallar.

Y para eso, he elegido una muestra, comenzando con un caso de "Objetos Diurnos", siguiendo con un par de casos "Radar-Visuales" luego un clásico caso de "Registro fotográfico", y finalmente un par de "Encuentros Cercanos del Tercer Tipo".

### **El caso Arnold - 1947**

Tal vez nunca se ha hablado tanto de cualquier otro caso, como del "caso Arnold", que se refiere al avistamiento hecho el martes 24 de junio de 1947 por el piloto aviador civil y hombre de negocios Kenneth Arnold, en las estribaciones del Monte Rainier, en el Estado de Washington.

Es pues muy difícil decir algo nuevo, y no es esa mi pretensión, pero sí la de resaltar en este como en otros casos, detalles y aspectos olvidados de los mismos, que son de por sí sumamente reveladores. Esos aspectos que muchos han dejado de lado u ocultado.

De cualquier manera, --y como lo he hecho tantas veces-- vale la pena que una vez más puntualice que Arnold NO vio objetos con forma de "disco" o "platos". En otras palabras, no eran objetos circulares, sino con forma de una letra "D", siendo su borde de ataque el de la "panza" de la letra, o sea que mirando la letra impresa en esta página, podemos imaginarla desplazándose de izquierda a derecha. Así los dibujó Arnold.

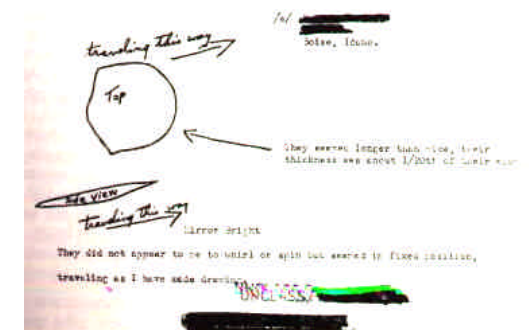

Dibujo de Arnold según el expediente Oficial del caso.

Hay una historia aparecida en una página de la World Wide Web, según la cual Arnold habría visto un total de 9 objetos, pero uno de ellos, el que cerraba la fila, no era igual a los otros ocho. Y se pretende, según esa misma historia, que ese objeto bien podía ser una réplica del proyecto de avión alemán Gotha Go 229, creación de los hermanos Horten, durante la Segunda Guerra Mundial.

Lo que se sabe es que cuando las tropas estadounidenses capturaron la planta donde se producía el Gotha, había varias versiones diferentes del aparato, en construcción, desde modelos de entrenamiento, a aviones de combate de uno y dos asientos.

Una de las estructuras fue transportada a Estados Unidos. Otras dos fueron a parar a manos de los soviéticos con suerte desconocida.

Pero la versión cibernética acerca de un último objeto diferente a los demás me parece especulativa, por cuanto que el propio Arnold, en lo que se considera la primera entrevista radial luego de su observación, concedida el 25 de junio, apenas un día después de su observación, describe los objetos avistados de esta forma: "tenían el aspecto como de un plato de pastel que hubiera sido cortado a la mitad con una especie de triángulo convexo en la parte de atrás".

Eso encajaría muy bien con la línea general del Go 229, sólo que Arnold se refiere a todos los objetos avistados, y no a uno solo que fuera diferente.

Hacia el final de la entrevista, dice Arnold:

"...eso es lo que verdaderamente vi, y, ah, como le dije a la Associated Press, me agradaría confirmarlo con mis manos sobre una Biblia porque lo vi, y **sea que tenga algo que ver con nuestro ejército o nuestra inteligencia o que tenga que ver con algún país extranjero, yo no sé.**" [la letra en negrita es de mi responsabilidad - N. del A.]

Brad Steiger, en su ya mencionado libro "*Proyecto Libro Azul*" transcribe un testimonio completo de Arnold, en las páginas 37 a 41. Allí Arnold expresa algunos conceptos muy importantes a mi juicio, y abrumadoramente omitidos por quienes se refieren al caso. Son palabras del propio Kenneth Arnold y con gusto las voy a reproducir.

Dijo Arnold sobre su avistamiento: "**Estoy convencido de que se trataba de algún tipo de avión, aunque en muchos aspectos no se ajustaban a los tipos**



Arnold y su dibujo posterior para publicaciones



HO-95 Avión creado por los hermanos HORTEN probado luego en Occidente.

**convencionales que conocía**". Esta definición que da Arnold de lo avistado, encaja perfectamente en lo que significa la sigla técnico-operativa OVNI. Lo que Arnold vio eran objetos que él no pudo identificar con nada **convencional** que él **conociera**. Lo cual en manera alguna tiene que llevar a pensar que lo que vio era algo **extraterrestre**.

Pero en la página 40 Arnold comenta: "**Algunos ex pilotos del ejército me dijeron que antes de entrar en combate sobre el mar les habían advertido la posibilidad de ver objetos de forma silmilar a la por mi descrita y me aseguraron que no estaba soñando ni enloqueciendo. Cito las palabras de....(nombre omitido)...antiguo piloto de la Aviación Naval quien realiza ahora operaciones de fumigación en Pendleton, Oregon: 'Estoy convencido de que lo que observó es un tipo de nave impulsada por cohetes a chorro que está en proceso de comprobación por parte de nuestro gobierno o incluso de algún gobierno extranjero' "**

Y lo más importante es lo que Arnold dijo entonces --junio de 1947-- luego de ocurrido su avistamiento: "**Aunque he invitado al Ejército y al FBI para que investiguen la autenticidad de mi historia y examinen mi capacidad mental o física, no he recibido ninguna muestra de interés por parte de esa dos importantes fuerzas protectoras de nuestro país**; supongo que, tras los informes que di a la United y Associated Press, y en dos ocasiones por radio, recorriendo toda la nación, **si nuestra Inteligencia Militar no conociera lo que observé hubieran sido los primeros en venir a visitarme.**"

Arnold recién fue oficialmente entrevistado el 17 de julio...

### **Kyushu, Japón . 1948**

"**The Hynek UFO Report**" es un libro recomendable, que supongo muchos Ovnílogos han leído oportunamente, aunque la ausencia de una versión en español, --hasta donde sé-- puede haber impedido una mayor difusión de la obra, y generado su desconocimiento por parte de los investigadores hispanoparlantes.

Hynek relata varios casos, muchos de ellos tomados de los archivos oficiales de los Proyectos Sign y Blue Book, los analiza y comenta, poniéndolos como ejemplos de las categorías que él creó para clasificar los casos-OVNI.

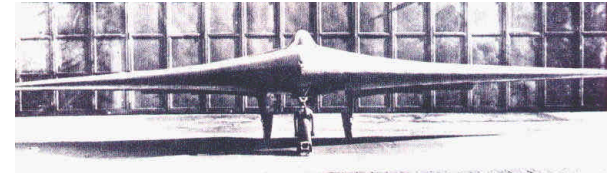

HORTEN VII - fabricado en Alemania, 1944

El que nos ocupa es un informe que el Proyecto Sign recibió en el otoño de 1948, "describiendo el encuentro de un avión F-61 con dos a seis objetos voladores no identificados" (página 134). Hynek dice que el caso ocurrió aproximadamente a las 11:05 P.M. del 15 de octubre de 1948, a unas 50 millas al Noroeste de Fukuoka, frente a la costa Noroeste de Kyushu.

El 28 de enero de 1949, --¡3 meses después!-- el Teniente 2do. Barton Halter del Escuadrón 68 de Combate, que era el operador del radar del F-61, presentó un informe escrito.

Hay algo muy interesante en este caso, que Hynek lo presenta como un ejemplo de captaciones por radar. Algo que también ocurrió en otros casos de detecciones radáricas, entre ellos el famoso de Washington D.C. referido más arriba. Para ponerlo en las propias palabras de Hynek, y para que los lectores queden pensándolo:

"Informes de Inteligencia procedentes de fuerzas aéreas del Extremo Oriente indicaron que los OVNI's tenían que haber 'llevado equipo de advertencia de radar', porque el 'objeto parecía conocer dónde estaba el F-61 todo el tiempo'".

Y lo mejor es la conclusión del deponente, quien expresa (la negrita es mía): "**En mi opinión, se nos mostró un nuevo tipo de aparato aéreo por alguna agencia desconocida para nosotros...**"

### **McMinville, Oregon - 1950**

Tal vez uno de los mejores análisis que se hayan hecho de fotografías de objetos de formas no-convencionales, se encuentre en el trabajo de científicos del grupo de la Universidad de Colorado, que bajo el contrato No. F44620-67-C-0035 de la Fuerza Aérea de los Estados Unidos, proveyó el "**Scientific Study of the Unidentified Flying Objects**" ("Estudio Científico de los Objetos Voladores No Identificados", Bantam Books, N. York, enero de 1969, 965 páginas).

Y unas de las favoritas son sin duda, las obtenidas por Paul Trent, de McMinville, Oregon, el 11 de mayo de 1950.

Quien estuvo a cargo de estudiar el caso, no fue un experto específicamente en el área de fotografía, sino un profesor adjunto del Laboratorio Lunar y Planetario de la Universidad de Arizona, que recibió su doctorado en Astronomía, y que hizo fotoanálisis lunar y planetario en

"En mi opinión, se nos mostró un nuevo tipo de aparato aéreo por alguna agencia desconocida."

Tte. 2do. Burton Halter.



México, Hawaii y en campos volcánicos de Arizona, -según se establece en las páginas 939 y 940 del mismo informe. Se trata del Dr. William K. Hartmann.

Hay algunos aspectos en torno al caso y a la opinión de quien obtuvo las fotografías, que merecen ser especialmente tenidos en cuenta.

Por ejemplo, en el informe, el Dr.Hartmann escribe en la página 398: "En cuanto al origen del OVNI, el Testigo II remarcó tanto en su momento como en 1967 que él pensó que **era un aparato secreto de los Estados Unidos**" y a continuación transcribe palabras pronunciadas por el propio señor Trent: ".....se escucha mucho sobre esas cosas....yo no creía en todo lo que se conversaba antes sobre los platillos volantes, pero ahora tengo idea de que **el Ejército sabe qué es lo que son**".

Hartmann cuenta que el testigo no buscó publicidad, admitiendo que estaba "como asustado por eso" y "temeroso de que se meterían en problemas con el 'gobierno' y de ser molestados por la publicidad".

Sin embargo --cuenta Hartmann-- "El reportero del McMinville Telephone Register Bill Powell supo de la observación por dos banqueros de McMinville, Ralph y Frank Wortman, y rastreó la historia."

Y mucha atención a lo que sigue: "**Encontró los negativos en el piso, debajo de un sofá-cama donde los hijos de los testigos habían estado jugando con ellos.**"

Esto es totalmente insólito, casi increíble. A mi me lleva a hacer tres consideraciones:

- 1) los testigos no pensaron que eso que fotografiaron era nada extraordinario.
- 2) los testigos hicieron un truco pensando en explotarlo comercialmente, luego temieron las consecuencias que eso les pudiera traer y entonces dejaron los negativos sueltos dentro de la casa, y hasta toleraron que sus hijos jugaran con ellos; o
- 3) los testigos duplicaron los negativos, y esos con los cuales jugaban los hijos, no eran los originales. Pero no hay elementos de juicio de ningún tipo para sostener esta última opción , por lo que sería una mera especulación.



Una de las dos famosas fotos obtenidas en McMinville, Oregon, el 11 de mayo de 1950. El testigo pensó que era un aparato secreto de Estados Unidos

Hubo además, una contradicción esencial en la que no conozco que investigadores del tema hayan reparado siquiera, o lo hayan hecho suficientemente: Hartmann relata en la página 399:

"El viernes y sábado, 9 y 10 de junio, **los diarios de Portland, Oregon, y Los Angeles**, relataban la historia. La revista **Life** publicó las fotos la semana siguiente. Los testigos aceptaron una invitación para aparecer en un programa de televisión ' **We the People** ' en Nueva York"...

¡Menos mal que "no buscaban publicidad"!!

La revista *Life* nunca le devolvió los negativos a los testigos. Primero les dijo que se habían traspapelado, y luego les prometió enviárselos por correo a Oregon, lo que nunca sucedió. Hartmann relata que "Con la cooperación de **Life** el proyecto de Colorado descubrió que los negativos de 1950 habían estado en posesión de International News Photo Service que posteriormente se fusionó con United Press International."

Hubiera sido interesante saber cómo los negativos pasaron de *Life* al *International News Photo Service*, si esta empresa pagó y cuánto por esos negativos, por qué aparentemente no los usó más, y quiénes eran los verdaderos propietarios de la citada empresa fotográfica. Ni Hartmann ni el grupo de la Universidad de Colorado se preocuparon en averiguar o en dar a conocer nada de eso. Tal vez, no fuera conveniente...

El grupo de la Universidad de Colorado no se preocupó de investigar cómo los negativos llegaron a manos de la International News Photo Service.

### **Base Otis de la Fuerza Aérea - 1950**

"**The Hynek UFO Report**" relata en la página 139 un caso de radar ocurrido el 21 de septiembre de 1950. Lo que documenta el caso es una carta del Mayor Tuttle, un Oficial meteorólogo del Ala 33 de Combate, en la Base Otis de la Fuerza Aérea, en Massachusetts.

El Mayor detectó un blanco en el radar y le advirtió a pilotos que en ese momento volaban un caza a reacción F-86. Los pilotos indicaron que no vieron nada, y el Mayor Tuttle comenta que eso no es sorprendente "considerando la velocidad del objeto y que el mismo puede haber pasado varios miles de pies por encima o por debajo de ellos".

El Mayor comenta entonces: "lo que más me molesta es que daba un muy buen eco de radar, lo que implica superficies irregulares y un tamaño comparativamente grande,

lo suficientemente grande como para que los pilotos pudieran tener una buena posibilidad de verlo.

**Es altamente posible que me esté metiendo en algo que no es de mi incumbencia, pero por otro lado, puede ser algo que a la Fuerza Aérea le agradaría conocer si es que ya no lo sabe."**

Muy sensato y prudente por cierto, el Mayor Tuttle en su informe.

Claro, en el año 1950 se estaba aún lejos de desarrollar las tecnologías de lo "Stealth", lo oculto, furtivo, y no detectable por el radar, que es una fase superior de la tecnología militar actual. Más adelante, me ocupó de ella.

### **Isla de la Trinidad - 1958**

16 de enero de 1958, pleno Océano Atlántico, verano, Brasil, Año Geofísico Internacional.

Mucho científico y equipo e instrumental haciendo experimentos e investigaciones por todas partes del mundo.

Un buque escuela de la Marina de Guerra del Brasil, el "Almirante Saldanha", y un fotógrafo profesional a bordo, en una época en que el tema de los OVNIs estaba en la zona "al rojo vivo" luego de la serie de artículos publicados en la revista "O'Cruzeiro" por el Ingeniero Joao Martins.

Entonces, algo se divisa en el cielo a la distancia. Ya había ambiente psicológico en el barco de que en días anteriores los "discos voladores" habían estado rondando el área. Se había perdido un globo sonda. Otro apareció pero no soltó su carga útil. La natural impresionabilidad y sugestibilidad que es patrimonio de los brasileños, se unió para poner un marco perfecto.

Apareció algo volando, y no faltó quien --emulando a Juan Rodríguez Bermejo, el marino que viajaba con Colón y que a las 2 de la madrugada del famoso 12 de octubre de 1492 gritó "¡Tierra!-- gritó 466 años después "¡Olha o disco!", "Vean el disco", y fué así, --como dice el Génesis. El grito puso en alarma a todo el barco, y ni corto ni perezoso, Almiro Barauna, el fotógrafo profesional, alistó su Rolleiflex, y sacó varias tomas.

El fotógrafo Almiro Barauna tenía fama de realizar trucajes con fines comerciales.
--

Barauna era un fotógrafo "free-lance". El Agregado Naval de la Embajada de los Estados Unidos en Brasil, Capitán M. Sunderland, dice textualmente en un informe oficial remitido 11 de marzo de 1958: **"Este caballero tiene una larga historia de trucos fotográficos y es bien conocido por ítems tales como falsas fotografías de tesoros en el fondo del océano."**

Esta es la clase de individuo que tomó las fotos. Luego reveló el negativo en el propio barco, y lo mostró al Capitán del navío, pero...no sacó allí copias ni ampliaciones. Su rollo en el bolsillo, se lo llevó a su casa, y luego de procesarlo, aparecieron las fotos que han dado la vuelta al mundo.

Son fotos evidentemente retocadas. Un estudio minucioso de las mismas demuestra que no hay coincidencia en la forma de lo avistado entre unas y otras. Ora aparece un objeto claramente oval, con una línea al medio atravesándole, que hace recordar al planeta Saturno, ora es una línea alargada, apenas abultada en la parte central.

Pero por fortuna, el Dr.Hynek al reproducir dos de las fotografías, en **"The Hynek UFO Report"** lo hizo de tal suerte que la que ocupa el lugar inferior de la página --la undécima de las páginas de ilustraciones, sin numerar-- permite verificar notoriamente que se trata de un avión, allí tomado de frente.

Tengo al respecto una jugosa anécdota. Yo me di cuenta de esto en 1985. Sin decir de qué se trataba, llevé el libro al asesor fotográfico del C.I.O.V.I., el señor Mario Borgunder, experimentado fotógrafo profesional, miembro activo del Foto Club del Uruguay, con vastos conocimientos de fotografía, y con negocio instalado desde hace muchos años en Montevideo, la capital. Y le dije a Mario, "quiero que me saques una ampliación de esta foto, y que la trabajes para lograr la mayor nitidez posible."

Borgunder hizo un trabajo excelente. Y cuando tuvo la foto lista me la entregó. Entonces le pregunté: ¿qué es esto?, y sin titubear un ápice me respondió: "Un avión visto de frente". Me alegro, le dije, yo pienso lo mismo. Y entonces le expliqué el origen de la foto, y cómo ese objeto había sido hecho pasar por una extraña nave extraterrestre.

Lo que queda por hacer, es identificar el avión. En eso estoy, y si lo logro antes de terminar este libro, aquí constará. Tiendo a pensar que bien pudo haberse tratado de un Avro Vulcan británico. Un extraordinario bombardero con alas en delta. Bastaría que alguno de estos



El bombardero británico de ala en delta Avro VULCAN

aviones hubiera utilizado la Base de la Real Fuerza Aérea británica de Isla Ascención, también en pleno Océano Atlántico, y no demasiado distante de la Isla de la Trinidad.

En 1993, me dirigí al Museo Nacional del Aire y del Espacio, en Washington D.C., perteneciente a la prestigiosa Institución Smithsonian, inquiriendo al respecto, adjuntando fotocopias de la foto aparecida en el libro del Dr. Hynek, y un dibujo interpretativo de mi parte.

En carta fechada el 27 de julio de ese año, Dan Hagedorn, de la División Archivos, me respondió.

Ante las posibles alternativas de explicación que yo le ofrecía, un Blackburn "Buccaneer", el Avro 698 "Vulcan" o el Avro experimental 707, o un Hawker P.1052, el señor Hagedorn me escribió:

"El primer 'Buccaneer' no voló hasta el 9 de julio de 1958, mientras que el Avro 698 "Vulcan" y el Avro 707 experimental serían difíciles de explicar lejos de las costas de Brasil, así como con el experimental Hawker P.1052. Pensamos que hay una mayor posibilidad de que el avión en cuestión fuera de origen local brasileño. Sugerimos que podría ser uno de los Gloster Meteor F.8's adquiridos por la Fuerza Aérea Brasileña aproximadamente por entonces. Aunque sus fotocopias no revelan mucho detalles, la vista frontal de un Meteor F.8 (ver fotocopia adjunta) puede presentar ese aspecto más bien "abultado" representado por la mejor de sus tres fotocopias".

El problema es que el Gloster Meteor F.8 tiene sus motores muy separados del cuerpo del avión, ubicados en la mitad de cada ala. Eso no encaja con la figura fotografiada. En cambio, las tomas de aire de los motores del Vulcan, están justamente en el lugar en que correspondería a lo que se aprecia en el objeto fotografiado.

Por otra parte, sería insensato pensar que los marinos brasileños no reconocieran un avión de su propia Fuerza Aérea. Pero no sucedería algo semejante, con un avión de una potencia extranjera, desconocido o muy poco conocido en el área, en aquel entonces. Tal el caso del Vulcan.

La autonomía del bombardero, le permitía perfectamente bien trasladarse desde Isla Ascención a la Isla de la Trinidad y retornar a su base. Téngase en cuenta que fue precisamente desde la base de la Isla Ascención desde donde los Avro Vulcan despegaron para sus

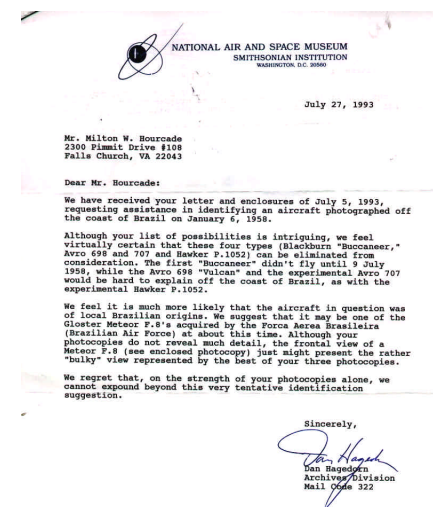

Sería insensato pensar que los marinos brasileños no hubieran reconocido un avión de la Fuerza Aérea de su país.

operaciones de guerra en las Islas Falkland (como las llaman los británicos) o Malvinas, como preferimos llamarles en el Río de la Plata.

Es obvio que yo efectué la consulta al National Air and Space Museum, sin decir para nada que esa era una de las fotografías de un pretendido "OVNI".

De lo que no me cabe duda es que se trataba de un avión, y que Almiro Barauna retocó todas las fotos en su laboratorio, para producir las que luego recorrieron el mundo y posiblemente le deben haber dado ganancias por su venta.

### **Boianai, Papúa – 1959**

El caso ocurrido a una misión religiosa Anglicana en Boianai, Papúa, Nueva Guinea, el 26 y 27 de junio de 1959, ha sido uno de los que más vueltas dio al mundo, en su momento.

En su favor tenía: 1) que había múltiples testigos; 2) que todos pertenecían a la misma Iglesia; 3) que el Padre William Melchior Gill fue también testigo y respondía por la veracidad de las demás personas, a las que en su momento interrogó por separado y les hizo hacer dibujos de lo avistado, los que --con las diferencias que son de esperar-- coincidían esencialmente en describir una misma nave, idénticos tripulantes, y la misma actitud.

Es un caso en el que hay un contacto o mejor aún, un intercambio inteligente. Cuando la gente que está al aire libre, ve la nave flotando, les hace señas con luces, moviéndolas a izquierda y derecha. La nave responde haciendo lo mismo. Otro tanto ocurre en sentido vertical. Finalmente, los de Papúa hacen señas levantando sus brazos, a manera de saludo, y los tripulantes de la nave les responden.

Me voy a referir a dos aspectos sustanciales del relato del Padre Gill, quien dice sobre el avistamiento del día 26:

"A medida que lo observamos, salieron hombres del objeto y aparecieron en la parte superior del mismo, en lo que parecía ser un puente arriba de un enorme disco. **Eran cuatro hombres** en total, ocasionalmente dos, luego uno, luego tres, y después cuatro: notamos las varias veces que **los hombres** aparecieron" (*The Hynek UFO Report*, pág. 220).

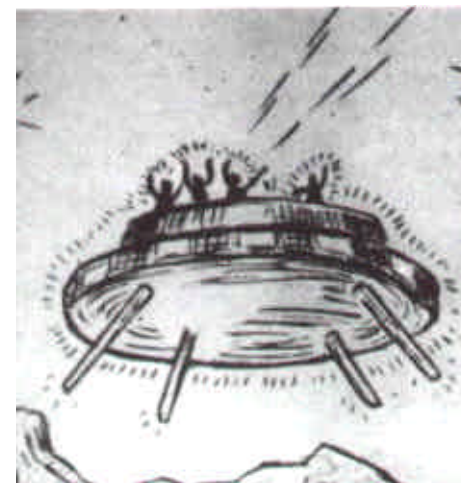

El día 27, Annie Laurie Borowa, una de las nativas de la misión, corre a advertirle al Padre Gill que la nave ha vuelto, y entonces relata el religioso:

"...Permanecemos al aire libre para observar. Aunque el sol se había puesto (detrás de las montañas), aún hubo bastante luz por los siguientes quince minutos. Vimos figuras aparecer en la parte superior --cuatro de ellas-- **no cabe duda de que eran humanos.**" (op. cit. pág. 220).

El mismo Dr. Hynek se interesó por el caso, y bastante tiempo después de ocurrido, entrevistó al Padre Gill. Relata entonces Hynek:

"Cuando le hablé al Padre Gill en Melbourne, le pregunté, sin embargo, acerca de esto. Su respuesta fue: "Mirando retrospectivamente, me pregunto a veces acerca de mi mismo. **Yo pensé, también, que tenía que ser simplemente un nuevo aparato de ustedes los estadounidenses**". (op.cit. págs. 221-222).

Y si esto no fuera suficiente, el propio Hynek, comenta en la página 223:

"Aparentemente otros, además del Padre Gill, sintieron que los estadounidenses tenían algo que ver con lo que habían observado (y entonces era más seguro irse a cenar)". Porque ha de saberse que el Padre Gill, y luego de él otros en la Misión, no se quedaron más viendo el objeto, sino que **¡se fueron a cenar!**.

Es cierto que Hynek a renglón seguido, en la misma frase, culmina con este ingenuo comentario:

"Lamentablemente, la Fuerza Aérea no puede acreditarse tener un aparato que puede flotar a pocos metros de altura sobre el suelo, **lo suficientemente cerca para que los observadores individualicen hombres** y que sin embargo sea completamente silencioso!"

Casi está demás que me permita destacar el hecho de que el propio Dr. Hynek admite lo más importante del caso, que el aparato estaba **suficientemente cerca de los observadores, como para individualizar hombres**. Si el aparato pertenecía o no a la Fuerza Aérea de los Estados Unidos, o a lo mejor a la Marina de Guerra del mismo país, o a otro país, esa no es la cuestión.

Pensé que tenía que ser un aparato de Uds. los estadounidenses, --dijo el Padre Gill-- y dejando de observar, se fue a cenar.
---

Lo que queda claramente testimoniado, y no controvertido por nadie, es que el artefacto era un producto de tecnología **humana**, porque el mismo estaba tripulado **por hombres**.

### **"EC-III" en Texas - 1966**

Como preámbulo a este caso, quizás cupiera reflexionar acerca de cuán compleja es la naturaleza humana. Partiendo de esa complejidad, --a veces difícil de desentrañar-- uno puede al menos admitir que un Astrofísico, un profesor universitario de Astronomía, un científico asesor del Blue Book, pueda mencionar un caso omitiendo elementos tan importantes como la fecha y hora en que ocurrió.

O lo que es aún peor, ¿cómo es posible que nos presente como un ejemplo de lo que él llamó un Encuentro Cercano del Tercer Tipo --presuntamente con entidades procedentes de no se sabe dónde-- un suceso en el cual, lo único que cabe pensar es en un artefacto militar, y un piloto tan terrestre como cualquier otro.?

Pero, para ser más justos, tal vez corresponde hacer un lugar para admitir cuán complicadas son algunas situaciones en las que una persona puede encontrarse que, para poder emitir un mensaje, o decir algo, debe valerse de estratagemas y de formas sutiles, en la esperanza de que alguien capte el contenido esencial. Sólo pensando en esto último, tengo un consuelo al exponer lo que sigue, en palabras textuales del Dr. Joseph Allen Hynek, al relatar este caso de las páginas 208 a la 210 de su libro **"The Hynek UFO Report"**:

"Aquí hay otro relato de un Encuentro Cercano del Tercer Tipo, esta vez por un instructor civil de la Base Sheppard de la Fuerza Aérea, en Wichita Falls, Texas. Según el Blue Book, él se encontraba conduciendo su automóvil por la carretera cuando localizó un objeto de aspecto extraño estacionado de tal manera que bloqueaba la porción exterior de una señal de curva en la ruta (o sea, justamente *antes* de una vuelta del camino). El objeto tenía la **apariencia de un avión convencional pero sin alas** o motores. Había una burbuja tipo plexiglás en la parte superior, **similar a la cabina de un B-26**. A medida que **el observador se aproximó, notó que un hombre que lucía una gorra de beisbol (!) entró en el objeto por una escalera** que estaba en la parte trasera. Luego que **el hombre** entró, el objeto comenzó a elevarse del pavimento y se encaminó en una dirección hacia el sureste a aproximadamente 700 MPH. El objeto **tenía luces delanteras y traseras** que eran brillantes. Al elevarse del suelo, **se escuchó un sonido parecido a una perforadora de alta velocidad** más el sonido de una varilla de soldar cuando se dispara un arco."

El objeto lucía como un avión convencional pero sin alas, con luces delanteras y traseras, y junto a él había un hombre con una gorra de beisbol. ¿Qué clase de "Encuentro Cercano" es éste?



En una descripción a la Associated Press, publicada por el diario "*TheTimes-Herald*" de Dallas el 27 de marzo de 1966, Eddie Laxon, el testigo de 56 años de edad, declara:

"A medida que me aproximé, vi que el vehículo tenía la forma de un pez perca, visto de costado. **Noté también una cabina de plástico en el frente. De costado vi las letras TLA, siendo las dos últimas de 38 pulgadas.....Cuando un hombre que vestía lo que parecía ser un gorro de mecánico con la vitera levantada, subió por una escalera hacia el objeto.**"

Cabina de plexiglás, escalera, letras, un hombre con una gorra. Todo visto bien de cerca, al punto que el testigo le nota la vitera levantada. Un aparato estacionado casi al borde de una carretera, que tiene luces delanteras y traseras, de lo que se deduce que cumplía con las normas de tránsito, o de tráfico aéreo... "Encuentro cercano", sin duda, pero...¡con un muy terrestre aunque no convencional aparato.!

¿Acaso puede inferirse alguna otra cosa?

Afortunadamente Hynek no es nuestra única fuente de información sobre este caso. Un gran estudioso del tema OVNI, el Astrofísico y matemático francés Dr. Jacques Vallée, también se refiere al mismo -pero no con el propósito de ponerlo como ejemplo de un ECIII- en su memorable obra "*Pasaporte a Magonia*" (Plaza & Janés, S.A., Barcelona, España, 1972, 459 páginas).

Así, en las páginas 172 y 173, Vallée nos aporta en primer lugar, la información espacio-temporal necesaria para cualquier posterior análisis o estudio de un caso, y transcribe declaraciones textuales del testigo, que no tienen desperdicio alguno.

Advierto previamente, que hay una diferencia en cuanto al Estado en el cual tuvo lugar el incidente. Según Hynek, es Texas, según Vallée, es Oklahoma. Esto tiene sin embargo, una posible y lógica explicación. Es probable que el testigo viviera en Temple, Oklahoma, y se dirigiera hacia el Sur, por la ruta 44, hacia la Base Sheppard, de la Fuerza Aérea, en la cual trabajaba, que está en Wichita Falls, Texas. Ocurre que entre Temple y la Base Sheppard, hay 30 kilómetros de distancia.

Me inclino a pensar que el caso haya ocurrido cerca de Wichita Falls, próximo a la Base, sede de los Escuadrones de Entrenamiento 80 y 82.

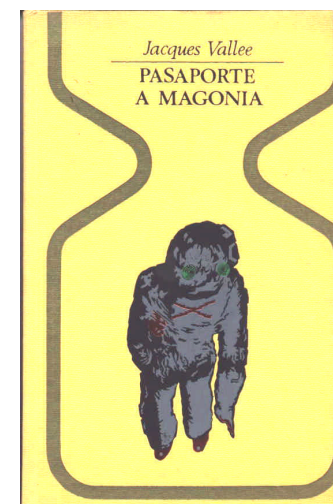

Relata Vallée entonces:

"El 23 de marzo de 1966, en Temple (Oklahoma), W. E. Laxson, de cincuenta y siete años a la sazón, **instructor civil de la Aviación estadounidense**, iba en su coche hacia el Sur, a las cinco de la mañana, en dirección a la Base Aérea Sheppard, cuando encontró la carretera bloqueada por un gran objeto de las dimensiones de un 'Douglas C-124 Globemaster', sin alas ni motores, descansando sobre patas extensibles. Un hombre vestido con un mono y tocado con una especie de gorra de béisbol, parecía estar examinando algo en la parte inferior. Cuando se le preguntó qué aspecto tenía ese hombre, Laxson contestó:

Era un vulgarísimo mecánico militar..., o un jefe de tripulaciones, o un miembro de esas tripulaciones de tierra. Sostenía una lámpara en su mano derecha y estaba casi arrodillado sobre la rodilla del mismo lado, mientras con la mano izquierda tocaba la parte inferior del fuselaje, que se encontraba a un metro del suelo.

Y agregó:

La gente me pregunta si aquello parecía 'del espacio exterior'... A eso yo contesto que no sé qué aspecto debe de tener algo del 'espacio exterior', pero **puedo afirmar que lo que vi estaba fabricado en América, de eso estoy seguro. En cuanto al hombre, era un vulgarísimo soldado, eso puedo asegurarlo, y lo reconocería inmediatamente si mañana me encontrase con él en Chicago.** [la letra en negrita es de mi responsabilidad N. del A.]

Yo creo que sigue siendo cierto aquello de "A buen entendedor, pocas palabras bastan"

Vallée, cuya sagacidad y brillantez intelectual han sido sus mejores aportes al tratamiento del tema OVNI, escribe poco más adelante, en la página 175, algo que será una de sus ideas clave:

"es posible hacer creer a grandes sectores de la población en la existencia de razas sobrenaturales, en la posibilidad de máquinas voladoras, en la pluralidad de los mundos habitados, exponiéndoles a unas cuantas escenas cuidadosamente

El hombre era un vulgarísimo soldado, y lo reconocería inmediatamente si me encontrase con él, afirmó el instructor de aviación civil.
--

preparadas, cuyos detalles se adaptan a la cultura y a las supersticiones de una época y un lugar determinados."

Volveré a Vallée más adelante, cuando realice una evaluación final de todo el tema, porque sus ideas y sus revelaciones, son muy importantes, y para mi, constituyen el tipo de aporte más valioso dentro del campo de la Ovnilogía. Pensar en profundidad con mente analítica, ayudar a pensar a otros, unir ordenadamente una serie de cabos sueltos, y componer un cuadro total que nos revele la verdadera identidad del asunto, es la tarea que verdaderamente importa y hay que cumplir. Vallée y algunos otros estudiosos --pocos por cierto-- pertenecen a esa categoría.

## Capítulo IX - Documentos reveladores

Cuanto más lejos nos vayamos en el tiempo, o quizás, debiera decir mejor, cuanto más cerca de los orígenes del tema nos ubiquemos, más valor tienen ciertos documentos oficiales -- considerados hoy con la perspectiva que los años transcurridos nos permiten.

Ellos también vienen a sumarse a la composición de la imagen más completa y clara que podemos tener sobre el asunto OVNI.

### La carta del Tte. General Twining

Y el primer documento que quiero mencionar, es de la más alta importancia por dos motivos: 1) porque fue redactado apenas 3 meses después del Caso Arnold; 2) porque en el documento se evalúa la situación en torno al tema, y se plantea que se inicie una investigación oficial del mismo.

Se trata de una carta fechada el 23 de septiembre de 1947 (por favor, téngase muy en cuenta la fecha), que el Teniente General Nathan F. Twining, Jefe del Estado Mayor Conjunto del Ejército de los Estados Unidos, le envía a Comandante General del Ejército del Aire, Brigadier General George Schulgen. El documento aparece como "Apéndice R" del "**Scientific Study of Unidentified Flying Objects**" en las páginas 894 y 895.

A continuación, una parte substancial de dicha carta:

"e. La aparente descripción común de los objetos es la siguiente:

(1) Superficie metálica o reflectante de la luz.

(2) Ausencia de estela, excepto en unas pocas circunstancias cuando el objeto aparentemente estuvo operando bajo condiciones de alta performance.

(3) Circular o elíptico en su forma, chato en la parte de abajo y con una cúpula en la parte superior.

El Tte.General Nathan F. Twining, Jefe del Estado Mayor Conjunto del Ejército de los Estados Unidos afirma, en 1947, la posibilidad de construir aparatos con características no convencionales.

(4) Varios informes de vuelos en formación muy bien mantenida, variando de tres a nueve objetos.

(5) Normalmente no hay sonido asociado, excepto en tres instancias en que se notó un substancial rugido estruendoso.

(6) Se estima que el nivel de la velocidad de vuelo es superior a los 300 nudos.

f. **Es posible dentro del presente conocimiento en Estados Unidos** --siempre y cuando se emprenda un detallado y amplio desarrollo-- **constuir un avión pilotado que tenga la descripción general del objeto en el subpárrafo (e) anterior**, que sería capaz de tener un radio de acción de 7000 millas a velocidades subsónicas.

g. Cualquier emprendimiento en este país siguiendo los lineamientos indicados sería extremadamente costoso, insumiría mucho tiempo, y se haría a considerables expensas de actuales proyectos y por lo tanto, si se ordenara, debería establecerse independientemente de los proyectos existentes.

h. Se debe dar debida consideración a lo siguiente:

(1) **La posibilidad de que estos objetos sean de origen nacional --producto de algún proyecto de alta seguridad no conocido del AC/AS-2 o de este Comando.**

(2) La falta de evidencia física en la forma de muestras de material recogido de una caída, que probarían indubitablemente la existencia de estos objetos.

(3) La posibilidad de que alguna nación extranjera tenga una forma de propulsión posiblemente nuclear, que esté fuera de nuestro conocimiento nacional."

He puesto en negrita las partes del documento que me interesaban destacar.

Evidentemente, es muy importante que el Tte. Gral. Twining afirme ya en 1947, que Estados Unidos tiene conocimientos como para desarrollar aparatos con las características descritas por los observadores, y que, como primer posibilidad en cuanto al origen de los mismos, también estime que puede tratarse de un producto estadounidense perteneciente a un proyecto de alta seguridad.

La compartimentación y separación de tareas de cada rama militar, hacía difícil que una de ellas supiera lo que podía estar haciendo otra.

El punto clave que da motivo a que se proponga la creación de una entidad de investigación, que será el "Proyecto Signo", es esencialmente la consideración expuesta en el punto 3, o sea, que una nación extranjera haya desarrollado una tecnología que potencialmente pudiera poner en peligro la seguridad nacional de los Estados Unidos, obviamente, si esa nación es enemiga.

El numeral 2 por otra parte, elimina de raíz toda especulación respecto a la caída de una "nave extraterrestre" en las cercanías de la Base Roswell del Ejército del Aire.

### El análisis del Dr. Lipp

El segundo documento es el Apéndice D, de la obra arriba mencionada, y va de la página 844 a la 852. Lo voy a citar simplemente en su parte final, ya que es muy extenso y es toda una elucubración --apoyada por algunos cálculos-- donde se discurre sobre la posibilidad de que una inteligencia extraterrestre estuviese visitando nuestro planeta, (o sea, la llamada Hipótesis Extra Terrestre, conocida por sus sigla H.E.T.).

Se trata de la nota que el Dr. James E. Lipp, de la División Misiles de la Rand Corporation, le dirige al Brigadier General Donald Putt, Director de Investigación y Desarrollo de la Fuerza Aérea de los Estados Unidos, el 13 de diciembre de 1948. Nótese de paso, que ya se ha creado la Fuerza Aérea, como un organismo totalmente separado del Ejército.

Escribe al final de sus consideraciones el Dr. Lipp:

"La distribución de los objetos volantes es peculiar, por decir lo menos. Hasta donde este escritor sabe, **todos los incidentes han ocurrido en los Estados Unidos**, en tanto que se podría esperar que hombres del espacio que nos visiten esparcirían más o menos uniformemente sus visitas sobre todo el planeta. **La pequeña área cubierta indica fuertemente que los objetos volantes son de origen terrestre, ya sea físico o psicológico.**.....Aunque visitas del espacio exterior se cree que sean posibles, se considera que son muy improbables. **En particular, las acciones atribuidas a los "objetos volantes" denunciados durante 1947 y 1948 parecen inconsistentes con los requerimientos de un viaje espacial.**" [La letra en negrita es mía. N.del A.]

La mera circunscripción geográfica dentro de la cual se dan los casos que abren la "era de los OVNIS", descarta desde el inicio que se trate de algo de procedencia espacial.

Téngase muy en cuenta --insisto-- en que estos son los datos prístinos del problema. Estos son **documentos oficiales** de altísimo valor, de los inicios del asunto. Todo, como puede apreciarse, está restringido a Estados Unidos y su territorio. Allí está su origen.

Pero la idea y el objetivo no es sólo utilizar estos objetos y estas tecnologías dentro de fronteras, sino también en el exterior. Entre otras cosas, porque el propio Dr. Lipp da la razón para que así se haga. Una presunta visita "extraterrestre", (que es la idea original que tiene que servir necesariamente de cobertura a todo el operativo), no puede restringirse a un país, tiene que visitar todo el planeta, por tanto tiene que aparecer por otros lados.

En otras palabras, la aparición de objetos extraños por sus características, en otros países ---primeramente aliados o amigos de Estados Unidos-- es una **condición necesaria**, para afianzar la idea de lo "extraterrestre"

Pero el origen, y el punto de partida, son --a mi entender-- fundamentales. Y si eso queda claro, tal cal surge de estos mismos documentos, estamos pisando terreno firme.

### **Las recomendaciones del Proyecto Grudge**

El 11 de febrero de 1949, el otrora Proyecto Signo, fue cambiado a Proyecto Grudge. El enfoque del tema OVNI era menos entusiasta, más restringido, muy pragmático --si se quiere.

Pero tal vez nada deje más en claro el verdadero interés que podía existir detrás de un Proyecto oficial de investigación de los OVNI, que las recomendaciones con que concluye este proyecto. Son tan elocuentes por si mismas, que me eximen de ulterior comentario.(documento tomado del ***Scientific Study of Unidentified Flying Objects***, p. 509).

"1. Que la investigación del estudio de denuncias de objetos voladores no identificados se reduzca en su alcance.

a. Que se revisen las actuales directivas sobre colección relativas a objetos voladores no identificados para someter a consideración sólo aquellas denuncias que indiquen claramente aplicaciones técnicas realistas.

3. Que la División de Guerra Psicológica y otras agencias gubernamentales interesadas en guerra psicológica sean informadas de los resultados de este estudio."

En una segunda fase, la aparición de objetos extraños por sus características, en otros países, es una condición necesaria para afianzar la idea de lo "extraterrestre".

## El memorando interno de la C.I.A.

Siete años más tarde, el 19 de octubre de 1955, el Jefe de la División de Ciencia Aplicada de la Agencia Central de Inteligencia (C.I.A.) de los Estados Unidos, W. E. Lexow, envía un memorando para información. El asunto fundamental que Lexow comunica, es el avistamiento de dos objetos, efectuado por alguien cuyo nombre se ha tachado, en el área de Europa Oriental, dominada por la Unión Soviética.

Pero lo que interesa en principio, es la comparación que el propio Lexow hace.

"MEMORANDUM PARA INFORMACION

ASUNTO: Informes sobre el avistamiento de un avión poco convencional.

**1. Los objetos avistados por (...tachado...) han sido descritos como similares al Proyecto "Y" que se encuentra en estado de investigación en la Avro Aircraft, Ltd. de Canadá, bajo contrato de la Fuerza Aérea de Estados Unidos.**

2. Diversos estudios de diseños se han realizado para el proyecto "Y". El estudio actual se basa en **un ala circular de 30 pies de diámetro** [nueve metros N. del A.] **y 1,1 pies de espesor** [unos 35 cms. N. del A.]. **Su rendimiento es el siguiente:**

**Velocidad, Match 3**

**Velocidad de ascenso - 120.000 pies por minuto**

**Techo: 102.000 pies**

**Radio de acción: 700 millas náuticas**

**3. Actualmente se realizan pruebas en túneles de viento y están financiadas hasta con 800.000 dólares por la USAF.**

4. El Proyecto "Y" está dirigido por John Frost. Se cree que el Sr. Frost obtuvo su idea original para la máquina volante de un grupo de alemanes después de la Segunda Guerra Mundial. Los soviéticos pueden haber obtenido la misma información de este mismo grupo alemán.

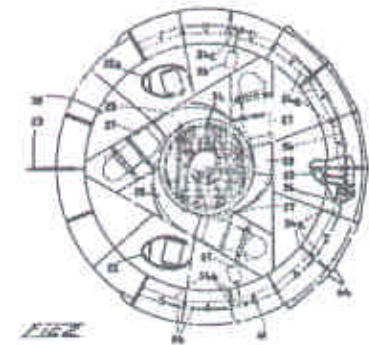

Plano del proyecto de John Frost



5. Ya que fueron dos los objetos vistos en operación al mismo tiempo, en una zona muy improbable para ser utilizada para vuelos experimentales, seguramente estos objetos se encontraban en servicio.....

6. Desde las primeras informaciones del **Proyecto "Y" a comienzos de 1953**, la Division de Ciencia Aplicada ha estado atenta a cualquier información que pueda indicar que los soviéticos están trabajando en un proyecto como este. Previo al avistamiento de (.....tachado....) no se disponía de dicha información."

Me permito dejar constancia que el documento transcrito, es uno de los tantos pertenecientes a la C.I.A. y puestos a conocimiento público luego que se aprobara la Ley de Libertad de Información.

¿Podían tener los soviéticos un aparato de tecnología similar a la que secretamente estaba desarrollando la Fuerza Aérea de Estados Unidos con una firma canadiense?

Como se verá más adelante, en un estudio histórico de la ingerencia de la C.I.A. en el tema OVNI, la observación la hizo un Senador de Estados Unidos con su comitiva, de visita a uno de los países de Europa Oriental. Pero expertos consideraron más tarde que lo avistado eran dos aviones convencionales efectuando una empinada maniobra ascendente.

Lo importante es saber que con características tan especiales, de tamaño, forma y comportamiento, la Fuerza Aérea de Estados Unidos tenía tal proyecto en marcha en 1953.

Lo otro que me parece importante destacar, es que en 1953, se destinaron 800 mil dólares para experimentar con modelos del Proyecto "Y" en túneles de viento. Y en 1967, para evaluar y estudiar todo el tema OVNI, se adjudicaron tan sólo 250 mil dólares, y --a expreso pedido-- se agregaron luego 75 mil más, llegando la cifra total a 325 mil dólares. ¡Vaya precio para un trabajo científico de envergadura, como debió haber sido, pero nunca fue!

Todos los Ovnílogos tenemos conciencia clara de que el Grupo de la Universidad de Colorado fue contratado por la Fuerza Aérea de los Estados Unidos para proveer un "entierro de lujo" a un tema que a esa altura, ya le quemaba las manos a los hombres del aire.

Pero ya que menciono al Grupo de la U. de Colorado, también conocido como la Comisión Condon, voy a exponer ciertas circunstancias muy esclarecedoras, a las que se vio sujeto tal grupo de científicos en su tarea. Estas circunstancias, resultan para mi, una

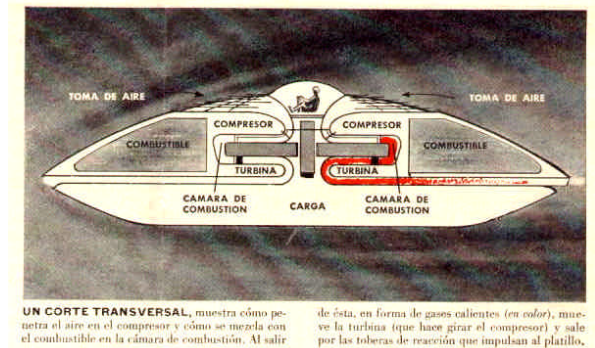

Así se le presentó el "Proyecto Y" al público del mundo, según apareciera en la revista LIFE en Español, el 5 de julio de 1954.

corroboración más, de que las altas esferas militares y de inteligencia, que conocían perfectamente y manejaban toda esta idea de los OVNI, ejercían además un verdadero control de la información al punto que ni siquiera, este selecto Grupo, pudo tener acceso a ciertos documentos, y además a sus expertos se les destrató.

### El caso del X-15

El asunto aparece relatado en el "*Scientific Study of Unidentified Flying Objects*", de la página 341 a la 342. El caso fue investigado por todo el personal del grupo, que le adjudicó el número 30 de su lista, y ocurrió en el área del Pacífico Sur (muy probablemente la Base Nellis de la Fuerza Aérea, en California) en otoño de 1967.

El grupo describe así los antecedentes del caso:

"Un rumor fue transmitido a este proyecto por una fuente considerada confiable, informando que en otoño de 1967, seis OVNI habían seguido a un vuelo de un X-15 en la Base de la Fuerza Aérea. Se sugirió que la filmación del acontecimiento tendría que estar disponible por parte de la Fuerza Aérea." (op. cit. pág. 341).

En la misma página el proyecto pasa a relatar lo siguiente:

"Antes de iniciar la investigación de campo, miembros del Proyecto verificaron por teléfono con la sección Operaciones de la Base, para confirmar el rumor. **No había registro por escrito de una denuncia de OVNI y no hubo vuelo del X-15 ese día**".

Esa fue la constatación oficial que tuvo el Grupo de la Universidad de Colorado, de parte de militares de la Fuerza Aérea, para la cual trabajaban por contrato, al tratar de investigar un caso.

Naturalmente, los investigadores no quedaron satisfechos con semejante respuesta, y entonces comentan:

"El rumor persistió, sin embargo, con indicaciones de que el secreto oficial estaba asociado con el acontecimiento. **Si los informes del acontecimiento habían sido clasificados, [declarados secretos - N. del A. ] no aparecería ningún registro en el libro de operaciones.**" (op. cit. pág. 341).

La Fuerza Aérea de Estados Unidos le niega al Grupo de la Universidad de Colorado, información acerca del avistamiento hecho desde un avión experimental X-15.

Y en la página 342, culminan en forma descollante los avatares de estos científicos. Me permito extraer las partes más jugosas de su relato:

"Intentos por saber más sobre el acontecimiento denunciado de parte del Oficial de Información Pública fueron respondidos con aparente evasión de parte de esa oficina. Se dijo que el **Director de Información no estaba disponible**.....El lunes, tampoco se le podía encontrar al Coronel, y una vez más, no devolvió la llamada.....Un oficial del Pentágono transmitió una solicitud al Director de Información de la Base para que hablara con el investigador del proyecto y aclarara esta situación. Esto dio como resultado **un mensaje telefónico dejado por un asistente del Director de Información, de que no había habido un acontecimiento OVNI en esa Base en el día en cuestión.**"

Cuando un colaborador del grupo, a quien los investigadores llaman "el señor A" retornó a la Base, le pidieron una aclaración sobre el incidente. Y aquí viene el brochazo final:

"El respondió solamente que **el Director de Información le dijo 'no se meta en eso'** "

Provoca tristeza pensar que los investigadores hayan tenido que concluir su búsqueda de información declarando: "Los intentos por investigar el rumor encontraron evasión y una respuesta no cooperativa a nuestra requisitoria de información a la Base."

No es este el único caso en que investigadores de primera línea, trabajando en forma oficial, se encontraron con que las páginas de documentos habían sido arrancadas de los expedientes originales.

Esto pone de manifiesto a las claras, que el conocimiento y manejo del tema OVNI, las actividades experimentales y operacionales de artefactos aéreos no-convencionales, con diversos y diferentes propósitos, estaban totalmente compartimentados y estratificados.

Sólo cierto núcleo de individuos sabía de qué se trataba, y tenía tal poder que estaba en sus facultades no sólo acallar a testigos o a investigadores, sino que podía extraer documentación original, ya fuera la asentada en un libro de registro de novedades, fotografías, filmaciones, captaciones radáricas registradas en cintas de computadoras, etc.

El Director de Información de la Base aérea le dijo tajantemente "No se meta en eso"
--

Pero, entiéndase, no se trata de ocultar o cubrir una "invasión extraterrestre" para que no cunda el pánico y se derrumben los criterios y las creencias en base a las cuales funciona una sociedad dada.

En tiempos de feroz pugna ideológica, y de guerra fría y algunas guerras menores muy calientes (Corea, Viet-Nam, la crisis de los misiles en Cuba, las guerrillas urbanas y rurales en Centro y Sudamérica), donde no existía ni por asomo una asociación o cooperación a nivel alguno entre declarados enemigos, el secreto del enorme potencial del uso de la idea de "OVNI" o mejor aún de los "platillos volantes", como la manifestación de una inteligencia superior y no humana, sirvió a muchos propósitos, a condición --indispensable, y que debía ser asegurada a cualquier precio-- de que sólo un reducido círculo de individuos supiera y tuviera bajo su férreo control todo el asunto.

Y así se procedió.

## Capítulo X - Informes y casos sorprendentes

*"Estamos convencidos que ciertos gobiernos ocultan cantidad de verdades al público y evitan asimismo desmentir diversos rumores a fin de que **la idea del origen extraterrestre de los platillos volantes** haga por si sola su camino en el espíritu del terrícola común."*

*Jimmy Guieu*

**"Black out sur les soucoupes volantes"**

Tal vez, como corolario de lo antedicho, valga la pena transcribir tres informaciones tomadas de fuentes diferentes y pertenecientes a tiempos diferentes.

En primer lugar, me voy a referir a una información procedente de Francia, sobre la inventiva en aeronáutica, y la existencia de proyectos concretos de artefactos volantes con forma circular.

Jimmy Guieu, fue un destacado estudioso francés de los primeros tiempos del tema de los OVNIs. Escribió un libro titulado **"Black out sur les soucoupes volantes"** (Ediciones Fleuve Noir, París, Francia, 1956, 252 páginas) que contó con un Prefacio del laureado literato francés Jean Cocteau.

En la página 89 de ese libro, Guieu escribe:

"No ignoramos que evidentemente la A.V. Roe -Canadá construye actualmente un platillo volante (construcción financiada por la Fuerza Aérea de los Estados Unidos). Según el semanario 'Point de Vue-Images du Monde' del 24 al 31 de marzo de 1956, ese platillo o 'Aerodino Lenticular' habría sido realizado (?) según los planos de un inventor francés, M. Henri Coanda (1). Pero nada prueba que tal aparato se haya logrado, si bien el semanario precitado indica ya sus características. Autonomía de vuelo: 4 horas. Techo: 30.000 metros aproximadamente (?); Velocidad de crucero 5.000 km/p/h aproximadamente; 8 reactores que totalizan 24 toberas; maniobrabilidad netamente

El artefacto al que alude el francés Jimmy Guieu, es el correspondiente al proyecto "Silver Bug" de la USAF.

superior a la de un avión (vueltas cerradas, techo a punto fijo, aterrizajes y decolajes verticales). Señalemos de paso que el francés Couzinet también imaginó una aeronave circular de alas múltiples, también bautizada como 'Aerodino'.

“(1) Invención (¡brevet de 1934!) en el cual el beneficio se ha perdido para Francia debido a su escandaloso desinterés sobre las ideas nuevas (por lo tanto, inmediatamente aplicables), ¡signo de 'fossilización' avanzada!”

A su vez, en la página 103, Guieu informa:

"A comienzos de noviembre de 1954, nos enteremos que el físico alemán Burkhard Heim, que lleva 29 años con los dos brazos amputados, ciego y sordo debido a una explosión experimental de las primeras V-1, luego de nueve años, ha reanudado su denodado trabajo para poner a punto una teoría **rigurosamente científica que permite suprimir la atracción terrestre!**. Esta teoría --en esta época-- no ha sido verificada sino en el dominio matemático. Pero B. Heim avizora desde ya utilizarla para los viajes intersidiales. Utilizando un campo de fuerza magnética, su astronave (cuya maqueta experimental **está muy adelantada**) podría alcanzar la luna en 3h. 30 y Venus en 55 horas! Tendría una forma ovoidal de 22 metros de diámetro y estaría rodeada de un cilindro de un diámetro sensiblemente superior. La energía magnética emitida por la tierra sería **captada** por un 'transformador' que la modificaría en un campo de forma magnética que suprimiría la gravitación terrestre y por consecuencia el peso que mantiene a la astronave en el suelo.....Los Estados Unidos y Venezuela le ofrecieron la posibilidad de explotar el descubrimiento. Burkhard Heim optó por los Estados Unidos y colabora actualmente en trabajos de 'máximo secreto' que se desarrollan en uno de los numerosos laboratorios especiales consagrados a ese tipo de investigaciones"

Como quien dice, una información curiosa, y para inventario. Pero he aquí una tercera información mucho más cercana en el tiempo y en su procedencia.

Margaret Sachs, escribió en la sección "Antimatter" de la revista **OMNI**, en el ejemplar de febrero de 1982, página 95, bajo el título "*Discojet*":

"El nombre evoca imágenes de pasajeros de aviones meciéndose al ritmo de música a 35.000 pies. Discojet, sin embargo, es un platillo volante de fabricación humana,

El Dr. Burkhard Heim, era Profesor de Física Teórica en la Universidad de Gotinga (Alemania) y fue contratado por la Glenn L. Martin Co. de Baltimore, Maryland, para trabajar en un proyecto de antigraavedad.
---

construido por Paul Moller, un ingeniero y presidente de la Discojet Corporation, en Davis, California.

El Discojet, de dos pasajeros, diseñado para competir con pequeños aviones militares y para ejecutivos, está impulsado por ocho motores. Como un picaflor, asciende, desciende, avanza y retrocede. Su superficie curva de fibra de vidrio le hace casi invisible al radar un hecho que está despertando interes en círculos militares.

Moller, quien pilotará el aparato, una vez dio un curso sobre platillos volantes en una universidad y ha escrito artículos para revistas relacionadas con el tema. Pero insiste en que la forma de platillo del Discojet es una decisión de ingeniería, y no está basada en su interés en los OVNI's."

En la vasta literatura sobre el fenómeno OVNI, se encuentran algunos casos absolutamente sorprendentes.

Cada uno de ellos nos dice o nos revela algo fundamental, en su propio contenido. A lo largo del tiempo, todos ellos se fueron acumulando en mi memoria, y también son parte esencial del rompecabezas que vamos armando para tener una nítida imagen final.

Debo advertir que estos casos tienen su cabida aquí, porque de alguna manera evidencian actividades y/o proyectos con aparatos no-convencionales, por parte de ciertos grupos humanos, a título experimental, o en forma ya totalmente operativa.

Necesito asimismo enfatizar, que su inclusión en este capítulo, cumple la función de que se constate de qué tipo de información se nutrió a lo largo de décadas el tema OVNI, y cómo algo de esa información, provino de fuentes reputadamente responsables.

Asimismo, se podrá ver también, la forma en que se realizó la investigación de los acontecimientos, (personalmente, por teléfono, por terceras personas), qué imprecisiones o déficits tuvo la misma, y cuánto tiempo transcurrió entre el acontecimiento motivo de la investigación y la tarea realizada para dirimir de qué se trató.



El "Discojet" inventado por el Ingeniero Paul Moller, en Estados Unidos.

### **No hablaban francés**

El libro "**Los Humanoides**" (editorial Pomaire, Barcelona, España, 1967, 276 páginas), recopila trabajos de 9 autores, entre ellos del Dr. Jacques Vallée, cuyo texto titulado "Algunas constantes en los aterrizajes de OVNIs" presenta un listado de 200 observaciones acontecidas en el año 1954 en Europa.

El caso número 52, está fechado el 4 de octubre de 1954, y describe lo siguiente:

"Un agricultor llamado Garreau, vio a un objeto del tamaño de un carro, que aterrizó en su campo de Chaleix, (Borgoña). Dos individuos de aspecto humano y estatura normal, vestidos con un mono, salieron del aparato y dirigieron la palabra al testigo en un idioma que éste no entendió." (op. cit. pág. 52)

### **Aparato en reparación**

El caso número 77, ocurrió el 9 de octubre de 1954, y Vallée escribe al respecto:

"Al anochecer de dicho día, Herr Hoge, de profesión proyectista, vio a cuatro ocupantes de un objeto que había aterrizado a unos 70 metros de la carretera, cerca de Rinkerode, en las proximidades de Munster (Alemania): regresaba a su casa cuando observó un resplandor azul a un lado de la carretera y lo que tomó por un avión que había efectuado un aterrizaje forzoso. Pero el objeto que emitía la luz tenía forma elíptica y bajo él trabajaban cuatro hombres, que parecían vestir monos de goma. " (op. cit. pág. 57).

El testigo vio a cuatro hombres reparando el vehículo de forma elíptica.

Ninguno de los dos relatos precedentes parecen haber sido objeto de investigación. Simplemente se les menciona, y lo más probable es que las fuentes de los mismos hayan sido algunos artículos de prensa.

### **"¿Por qué diablos hicieron eso?"**

Uno de esos casos sorprendentes, aparece relatado en el libro que escribieran conjuntamente el Dr. Joseph Allen Hynek y el Dr. Jacques Vallée, titulado "**The edge of Reality**" Henry Regnery Company, Chicago, 1975.



El capítulo 5 se titula "*La noche que le dispararon a un ocupante*" ("The night an occupant was shot"). Allí se aclara que "el siguiente caso, transcripto de una entrevista conducida por un agente del Tesoro de los Estados Unidos que desea permanecer anónimo, tuvo lugar en enero de 1968" pero seis renglones más abajo se dice: "el incidente tuvo lugar en una fría noche de noviembre en las praderas del norte de Estados Unidos".

Aquí hay un error conceptual grave. Sólo podría sortearse esta discrepancia, si enero de 1968 hubiese sido la fecha entrevista, y noviembre de 1967, hubiese sido el mes en el cual ocurrió el caso, según se establece en la página 130.

La situación fue la siguiente: cuatro amigos regresaban de una cacería, en medio de intenso frío, con un vehículo cuya calefacción no funcionaba bien, por lo que sus vidrios se empañaban y se les adhería hielo por fuera, mientras se desplazaban por caminos cubiertos por la nieve.

De los cuatro, inicialmente sólo el conductor iba despierto. Los demás dormían, y uno de ellos tenía una escopeta, de la cual transcribo literalmente su descripción según aparece en la página 132: "Teníamos una .22 Hornet, un Modelo Winchester 43, con una mira Weaver K-4".

El conductor ve descender a una milla de distancia por delante del automóvil, y a su derecha un objeto aparentemente incandescente, que piensa se trata de un avión incendiándose.

Alerta a sus compañeros, y se dirigen hacia el lugar. Iluminan al objeto que está en tierra, con una lámpara alimentada por la batería del automóvil. Describen al objeto con forma semejante a la de un silo, metálico, pero rodeado de un halo luminoso. En ese momento, ven a "**cuatro personas paradas alrededor del aparato**" (pág. 130).

Los cazadores quieren acercarse al objeto, que está a unos 150 metros, a un lado de la carretera, tras un alambrado y una vía férrea, para proveer ayuda.

En tres oportunidades al acercarse, el objeto desaparece, para luego aparecer aparentemnte en otro lado. Van incluso en busca de un guardia que renuientemente les sigue con su vehículo patrullero, y cuando llegan al lugar, no encuentran nada.

En el incidente, cazadores portando armas, vieron a personas junto al extraño aparato, y les dispararon, hiriendo a una de ellas. Otra les gritó: "¿por qué diablos hicieron eso?"

Finalmente el objeto vuelve a aparecer, esta vez están decididos a acercarse, y quien declara, que tiene el foco en sus manos, ilumina a un individuo que está junto al objeto, y es entonces cuando relata que: "En ese momento hizo este gesto de, bueno, aléjense, o váyanse de aquí!" (pág. 132). El deponente dice que no podían entender tal actitud, si es que aquel aparato había caído y necesitaban ayuda, **"A menos que fuese algo que no se suponía que viésemos. Como un vehículo de la Fuerza Aérea que fuera nuevo en diseño."**

Los cuatro amigos discutieron qué hacer, y no se ponían de acuerdo. Tal vez aquello era simplemente un silo y los individuos unos campesinos. Cuando uno de ellos se dispuso a disparar con la escopeta, el que hace el relato dice haber exclamado: "No, no! No puedes tirarle a un campesino!", (pág. 132), y poco más adelante, el declarante dice: "eran seres humanos" (pág. 133). Quien interroga dice: "En otras palabras, esas *personas* afuera en el campo parecían ser humanos en todo sentido, ¿verdad?", a lo que le responde el entrevistado: **"Correcto. Definitivamente, sí."** Esos individuos vestían de blanco, y el testigo recuerda que tenían algo en la cabeza pero no sabe exactamente qué.

El objeto parece jugar a las escondidas, hasta que otra vez se les aparece. Esta vez hay dos individuos junto al aparato. Están separados entre sí. Bajan del automóvil dos de los cazadores, uno con la escopeta, otro con el foco. Iluminan a los sujetos, y uno de ellos dispara el arma, dándole a uno de los dos personajes cercanos al aparato, el que cae sobre sus rodillas.

Con la ayuda de sus compañeros, se levanta, mira entonces por sobre su hombro, y les grita a los cazadores: **"Ahora, ¿por qué diablos hicieron eso?"**... [la letra en negrita es de mi responsabilidad – N.del A.]

Es sumamente curioso que Hynek y Vallée incluyan este "caso OVNI" en su repertorio. Porque ninguno de ellos lo investigó. Simplemente un empleado del Departamento del Tesoro de Estados Unidos, entrevistó a uno de los cazadores, y probablemente grabó esa entrevista. Y esto es lo que aparece relatado en el libro **"The edge of Reality"**.

En ningún momento se cumplió con ninguno de los aspectos mínimos de una investigación. No hay precisión de fecha, hora y lugar donde supuestamente ocurrieron los acontecimientos. No hay entrevistas por separado a los cazadores, y nadie se preocupó en identificar y entrevistar al policía patrullero que aparentemente se involucró por un momento en el incidente. Tampoco se realizó esfuerzo alguno por corroborar en el plano físico algunos de los

extremos denunciados por los "testigos", tales como huellas del presunto aparato, y de las personas que estaban en torno al mismo.

Cabe la pregunta ¿con qué finalidad se dio por "caso OVNI" este relato?

### **El "pequeño avioncito" del Monte de los Curas**

Este caso, ocurrido a 18 kilómetros de Buenos Aires, Argentina, el martes 20 de julio de 1965, siempre me llamó la atención.

El incidente sucedió en un lugar conocido como "Monte de los Curas" --porque antes hubo allí un monasterio. Es un campo ubicado en Villa La Florida, y está bordeado por el camino Donato Alvarez, que une la localidad de San Francisco Solano con el Camino Pasco.

El caso lo relata mi colega el Dr. Roberto Enrique Banchs, Director del CEFAL, en su libro **"Los OVNI y sus Ocupantes"**, (Edición Tres Tiempos S.R.L. Buenos Aires, Argentina, 1980), en las páginas 48 a la 50. Me atrevería a pensar que en la actualidad, Banchs no publicaría el caso como un ejemplo de la extrañeza de los OVNI, pero aquellos eran otros tiempos...

Las condiciones meteorológicas para el avistamiento no son las mejores, ya que si bien son las 8 de la mañana, hay una "llovizna persistente". El testigo, Ramón Eduardo Pereyra, viaja en su camioneta realizando reparto de leche y pan en la zona. Al transitar por el camino Donato Alvarez ve que desciende un "paracaídas luminoso".

Tuvo que haber tenido mucha curiosidad don Pereyra, para dejar de hacer su trabajo, y caminar bajo lluvia "unos 500 a 600 metros para pasar un pequeño arroyuelo y un terraplén de las vías del Ferrocarril General Belgrano" (op. cit. pág. 48), pero, a veces, la curiosidad todo lo puede.

Lo más interesante es lo que viene después. Cuando finalmente el testigo llega a un bosque, se encuentra con lo que describe como un "pequeño avioncito", con forma de un huevo, cabina de plexiglas, y parte inferior metálica, con dos cohetes a cada costado, no ve alas ni hélices.

Dentro de la cabina aprecia dos asientos colocados espalda contra espalda, y un tablero con luces. Frente al tablero hay un "hombre vestido con mameluco gris y una capucha de la misma tela. Este individuo no ve a Pereyra, quien rodea al aparato por su parte



trasera, camina unos cinco metros hacia el interior del bosque y ve entonces a unos 30 metros del aparato, junto a un árbol, a otro individuo.....Pereyra sigue caminando unos pasos más y el ser que está junto al árbol gira, ve a Pereyra y comienza a caminar velozmente hacia él. Ambos se cruzan, Pereyra le pregunta si necesita algo, ya que piensa que es un avión que ha tenido un desperfecto y no recibe contestación alguna, el hombre sigue su rápida trayectoria hasta el aparato" (op. cit. pág. 49).

El artefacto "con un ligero sonido a soldadura autógena" (sic) se elevó a unos 30 metros y luego partió.

A estar a lo dicho por el señor Pereyra, éste tuvo la ocasión de acercarse lo suficiente al artefacto como para apreciar una serie de detalles, y ver bien a ambos tripulantes, especialmente al que estaba en tierra y se cruzó con él. Por eso importa mucho la descripción que hizo el testigo, y que el Dr.Banchs detalla de la siguiente manera.

"Las entidades vistas por Ramón Pereyra tenían entre 1,75 y 1,80 metros de estatura, complexión fuerte, vestían mameluco gris plomo, una capucha como de monje, de la misma tela (el hombre que estaba dentro del aparato la tenía puesta mientras que el que estaba afuera la tenía tirada sobre los hombros). Colgaba de su cuello un par de gemelos [forma común de llamar a los binoculares o largavistas, **N. del A.**], quizás un poco más grandes que los comunes, en su pierna derecha una cartuchera, además un cinturón con hebilla plateada y botas cortas, aparentemente de cuero. Era rubio, peinado hacia atrás, cara totalmente normal, con rasgos más fuertes que los comunes." (op.cit. pág.49).

El testigo creyó que se trataba de "un aparato hecho por los rusos", y el Dr.Banchs añade en la página 50 "Pereyra sostiene, a través de los años, que lo que él vio era un artefacto terrestre."

Y por cuanto "luego de distintos exámenes físicos y psíquicos efectuados por organismos oficiales y privados, Pereyra ha quedado como un calificado testigo" (op.cit. pág. 49 y 50), yo me permito concluir que el señor Pereyra pensó con toda lógica y acertada razón, que se trataba --en efecto-- de un artefacto terrestre, ya que sus tripulantes eran evidentemente, seres humanos.

Este caso ya había sido narrado por el Dr. Banchs en su libro titulado "**Las Evidencias del Fenómeno OVNI**", Rodolfo Alonso Editor, Buenos Aires, Argentina, 1976, 168 páginas.

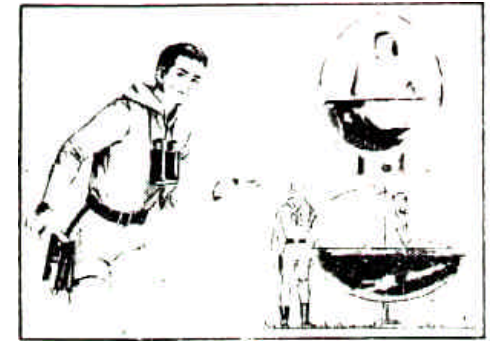

*Ocupante descrito por el señor Pereyra. Vistas de frente y perfil del aparato.*



No obstante, conociendo la evolución que el Dr. Banchs ha tenido como investigador y estudioso profundo del tema, tal cual lo señalé más arriba, dudo que en la actualidad incluyera este acontecimiento como un "caso OVNI", sin perjuicio de que el incidente mereciera algún tipo de estudio, y el señor Pereyra, tal vez, un estudio aún mayor.

Pero todavía existe un aspecto más sorprendente que el revelado por los dos casos previos. Se trata de acontecimientos escasamente mencionados en la literatura del tema "OVNI", tal vez porque se ha querido mantener el aura de misterio y de "extrañeza" en torno a los objetos, al punto de hacerles aparecer ante el grueso del público, como artefactos tan perfectos que nunca caen ni sufren problemas mecánicos. Pero ello --si estos relatos son mínimamente confiables-- parecen demostrar que no es así.

### **Aterrizaje y reparación en New Berlin**

Los parámetros fundamentales de este caso son los siguientes:

*Fecha:* 25 de noviembre de 1964; *Hora:* 0:45 local; *Lugar:* New Berlin, Nueva York (Lat. 42°39' N, Long. 75°20' W); *Duración:* 4h. 10' - de 0:45 a 4:55 Hora Estándar del Este de Estados Unidos (5:45 a 9:55 GMT).

*Los investigadores* de este acontecimiento fueron: Ted Bloecher y el Psiquiatra Dr. Berthold Schwarz. Las investigaciones se efectuaron: el 2 de junio de 1973 telefónicamente, el 10 de junio de 1973 personalmente, por Ted Bloecher, y finalmente el 14 de agosto de 1973, durante una sesión de hipnosis regresiva aplicada por el Dr. Schwarz.

*La situación:* Los aterrizajes de los aparatos (porque uno tuvo un problema y necesitó el servicio de otro) tuvieron lugar sobre una colina a unos mil doscientos metros al NW del lugar donde se encontraban las observadoras.

La fecha del acontecimiento fue el miércoles 25 de noviembre de 1964. Mary está completamente segura del año, ya que 1964 era el primer año de su matrimonio. De la misma manera, no tiene ninguna duda de la fecha, ya que el 24 de noviembre es el aniversario del casamiento de sus padres. El incidente se desarrolló al día siguiente, en las primeras horas de la madrugada.

Se ha querido mantener el aura de misterio y de "extrañeza" en torno a los objetos, al punto de hacerles aparecer ante el grueso del público, como artefactos tan perfectos que nunca caen ni sufren problemas mecánicos. Pero ello no es así.

Durante la semana del Día de Acción de Gracias (el último jueves de noviembre), Mary y Dick --su esposo-- estaban de visita en lo de los padres de éste, en New Berlin.

Según el autor de esta investigación, la testigo principal en este caso es de todo punto de vista creíble. Su informe ha de considerarse como declaración fiel y sincera, de lo que percibió como un acontecimiento real y excepcional.

Por supuesto que en todo testimonio --y mucho más en el relato de acontecimientos tan complejos como los que siguen-- lo que está en juego no es la credibilidad de el o la testigo, en tanto y en cuanto a su honestidad.

Lo que realmente está en juego es ¿de qué manera física puede corroborarse, tan siquiera parcialmente, el relato presentado?. ¿Cuántos otros testigos hay del mismo acontecimiento?. ¿Qué antecedentes tiene el/la testigo, respecto a su vinculación con el tema OVNI, a presuntos acontecimientos anteriores vinculados al tema, a lo que lee, ve en la televisión o en el cine? ¿Cuál es la posición personal de el/la testigo, en relación al tema OVNI? ¿Cómo puede evaluarse adecuadamente su capacidad física para percibir (sus sentidos de la vista y el oído)?

Este tipo de consideraciones estuvieron totalmente al margen en este caso. La investigación realizada, parece reducirse a escuchar más de una vez su relato, y hacer probablemente ciertas preguntas procurando esclarecer algunos detalles. La testigo --según se afirma, fue sometida a exámenes psicológicos por el Dr. Berthold Schwarz. Eso sin duda es importante, y tal vez el único elemento que de alguna manera puede sustentar un relato de por sí insólito.

Todo se habría complementado con una regresión hipnótica, lo cual no es garantía absolutamente de nada.

*La narración de la testigo:* Esa noche estaba clara, muy clara, con el cielo despejado. Se podía ver un número desacomodado de estrellas. Había luna llena y la luna estaba brillante. "Salí al porche, pero hacía frío, me puse un abrigo y volví a salir. Estaba mirando las estrellas y procuraba discernir dónde estaban las constelaciones, cuando advertí una estrella fugaz. Entonces miré al Nor-Noreste y la vi describir un arco, de manera habitual, hacia el Este, sobre el horizonte. Luego vi otra, pero en lugar de describir un arco sobre el horizonte, ésta descendió rectamente. La vi casi en la misma dirección que la anterior. Pareció descender directamente sobre la gran ruta (la ruta 8 que constituye una especie de

Lo detallado del relato, y la coherencia interna del mismo, son elementos altamente sugestivos, en un acontecimiento poco divulgado.

Norte de New Berlin, aclara Ted Bloecher) o un poco al Este de la ruta, más abajo de Five Corners.

Enseguida, bordeó el pequeño curso de agua...más o menos paralelo a la ruta 80 que pasa directamente delante de la casa. Me di cuenta que eso era algo extraño, porque era claramente visible, y el flanco de la colina encima del canal de desagüe y sobre la margen Norte de la ruta era visible por encima del objeto. Quedé asombrada porque era una luz singularmente brillante, de un esplendor e intensidad como jamás había visto antes. Las lámparas de vapor de mercurio son extremadamente brillantes, pero esta luz particular era aún más brillante que ellas. No sólo la parte visible era extraña, sino que había una suerte de zumbido débil, como el de un enjambre de abejas o de una...bomba de agua funcionando más bien penosamente y el nivel del sonido no cambió nunca, fue siempre el mismo.

Mi suegra comenzó a salir al porche cuando vio esa cosa; y entonces golpeó violentamente la puerta... De hecho, la había dejado entreabierta, ya que no quería dejarme sola ¡pero tampoco quería salir más! Dijo que, decididamente, encontraba eso "muy extraño" y deseaba que yo regresara adentro.

Luego mi suegra trató de persuadir al perro para que saliera, de manera que yo tuviese compañía, pero el can no quería franquear la puerta. Ni siquiera quería salir de entre las piernas de mi suegra, se contentaba con mantenerse allí y le veía temblar, estaba todo estremecido.

El objeto luego se posó justo sobre la cima de la colina, y no pude escuchar más el murmullo, el zumbido, pero veía bien la luz, ella estaba aún ahí. Mi suegra dijo: 'Ahora, ¿quieres pasar adentro?' y le respondí: 'No, pásame los binoculares' lo que ella hizo. El perro continuó dando vueltas en torno a mi suegra. Estaba verdaderamente petrificado, y literalmente, temblaba."

*Observación de tripulantes:* Se aproxima ahora la parte más interesante del relato de la testigo principal de este avistamiento: "Parecía haber un movimiento alrededor del aparato. Mi suegra me preguntó: '¿qué ve Ud.?' y le respondí: 'Y bien, veo la luz, y me parece que hay movimiento por ahí... ¿sabe? creo que parecen hombres'.

Y continúa la testigo aportando detalles de su observación: "No podría decir la forma del objeto. Sólo puedo decir que eso se apoyaba sobre pies, ya que el fondo del objeto estaba elevado del suelo, lo suficiente para que 'ellos' --les llamaré 'hombres'-- pudieran acceder a esa cosa, si se metían arrodillados o si se sentaban; ellos se acostaban debajo como un hombre que trabaja bajo un camión o un auto. Pero tenían más lugar que el que habría bajo un camión o un auto. Podía verles ir y venir en torno al aparato; llevaban consigo cajas de herramientas, y se necesitaban dos hombres para transportar una de esas cajas. No sé si habría otras dos cajas, pero sé que había más de una. Parecían dar vueltas alrededor de alguna cosa siguiendo un movimiento de semicírculo, como si caminasen alrededor de un objeto circular o de alguna cosa que tenía forma redonda. Parecía que había una luz en el fondo del objeto, que era tan brillante que no podía discernir la forma del objeto. Le pedí a mi suegra que tomara los binoculares y variara la inclinación para ver si ella podía distinguir el movimiento, cosa que hizo, luego dijo: 'Oh, perfectamente, les puedo ver'. Y habría podido decir en qué momento los vio porque ella se puso tensa. Eso le asustó y me dijo: 'Absolutamente, los veo', y agregó: 'Ahora Ud. los mira y me cuenta, porque no quiero seguir observándolos'."

"Podía verles ir y venir en torno al aparato"

*Descripción de los tripulantes:* "Ahora voy a describir a la gente que veía. Eran unos cinco o seis...parecían vestir algo así como una combinación ceñida de hombre-rana. Era de color oscuro y no sé si les veía sus manos de color claro saliendo de los puños de la vestimenta, o si estaban revestidos de guantes de color más claro; su piel era más clara que la vestimenta que llevaban. Su constitución física era la de un ser humano.....la única diferencia es que eran un poco más grandes que la gente que acostumbramos a ver --entre 2 metros y 2 metros y medio." Según Ted Bloecher, Mary basa su cálculo de la altura de los tripulantes relacionándola con la talla de los matorrales que veía en la parte inferior del campo sobre el flanco de la colina. Pero este es un detalle muy relativo. Entre tanto, sigue diciendo Mary:

"Los únicos a los que podía ver bien, eran los que estaban en lo alto, cerca del aparato a los que les llegaba la luz, y mayormente los veía de atrás o de perfil. Tenían verdaderamente la piel de la cara y el cuello más claro, como sus manos, porque podía ver el perfil de los rostros y del cuello de algunos.... No pienso que tuviesen algo sobre la cabeza. Parecían tener cabellos como nosotros, aunque no fuesen muy largos, contrariamente a la moda masculina actual. Parecían bien cortados, verdaderamente muy cortos. [Téngase presente que la moda a la que se refiere Mary es la de los años 60, y el cabello bien corto, es típico del uso militar]. "El perfil del rostro de los hombres que estaban



en tierra, debajo del aparato, era semejante al de los humanos", agrega con ridícula inocencia Mary. ¿Y qué otra cosa podían ser, u otra semejanza podían tener?. Pero sigamos con su relato:

"Trabajaban en ese aparato como lo he visto hacer a mi padre con una máquina agrícola; parecían tener llaves y destornilladores, y útiles parecidos a los que usaría un hombre para trabajar en una pieza mecánica rota, o en un motor. Retiraron algo de debajo del centro de su aparato y lo apoyaron en tierra, cuidadosamente, con las manos."

*Llega el servicio de auxilio.* Aparentemente, la propia tripulación del aparato en problemas, no contaba con todos los elementos, o con la cantidad de hombres necesaria para repararlo, y tuvo que llamar a otra nave para que les viniera a auxiliar. Narra entonces Mary: "Bajé los binoculares y pude ver otro aparato que venía del Oeste-Suroeste dirigiéndose al Este-Noreste; aterrizó sobre la cima de la colina, justo encima del lugar donde se había posado el otro aparato. Cuatro o cinco hombres más se reunieron con los que estaban trabajando en tierra. Fue justo antes que ellos [los de la primera tripulación, aclara Ted Bloecher] hubieran elevado lo que habían retirado del centro del objeto.....Los otros cuatro o cinco hombres se les unieron y también se pusieron a trabajar. Podía ver a los hombres permanecer en primer plano, un poco más abajo de la colina. Pude verles cortar un largo y pesado cable, o lo que parecía ser un cable, ya que caía en forma de arco o de bucle, mientras lo tenían entre si. El cable parecía de color oscuro, y ellos lo utilizaban para fijar esa pieza mecánica. Posaron esa cosa --que parecía ser un motor o una fuente de energía-- justo debajo del lugar de donde la habían sacado, no la alejaron de ese lugar; la dejaron ahí y trabajaron encima. Había un total de aproximadamente 10 a 12 hombres --no puedo estar totalmente segura, porque iban y venían trayendo objetos y volviéndolos a llevar a los aparatos. Todo lo que podía ver sin los binoculars era la luz --es decir, las dos luces. Podía ver la luz sobre la cima de la colina, y la otra de más abajo, pero ésta no era tan brillante. Era igualmente intensa pero no tan grande.....La que estaba encima de la colina debería ser más pequeña que la Luna, y la que estaba debajo sería unas tres veces más ancha. Lo que puso en dificultad al vehículo, sea lo que fuese, parecía tener relación con el tamaño de la luz...."

*Dificultades en la reparación:* "A las 4:30 exactamente, según el reloj de la cocina, los hombres descendieron en equipo y eran nueve en total. Había algunos adelante, un grupo de tres, que estaban a distancias iguales en torno a la pieza mecánica, luego

"El perfil del rostro de los hombres que estaban en tierra, debajo del aparato, era semejante al de los humanos" agrega con ridícula inocencia Mary.

había hombres distribuídos más atrás que parecían sostener algo o estar listos para hacer algo.....Tenían eso listo y había un hombre debajo, que parecía ser el jefe, y les hacía gestos con las dos manos. Luego todos juntos recogieron esa cosa, la elevaron a su lugar y ensayaron ajustarla en el fondo del aparato. Entró correctamente, quizás unos 20 centímetros... pero pareció desenchajarse en cierto ángulo. Se veía el fondo como una placa, o como el cárter de un motor; se podía ver eso porque la luz se detenía bruscamente sobre una línea circular como un asiento. Tratando de hacerla entrar, la giraron un poco, buscándole la vuelta, pero no quiso entrar como debía. Quitaron eso, lo volvieron a apoyar en el suelo, trabajaron por otros diez minutos e intentaron de nuevo, pero no hubo caso. Recomenzaron una vez más el proceso y apoyaron la pieza en el suelo y trabajaron en ella otros diez minutos. Los hombres que habían cortado el cable, cortaban otra cosa que era como un cable, sólo que un poco más clara, y cortaban trozos más cortos.

Trabajaban y se esforzaban, ¡había que ver cómo se apuraban!. Intentaron una cuarta vez, lograron hacer entrar más la pieza en el aparato pero tampoco ajustó del todo. Varios hicieron gestos como que eso no iría a funcionar. Retiraron esa cosa una vez más y trabajaron en ella por unos tres minutos y el hombre que parecía hacer el jefe les hacía gestos.....luego retomaron cuidadosamente la cosa y entró de nuevo. Esta vez lograron su propósito.

Faltaba un minuto para las 5 menos 5. Les vi recoger rápidamente todo lo que podían, y los hombrs del aparato de más abajo, sobre la colina, se dirigieron a su propia aparato corriendo con el material; esos hombres se movían como quien lleva algo extremadamente pesado; entre ellos, dos llevaban la caja.

Quedaban aún otras dos cajas de útiles, ya que habían otros dos hombres que corrían con dificultad.

A las 5 menos 5, el vehículo que estaba en la cima de la colina se elevó verticalmente y luego se lanzó como un tiro, casi como si hubiese desaparecido instantáneamente, en la dirección en que había venido, Oeste-Suroeste. Un minuto más tarde se elevó el otro vehículo, un poco más alto que el anterior, y se fue en la misma dirección que el anterior



Caso de New Berlin, según apareció ilustrado en la publicación "Phenomenes Spatiaux"

*Evidencias de la actividad cumplida:* Más tarde, el mismo día, Mary fue al lugar donde había visto los objetos y esto es lo que descubrió: "encontré...tres marcas formando los extremos de un triángulo de 4m50 a 6 metros de lado, en el cual algo de forma cónica, muy pesado y redondo en su base, se había apoyado en el suelo. Las huellas estaban orientadas oblicuamente como si se hubiese tratado de las patas de un tripode, soportando algo de mucho, mucho peso, porque uno de esos pies se había apoyado sobre una roca la había partido y se había hundido un poco en el suelo. Las marcas donde no había roca tenían una dimensión de 35 centímetros de largo por 45 de profundidad. La traza menos profunda era de unos 10 centímetros. Había dos grupos de marcas: en la cima de la colina, y otro a un nivel inferior en la pendiente. Estaban dispuestas en triángulo equilátero.

Revisé las cercanías, porque me acordé que los hombres cortaban el cable; continué descendiendo la colina....en el suelo, a unos 15 a 18 metros por debajo del grupo inferior de marcas, encontré un trozo de 7 centímetros de lo que parecía un cable.... La parte exterior parecía un papel de forrar muy grueso y marrón que hacía pensar en la envoltura tubular de un cable. Y en el centro de eso que había sido cortado lateralmente, se podía ver el interior. Tenía un ancho de unos 25 milímetros, más o menos, parecía estar hecho de hebras de aluminio, finamente recortadas. Su color era el del aluminio y al tocarlo daba la misma sensación de ese metal.... Pero no tenía las propiedades de ese metal. No se le podía apretar. Las hebras de ese material estaban en el interior y estaban adheridas a la cara interna del papel."

Hasta aquí el relato de esta señora a la que Bloecher eligió llamarle "Mary Merryweather". El investigador establece en una nota final de su trabajo que el 15 de diciembre de 1975, ese trozo de material que había sido guardado por la suegra, no se pudo encontrar.

Respecto a las características psicológicas de la testigo, el Dr. Schwarz dijo que sus exámenes confirmaron que se trata de una mujer joven que goza de buena salud. Una persona abierta y franca, y que no encontró en ella ningún signo de psicosis, alucinación, deshonestidad, mentira, invención o exageración.

Este caso, fue dado a conocer en un boletín de "**Phenomenes Spatiaux**", publicación periódica de la Sociedad Belga de Estudio de Fenómenos Espaciales (SOBEPS).

Por supuesto que hay algunos aspectos del mismo que merecen tenerse en cuenta. En primer lugar, el tiempo transcurrido entre la ocurrencia del avistamiento y la investigación: ¡9

No es el único acontecimiento de este tipo. Hubo otros casos de objetos aterrizados y de tripulantes efectuando reparaciones.

años!!. ¿Cuán fiel puede ser la memoria de una persona nueve años después, cuántos detalles puede recordar y cuántos se olvidaron?, ¿a qué influencias puede haber estado expuesta durante tiempo tan prolongado, como para luego tomar su versión de los hechos "a pie juntillas"?

En segundo lugar, la testigo efectúa toda su observación con la ayuda de binoculares, sin establecerse el aumento de los mismos, para tener una noción más exacta de la precisión con que esta persona verdaderamente podía observar los acontecimientos, si se tiene en cuenta que los mismos aparentemente sucedieron a unos mil doscientos metros de distancia respecto al lugar de observación.

Sorprende asimismo lo extremadamente prolongado de la observación. ¿Tanto tiempo soportó la testigo los binoculares en sus manos para apreciar todo lo que acontecía? ¿Los pudo apoyar sobre algo para descansar sus brazos y seguir mirando?

¿Cómo nadie más vio nada, en una noche en que las familias se reúnen de manera muy especial y con gran cantidad de parientes en cada hogar, y en que el tráfico vehicular, así como el aéreo son muy densos?

Respecto a que un aparato haya sufrido desperfectos y necesite ser reparado, sólo puedo decir que no es el único relato de un acontecimiento semejante.

### **El caso Bruno Fracchini**

Los parámetros fundamentales de este caso son los siguientes:

*Fecha:* 24 de abril de 1950; *Hora:* 22 (local); *Lugar:* Abbiate Guazzone, distrito de Varese, Italia.

*Testigo:* Bruno Fracchini, obrero, persona bien considerada en la zona. *Investigador:* Pino Carminati Ghidelli, del Centro Unico Nazionale (C.U.N.)

Este es el resumen de lo acontecido: la noche del 24 de abril de 1950, a la hora 22, Bruno Fracchini salió de su casa a respirar aire fresco luego de haber ocurrido una tormenta y lluvia. Los últimos relámpagos aún se veían en el horizonte. Ya estaba por entrar nuevamente a su vivienda, cuando a unos cientos de metros de su casa su atención fue atraída por unas chispas. Como por ese lugar pasan líneas de alta tensión, pensó que alguna de ellas hubiese caído a tierra, por lo que decidió cautelosamente ir a ver qué pasaba.

"Había dos grupos de marcas" señala la testigo, que al día siguiente fue a verificar huellas en el lugar.

Llega al lugar y no ve nada anormal, pero de pronto ve nuevamente las chispas y se da cuenta que proceden de un punto algo más lejano. Se aproxima al mismo y descubre una masa oscura, enorme, de forma casi circular, aplanada en su parte superior. Al centro de la misma, observa una pequeña escalera y de la parte superior de ella emerge una luz verdosa. También puede ver la fuente de las chispas: un individuo sobre una especie de elevador hidráulico y telescópico, parece estar ocupado en un trabajo de soldadura. Tiene una escafandra y una máscara. Exitado en su curiosidad, Fracchini se aproximó más y vio entonces a otros dos individuos vestidos en forma semejante, que se desplazaban alrededor del aparato con tal lentitud que le hizo pensar que sus trajes eran pesados.

El aparato, de color oscuro, al ser iluminado por las chispas, emitía reflejos metálicos. Fracchini pensó enseguida que se trataba de aviadores víctimas de un aterrizaje forzoso y les preguntó si precisaban ayuda. Recibió por respuesta unos sonidos guturales incomprensibles pero creyó adivinar que le invitaban a subir al aparato.

Escuchó entonces un sonido comparable al zumbido de un "gigantesco enjambre de abejas", o sería preferible decir, que ese ruido se parecía al ronroneo de un "gran dinamo". Fracchini vio en el interior del aparato otra escalera y todo alrededor de las paredes, tubos y botellas de acero, y manómetros. Dándose cuenta en ese preciso momento que no se podía tratar de un avión, el testigo, presa de pánico, huyó.

Mientras corría, se volvió y vio a uno de los pilotos asir una especie de cámara que llevaba al cuello y proyectar hacia él un haz de luz. Fracchini tuvo la impresión de ser alcanzado por un instrumento contundente, o mejor, por un poderoso chorro de aire comprimido. Fue como levantado y cayó justo sobre una piedra que sirve para marcar el límite del campo.

A pesar del dolor, Fracchini quedó conciente. Entre tanto, las operaciones de soldadura habían llegado a su fin: el que soldaba había descendido (el elevador había sido replegado, entrando un tubo dentro de otro de su columna telescópica) y los dos individuos que habían quedado en tierra recogieron el elevador, entonces reducido al tamaño de una caja pequeña, y lo colocaron en el interior del aparato. Se retira la escalera y se cierra la puerta. Todo quedó oscuro, el ronroneo persiste, luego devino más grave y más fuerte. Entonces el aparato se elevó a una fantástica velocidad y se desvaneció en la oscuridad.

Por la mañana, Fracchini volvió al lugar a recoger una cajilla de cigarrillos que había perdido.

Un individuo parece estar ocupado en un trabajo de soldadura.

Vio cuatro marcas redondas, de un metro de diámetro, dispuestas en un cuadrado de 6 metros de lado.

Notó el pasto quemado, y descubrió algunos trozos de metal que recogió, probablemente residuos de la soldadura.

Fracchini se apersonó a la Comisaría Central de la Policía de Varese y en el lugar se efectuó una investigación por parte de las autoridades. Algunos días después de su aventura, el testigo sintió dolores en la parte de su espalda alcanzada por el haz de luz que le había golpeado, la región afectada comenzará a ennegrecerse [reacción propia de un hematoma -- **N. del A.**]. Fracchini tuvo accesos de calor en la vista, sin ninguna indicación de fiebre.

El material recogido fue analizado por el Instituto Experimental de Metales Ligeros que el 30 de septiembre de 1953, emitió el informe número 530954/4157 que llevaba por título:

*"Exámen de algunos fragmentos metálicos atribuidos a un platillo volante"* en el cual se especificaba que:

".....La muestra recibida consiste de tres pequeños fragmentos de metal de un color blanco-amarillento y de un peso total de 1gr.64. Los resultados en porcentaje, de los análisis químicos efectuados son los siguientes:

Cobre.....	74,33%
Plomo.....	4,92%
Zinc.....	0,33%
Hierro.....	0,02%
Estaño.....	19,38%
Antimonio.....	0,52%
Níquel.....	0,08%

más trazas ínfimas de plata, aluminio y magnesio. Por lo tanto, los fragmentos en cuestión están hechos de un "bronce al plomo" conteniendo un elevado tenor de estaño. La estructura micrográfica parece completamente normal para un bronce del tipo en cuestión, en estado de fundición. No se ha detectado la presencia de elementos raros ni de ningún elemento considerado anormal en una aleación de este tipo. Es muy probable que los fragmentos examinados por nosotros, provengan de la capa de protección de un soporte sometido a fuertes requerimientos metálicos."

Notó el pasto quemado y descubrió algunos trozos de metal que recogió, probablemente residuos de la soldadura.

Esta última indicación lleva a pensar que podría tratarse de metal anti-fricción, comenta el investigador del C.U.N.

Hay algunos detalles complementarios del caso, como por ejemplo que el objeto se transformó en silencioso luego de elevarse. Que los pilotos llevaban escafandras de color gris oscuro que el testigo pensó eran pesadas, debido a la dificultad que notaba en sus movimientos.

La estructura física de los pilotos era la correspondiente a seres humanos, y su estatura promediaba 1m70.

Este caso tiene la virtud de haber sido investigado a tiempo. El testigo lo denunció a las autoridades policiales, y a ello se añadió un análisis químico. En resumen: nada extraterrestre.

No parece sin embargo, que el testigo mismo haya sido sometido a una batería de test psicológicos, que se hayan averiguado antecedentes de su persona para establecer un grado de confiabilidad.

Tampoco parece que el investigador del caso haya llegado hasta el lugar de los hechos y haya obtenido personalmente muestras de las "huellas" donde presuntamente se posó el aparato, para hacerlas analizar.

Aparentemente el propio testigo recogió --supuestamente del lugar-- ciertos trozos metálicos que dio a analizar. Tampoco el análisis químico efectuado resulta del todo convincente en cuanto a su calidad.

Y tal vez lo más sorprendente, es que en circunstancias semejantes, el Sr. Fracchini cree que le invitan a entrar, y se introduce en el extraño artefacto. Francamente, esa es la parte menos creíble de todo el relato.

¿Cuánto de esto fue verídico y cuánto imaginado o inventado? Es difícil determinarlo.

El hecho de que el testigo haya acudido a la Policía para denunciar el incidente, no le da en absoluto verosimilitud, ni autenticidad respecto a que algo verdaderamente extraño hubiese tenido lugar.

Podría tratarse de metal anti-fricción, comenta el investigador del Centro Unico Nazionale.

En mi experiencia como investigador, me encontré con varios casos en que testigos profundamente segestionados, hicieron denuncias policiales de "casos OVNI", que tuvieron explicaciones totalmente triviales.

El caso Fracchini fue narrado en la publicación del Centro Unico Nazionale titulada **"Notiziero UFO"**.

En este excursio un poco marginal respecto a estos acontecimientos relatados como correspondientes a la casuística OVNI, habría que recordar también el artefacto que estalló sobre el Océano Atlántico, desprendiendo trozos de metal fundido, que llegaron a la costa de una playa en Ubatuba, en el Estado de San Pablo, en Brasil, en 1957.

Atribuídos a un "disco volador", en un relato suscito, efectuado en una carta con firma ilegible, enviada al cronista de la página Social de un diario de Río de Janeiro (¿por qué no a un diario del mismo San Pablo?), el asunto adquirió notoriedad mundial debido a la difusión efectuada por el investigador Dr. Olavo T. Fontes, representante local de APRO en Río de Janeiro, quien además estaba vinculado a la Inteligencia Naval del Brasil.

Las muestras obtenidas, declaradas originalmente como "magnesio 100% puro en un estado de pureza que no se encuentra en la Tierra", [lo que obviamente iba en respaldo de la Hipótesis Extraterrestre - **N. del A.**] resultaron tener varios otros componentes, destacándose la preseca de Zinc, Cromo, Bario y Estroncio.(ver **"Scientific Study of Unidentified Flying Objects"**, página 95).

Esto no excluye que accidentalmente estalló, --o se hizo estallar, por estar en dificultades-- un objeto volador no-convencional, cerca de una playa brasileña, pero sí, demuestra que no es cierta su procedencia extraterrestre, como se argumentó originalmente en base a los restos metálicos recogidos.

Hubo un acontecimiento similar, también en San Pablo, pero en Campinas, donde se denunció la observación de un objeto volador no-convencional, que desprendió una substancia que llegó en estado líquido a tierra, solidificándose. Analizadas las muestras, se determinó que eran de estaño. También entonces se dijo que era "químicamente puro" en grado no obtenido en la Tierra, pero este suceso no adquirió finalmente la notoriedad del caso de Ubatuba.

Resumiendo, quedan en pie tres ideas :



- 1) hay objetos voladores de formas y características no-convencionales, que pueden sufrir desperfectos mecánicos;
- 2) no existe ninguna substancia procedente de esos artefactos cuya procedencia no sea terrestre;
- 3) los sujetos supuestamente avistados cerca o junto a los mismos, responden a características humanas.

## Capítulo XI - El papel de la CIA: un documento histórico

El Dr. Gerald K. Haines, un historiador, escribió en la publicación "*Studies in Intelligence*", aparecida en marzo de 1997, un extenso estudio sobre el papel desempeñado por la CIA con referencia al tema OVNI.

Aunque la lectura del trabajo de Haines, merezca múltiples reparos, especialmente porque es clara su intención de minimizar el papel que la CIA jugó --y a mi criterio sigue jugando-- respecto al tema OVNI, no obstante es un estudio meritorio, que ha implicado para el autor una extensa investigación, búsqueda de antecedentes, ordenamiento de los mismos, e interpretación de ellos. Y eso, es de por sí, una tarea encomiable.

Por otra parte, Haines hace una serie de reconocimientos a sucesos ocurridos que efectivamente se ocultaron, y destaco en particular la mención al U-2 y al SR-71, porque viene a confirmar, 6 años más tarde, lo que yo por mi cuenta, deduje y dije públicamente en una conferencia que titulé "**OVNIs:punto final**", y que di en el Planetario Municipal de Montevideo, Uruguay. Es una satisfacción muy grande, y un espaldarazo más para mi posición.

También de este estudio de Haines, surge claro por qué la CIA quiso ocultar su desempeño en el tema OVNI, y por qué se buscó restar importancia a lo que la Fuerza Aérea hacía, particularmente cuando ello podía poner en peligro la seguridad nacional.

Aquí, para los lectores de habla hispana, está la versión íntegra del documento de Haines, que he traducido, y comentado.

El texto que he utilizado, circuló mundialmente en la Internet, de modo que no hay nada que pudiera impedir o trabar su reproducción, y menos aún, su traducción.

<p><b>Un tema perdurable</b></p> <p><b>El papel de la CIA en el estudio de los OVNIs, 1947-90</b></p> <p><b><u>Gerald K. Haines</u></b></p> <p>Un extraordinario 95 por ciento de todos los estadounidenses, ha escuchado o leído algo por lo menos, sobre los Objetos Voladores No Identificados (OVNIs), y el 57 por ciento cree que son reales <b>(1)</b></p> <p>Los ex-Presidentes de Estados Unidos Carter y Reagan declaran haber visto un OVNI.</p> <p>Los OVNILOGOS, un neologismo, que significa <b>entusiastas por los OVNI--</b> y organizaciones privadas dedicadas a los OVNI se encuentran en todo los Estados Unidos. Muchos están convencidos de que el Gobierno de Estados Unidos, y particularmente la CIA, están comprometidos en una masiva conspiración y ocultamiento del tema.</p> <p>La idea de que la CIA ha ocultado secretamente su investigación de los OVNIs, ha sido un tema importante de los entusiastas por los OVNI desde que el moderno fenómeno OVNI emergiera a finales de la década de los años 40.<b>(2)</b></p> <p>A fines de 1993, luego de ser presionada por los OVNIlogos para hacer pública información adicional de la CIA sobre los OVNIS,<b>(3)</b> el Director Central de Inteligencia R. James Woolsey ordenó otra revisión de todos los archivos de la Agencia sobre los OVNIs.</p> <p>Usando los archivos de la CIA compilados desde esa revisión, este</p>	<p><b><u>Notas del autor</u></b></p> <p><b>Esto prueba el enorme poder de los medios masivos de comunicación, y el efecto de convicción que los mismos son capaces de crear.</b></p> <p><b>En inglés "UFO-buffs", algo así como "los locos por los OVNIs" ¿Por qué usar un término peyorativo? Bien pudo decir "investigadores", "estudiosos" o "interesados".</b></p>
---	--



La División de Inteligencia Técnica del Comando de Material Aéreo (CMA) en Campo Wright (luego Base Wright -Patterson de la Fuerza Aérea) en Dayton, Ohio, asumió el control del proyecto SIGNO (Sign) y comenzó su tarea el 23 de enero de 1948. Aunque al principio con temor de que los objetos pudieran ser armas soviéticas secretas, la Fuerza Aérea pronto concluyó que los OVNIs eran reales pero fácilmente explicables y no extraordinarios. El informe de la Fuerza Aérea encontró que casi todos los avistamientos surgían de una o más de estas tres causas: histeria en masa y alucinación, truco, o interpretación errónea de objetos conocidos. Sin embargo, el informe recomendaba continuar con un control de inteligencia militar sobre la investigación de todos los avistamientos y no descartó la posibilidad de fenómenos extraterrestres **(6)**.

En medio de crecientes observaciones de OVNIs, la Fuerza Aérea continuó coleccionando y evaluando la información sobre los OVNIs a fines de la década de los años '40 bajo un nuevo proyecto, INQUINA [Grudge], el cual trató de aliviar la ansiedad del público sobre los OVNIs mediante una campaña de relaciones públicas destinada a persuadir al público de que los OVNIs no constituían nada inusual o extraordinario. Las observaciones de OVNIs fueron explicadas como globos, aviones convencionales, planetas, meteoros, ilusiones ópticas, reflexiones solares, o aún "grandes piedras de granizo". Los funcionarios del GRUDGE no encontraron evidencia en los avistamientos de OVNIs, de un diseño o desarrollo de armas extranjeras avanzadas, y concluyeron que los OVNIs no amenazaban la seguridad de EE.UU.

Recomendaron que el proyecto fuese reducido en su alcance, porque la misma existencia de un interés oficial de parte de la Fuerza Aérea alentó a las personas a creer en los OVNIs y contribuyó a la atmósfera de "histeria de guerra". El 27 de diciembre de 1949, la Fuerza Aérea anunció la terminación del proyecto. **(7)**

Con las crecientes tensiones de la Guerra Fría, la guerra de Corea,

**No descartar la posibilidad de fenómenos extraterrestres, es una idea que va a permear todo el tema a lo largo de décadas, porque justamente es la necesitada ventana que va a permitir mantener siempre en vilo la atención de la gente.**

**Segundo enfoque: Los OVNIs no amenazan la seguridad de Estados Unidos .**

**Reflexión muy cierta: el mero hecho de que la Fuerza Aérea investigue alienta a las personas a afianzar la idea de que algo extraño verdaderamente existe.**

<p>y la continuación de las observaciones de OVNI's, el Director de Inteligencia de la Fuerza Aérea de Estado Unidos, Mayor General Charles P. Cabell ordenó un nuevo proyecto para los OVNI's en 1952. El Proyecto LIBRO AZUL [Project BLUE BOOK] que llegó a ser el principal esfuerzo de la Fuerza Aérea para estudiar el fenómeno OVNI a través de los años 50's y 60's. <b>(8)</b>.</p> <p>La tarea de identificar y explicar OVNI's continuó recayendo en el Comando de Material Aéreo en Wright-Patterson. Con un pequeño grupo de personal, el Centro de Inteligencia Aérea (ATIC) trató de persuadir al público de que los OVNI's no eran extraordinarios (9). Los proyectos SIGNO, INQUINA y LIBRO AZUL establecieron el tono para la posición oficial del Gobierno de los Estados Unidos respecto a los OVNI's por los próximos 30 años.</p> <p><b>Las preocupaciones iniciales de la CIA, 1947-52</b>  La CIA controló de cerca el esfuerzo de la Fuerza Aérea, consciente de la creciente cantidad de observaciones y cada vez más preocupada de que los OVNI's pudieran plantear una potencial amenaza a la seguridad <b>(10)</b>.</p> <p>Dada la distribución de las observaciones, funcionarios de la CIA en 1952 se plantearon si podrían reflejar una "locura de verano" <b>(11)</b>. Funcionarios de la Agencia aceptaron las conclusiones de la Fuerza Aérea respecto a los informes de OVNI's, aunque concluyeron que "dado que existe una remota posibilidad de que puedan ser aparatos aéreos interplanetarios, es necesario investigar cada observación." <b>(12)</b>.</p> <p>Una masiva acumulación de observaciones sobre los Estados Unidos en 1952, especialmente en julio, alarmó a la administración Truman. El 19 y 20 de julio, las pantallas de radar del Aeropuerto Nacional de Washington y de la Base Andrews de la Fuerza Aérea detectaron misteriosas señales. El 27 de julio, las señales reaparecieron. La Fuerza Aérea despachó aviones interceptores</p>	<p><b>Blue Book fue sin duda el principal proyecto de la USAF sobre los OVNI's. Pero, cuando se tiene en cuenta lo limitado de su personal, recursos y poder de decisión –baste señalar que lo lideraba un Capitán– resulta muy claro que la Fuerza Aérea no tuvo ninguna preocupación genuina por los OVNI's. En otras palabras, éstos nunca le quitaron el sueño.</b></p> <p><b>La CIA monitorea a la USAF.</b></p> <p><b>Razón dada para investigar</b></p>
--	--

<p>para investigar, pero no encontraron nada. Los incidentes, sin embargo, dieron lugar a titulares en todo el país. La Casa Blanca quiso saber qué estaba pasando, y la Fuerza Aérea rápidamente ofreció la explicación de que las señales en los radares debían ser el resultado de "inversiones de temperatura." Posteriormente, una investigación de la Administración Civil de Aeronáutica confirmó que tales señales de radar eran muy comunes y fueron causadas por inversiones de temperatura. <b>(13)</b>.</p> <p>Aunque había controlado los informes de OVNI's por lo menos tres años, la CIA reaccionó a la nueva racha de observaciones formando un grupo especial de estudio dentro de la Oficina de Inteligencia Científica (OSI) y de la Oficina de Inteligencia Actual (OCI) para pasar revista a la situación. <b>(14)</b>.</p> <p>Edward Tauss, actuando como jefe de la División Armas y Equipo de la OSI, informó por el grupo que la mayoría de las observaciones podía ser fácilmente explicada. Sin embargo, recomendó que la Agencia continuara controlando el problema, en coordinación con el ATIC. También urgió a que la CIA ocultara su interés de los medios de comunicaciones y el público "en vista de sus probables tendencias alarmistas" para aceptar tal interés como una confirmación de la existencia de los OVNI's. <b>(15)</b></p> <p>Luego de recibir el informe, el Vice Director de Inteligencia (DDI) Robert Amory, Jr. asignó la responsabilidad para las investigaciones de los OVNI's a la División de Física y Electrónica de la OSI, con A. Ray Gordon como oficial a cargo. <b>(16)</b>. Cada rama en la división tenía que contribuir con la investigación, y Gordon iba a establecer una estrecha coordinación con el ATIC. Amory, que pidió que el grupo se centrara en las implicancias de los OVNI's para la seguridad nacional, estaba contando con las preocupaciones del DCI Walter Bedell Smith. <b>(17)</b>.</p> <p>Smith quería saber si la investigación de los platillos volantes por la Fuerza Aérea era o no suficientemente objetiva y cuánto más dinero y personal serían necesarios para determinar la causa del pequeño</p>	<p><b>La USAF despachó aviones caza-interceptores F-94, pero en ambas ocasiones, varias horas después de detectados los ecos radáricos. No hubo ninguna urgencia en averiguar lo que sobrevolaba la ciudad capital, a pesar de los reiterados pedidos por el envío de aviones, y de la proximidad geográfica de varias Bases Aéreas.</b></p> <p><b>La CIA forma su propio grupo de estudio.</b></p> <p><b>La CIA decide deliberadamente ocultar del público su interés en el tema OVNI. La Agencia no quiere –y esto es razonable- que el público tome tal interés “como una confirmación de la existencia de los OVNI’s”.</b></p>
---	--

porcentaje de platillos volantes no explicado. Smith creía que "hay sólo un riesgo en 10.000 de que el fenómeno plantee una amenaza a la seguridad del país, pero aún ese riesgo no puede correrse." Según Smith, era responsabilidad de la CIA por su estatuto, coordinar el esfuerzo de inteligencia requerido para resolver el problema. Smith también quería saber qué uso se podría hacer del fenómeno OVNI en conexión con los esfuerzos de guerra psicológica de Estados Unidos. **(18)**.

Conducido por Gordon, el Grupo de Estudio de la CIA se reunió con funcionarios de la Fuerza Aérea en Wright-Patterson y pasó revista a sus informes y descubrimientos. La Fuerza Aérea declaró que el 90 por ciento de las observaciones denunciadas era fácilmente explicable. El otro 10 por ciento fue caracterizado como "una cantidad de informes increíbles procedentes de observadores creíbles ". La Fuerza Aérea rechazó las teorías de que las observaciones tenían que ver con armas secretas de Estados Unidos o Soviéticas. Los informantes de la Fuerza Aérea buscaron explicar esos OVNI como una interpretación errónea de objetos conocidos y de fenómenos naturales poco comprendidos. **(19)**. Los funcionarios de la Fuerza Aérea y de la CIA acordaron que un conocimiento externo del interés de la Agencia en los OVNI, haría más serio el problema **(20)**. Este ocultamiento del interés de la CIA contribuyó considerablemente a posteriores acusaciones de una conspiración y encubrimiento por parte de la CIA.

### **Fotografías de aficionados de presuntos OVNI**

**Passoria, Nueva Jersey, 31 de julio de 1952**

**Sheffield, Inglaterra, 4 de marzo de 1962**

**& Minneapolis, Minnesota, 20 de octubre de 1960**

El Grupo de Estudio de la CIA también buscó en la prensa soviética informes de OVNI, pero no encontró ninguno, llevando a que el grupo concluyera que la ausencia de informes tenía que haber sido el resultado de una política deliberada del gobierno soviético. El

**Nuevo enfoque:** Hay un riesgo de 1/ 10.000 de que los OVNI planteen una amenaza a la seguridad de los EE. UU. y no se puede correr riesgo alguno.

**Por estatuto** la CIA es responsable de coordinar la investigación, pero además le interesa ver **qué uso se le puede dar al tema OVNI en relación con los esfuerzos de guerra psicológica que lleva a cabo EE.UU**



<p>grupo también avizó el posible uso por la URSS de los OVNI como una herramienta de la guerra psicológica. Además, estaba preocupado de que, si el sistema de alarma aérea de los Estados Unidos podía ser deliberadamente sobrecargado por observaciones de OVNI, los soviéticos podían obtener la ventaja de una sorpresa en cualquier ataque nuclear <b>(21)</b>.</p> <p>Debido a la tensa situación de la Guerra Fría y las crecientes capacidades soviéticas, el Grupo de Estudio de la CIA vio serios motivos de preocupación para la seguridad nacional en la situación de los platillos volantes. El grupo creyó que los soviéticos podían usar los informes de OVNI para disparar una histeria en masa y pánico en los Estados Unidos. El grupo también creyó que los soviéticos podían usar las observaciones de OVNI para sobrecargar el sistema de alarma aérea de EE.UU. de modo que no se pudiera distinguir blancos reales de fantasmagóricos OVNI. H. Marshall Chadwell, Director Asistente de la OSI, añadió que consideraba el problema de tal importancia "que debería llamarse la atención del Consejo de Seguridad Nacional, a fin de que se inicie un esfuerzo de toda la comunidad tendiente a su solución." <b>(22)</b>.</p> <p>Chadwell informó al DCI Smith sobre el tema de los OVNI en diciembre de 1952. Exhortó a emprender una acción debido a que estaba convencido de que "algo está ocurriendo que debe tener inmediata atención" y que "observaciones de objetos no explicados a gran altura y viajando a altas velocidades en la cercanía de importantes instalaciones de defensa de Estados Unidos son de tal naturaleza que no se pueden atribuir a fenómenos naturales o a tipos conocidos de vehículos aéreos.". Elaboró el borrador de un memorandum del DCI al Consejo de Seguridad Nacional (NSC) y la propuesta de una directiva del NSC estableciendo la investigación de los OVNI como un proyecto prioritario a través de toda la investigación de inteligencia y de defensa y la comunidad de desarrollo <b>(23)</b> .</p> <p>Chadwell también urgió a Smith a establecer un proyecto externo de investigación con científicos de alto nivel, para estudiar el problema</p>	<p><b>Tercer enfoque: el posible uso de los OVNI por la URSS en la guerra psicológica</b></p> <p>La verdadera preocupación consistió en que los soviéticos no utilizaran la creación de pánico en torno a los OVNI para bloquear los sistemas de alarma aérea y crear un caos en la detección de auténticos y falsos blancos.</p> <p>De acuerdo: ciertos objetos extraños no se pueden atribuir a "fenómenos naturales o a tipos <u>conocidos</u> de vehículos aéreos", pero en cambio podrían perfectamente atribuirse a los tipos de vehículos aéreos <u>solamente conocidos</u> por una selecta elite</p> <p>Comienzo de otro grupo más de investigación oficial.</p>
---	--

de los OVNI.(24).

Luego de este informe, Smith impartió directivas al DDI Amory para preparar una Directiva de Inteligencia del NSC (NSCID) - [National Security Council Intelligence Directive - **N. del A.**] para presentarla al NSC, sobre la necesidad de continuar la investigación de los OVNI y coordinar tales investigaciones con la Fuerza Aérea **(25)**.

### **El Panel Robertson, 1952-53**

El 4 de diciembre de 1952, el Comité de Asesoramiento en Inteligencia (IAC) recogió el tema de los OVNI **(26)**. Amory, actuando como presidente, presentó la solicitud del DCI Smith al comité para que informalmente considerara el tema de los OVNI. Chadwell entonces pasó revista brevemente de la situación y al programa activo del ATIC relacionado con los OVNI. El comité acordó que el DCI debería "reclutar los servicios de científicos seleccionados para pasar revista y evaluar la evidencia disponible a la luz de teorías científicas pertinentes" y elaborar una NSCID sobre el tema **(27)**. El Mayor General John A. Samford, Director de Inteligencia de la Fuerza Aérea, ofreció total cooperación. **(28)**.

Al mismo tiempo, Chadwell observó los esfuerzos británicos en esta área. Supo que los británicos también estaban muy activos estudiando el fenómeno OVNI. Un eminente científico británico, R.V. Jones, encabezaba una comisión vigente, creada en junio de 1951, sobre los platillos volantes. Las conclusiones de Jones y su comisión sobre los OVNI eran similares a las de los funcionarios de la Agencia: las observaciones no eran de aparatos aéreos enemigos sino representaciones erróneas de fenómenos naturales. Los británicos destacaban, no obstante, que durante una reciente exhibición aérea, pilotos de la RAF y altos funcionarios militares habían observado un "perfecto platillo volante".

Dada la respuesta de la prensa, según el oficial, Jones pasó un momento muy difícil tratando de corregir la opinión pública respecto de los OVNI. El público estaba convencido de que eran reales

**¿Una pequeña muestra del  
"Proyecto Y"?**

<p><b>(29).</b></p> <p>En enero de 1953, Chadwell y H.P. Robertson, un destacado físico del Instituto de Tecnología de California, integraron juntos un relevante panel de científicos no militares, para estudiar el tema OVNI.</p> <p>El mismo incluyó a Robertson como presidente, a Samuel A. Goudsmit, un físico nuclear de los Laboratorios Nacionales Brookhaven, Luis Alvarez, un físico en alta energía; Thornton Page, vice director de la Oficina de Operaciones de Investigación de la [Universidad] Johns Hopkins y experto en radar y electrónica; y Lloyd Berkner, director de los Laboratorios Nacionales Brookhaven y especialista en geofísica <b>(30)</b>.</p> <p>La tarea del panel era pasar revista a la evidencia disponible sobre los OVNI y considerar los posibles peligros planteados por el fenómeno para la seguridad nacional de los Estados Unidos.</p> <p>El panel se reunió del 14 al 17 de enero de 1953. Pasó revista a la información de la Fuerza Aérea sobre las historias de casos OVNI y, luego de pasar 12 horas estudiando el fenómeno, declaró que se podían sugerir explicaciones razonables para la mayoría, si no todas las observaciones. Por ejemplo, luego de revisar un filme de un OVNI tomado cerca de Tremonton, Utah, el 2 de julio de 1952 y uno cerca de Great Falls, Montana, el 15 de agosto de 1950, el panel concluyó que las imágenes de la película de Tremonton estaban causadas por el sol reflejándose en gaviotas de mar y que las imágenes de Great Falls eran la luz del sol reflejándose en la superficie de dos aviones interceptores de la Fuerza Aérea <b>(31)</b>.</p> <p>El panel concluyó unánimemente que no había evidencia de una amenaza directa a la seguridad nacional en los avistamientos de OVNI. El panel no pudo encontrar ninguna evidencia de que los objetos avistados pudieran ser extraterrestres.</p> <p>Sí encontró que el énfasis continuado en la denuncia de OVNI podía amenazar "el funcionamiento ordenado" del gobierno al</p>	<p><b>Semejante y tan destacada selección de científicos de primer nivel, hubiera hecho absolutamente innecesaria la existencia del pretendido MJ-12. Una prueba más -por vía del pensamiento lógico- de que MJ-12 sólo ha tenido y aún pretende tener cabida en agentes de desinformación.</b></p> <p><b>Objetivo del Panel Robertson.</b></p> <p><b>El Panel concluye que <u>no</u> existe amenaza a la seguridad Nacional, ni evidencia de que fueran extraterrestres.</b></p>
---	---

<p>abarrotar los canales de comunicación con informes irrelevantes e inducir "una conducta de histeria masiva dañina para la autoridad constituida." El panel también lamentó que potenciales enemigos que contemplaran un ataque contra Estados Unidos podían explotar el fenómeno OVNI y usarlo para desorganizar las defensas aéreas de Estados Unidos. <b>(32)</b>.</p> <p>Para enfrentar estos problemas, el panel recomendó que el Consejo Nacional de Seguridad desacreditara los informes de OVNI e instituyera una política de educación pública para reafirmar al público la falta de evidencia detrás de los OVNI. Sugirió utilizar los medios masivos de comunicación, la publicidad, los clubes de negocios, las escuelas y aún la corporación Disney para llevar el mensaje a todas partes. Al informar en el momento más alto del McCarthysmo, el panel también recomendó que grupos privados dedicados a los OVNI tales como el Civilian Flying Saucer Investigators de Los Angeles, y la Aerial Phenomena Research Organization en Wisconsin, fueran controlados en prevención de actividades subversivas. <b>(33)</b>.</p> <p>Las conclusiones del panel Robertson eran impresionantemente similares a las de los primeros informes de los proyectos SIGNO y GRUDGE de la Fuerza Aérea, y a las del propio Grupo de Estudio de la OSI de la CIA. Todos los grupos investigadores encontraron que los informes de OVNI indicaban que no había una amenaza directa a la seguridad nacional y que no había evidencia de visitas de extraterrestres.</p> <p>Luego de los descubrimientos del panel Robertson, la Agencia abandonó los esfuerzos por elaborar un borrador de una NSCID sobre los OVNI <b>(34)</b>. El Panel de Asesoramiento Científico sobre los OVNI (el panel Robertson) presentó su informe al IAC, al Secretario de Defensa, al Director de la Administración de Defensa Civil y al Presidente del Buró de Recursos de Seguridad Nacional. Funcionarios de la CIA dijeron que parecía que no se garantizaba ulterior consideración al tema, aunque continuaron controlando las observaciones en el interés de la seguridad nacional.</p>	<p><b>Nuevamente, la verdadera preocupación es el uso del tema OVNI por el enemigo para obstaculizar la defensa aérea estadounidense.</b></p> <p><b>Reacción psicótica del Panel bajo la influencia del temor al comunismo y del McCarthysmo, al sospechar que grupos civiles dedicados a los OVNI, podían desarrollar actividades subversivas.</b></p> <p><b>Todos los grupos investigadores oficiales concluyeron por igual que <u>"no había una amenaza directa a la seguridad nacional y que no había evidencia de visitas extraterrestres"</u></b></p> <p><b><u>La CIA continúa monitoreando el tema y las observaciones.</u></b></p>
--	--

Philip Strong y Fred Durant de la OSI también informaron a la Oficina Nacional de Estimaciones, sobre los descubrimientos. **(35)**. Funcionarios de la CIA querían que todo conocimiento de cualquier interés de la Agencia en el tema de los platillos volantes estuviese cuidadosamente restringido, destacando no sólo que el informe del panel Robertson era secreto sino que cualquier mención al auspicio que la CIA le dio al panel, estaba prohibida. Esta actitud causaría luego mayores problemas a la Agencia, respecto a su credibilidad **(36)**.

### **Los años 50: Se desvanece el interés de la CIA en los OVNIS**

Luego del informe del panel Robertson, funcionarios de la Agencia pusieron todo el tema de los OVNIs a un lado. En mayo de 1953, Chadwell transfirió la principal responsabilidad de mantener una actualización sobre los OVNIs a la División de Física y Electrónica, mientras la División de Ciencias Aplicadas continuaría proveyendo cualquier apoyo necesario **(37)**. Todos M. Odarenko, jefe de la División de Física y Electrónica, no quería hacerse cargo del problema, argumentando que requeriría demasiado tiempo de los analistas y empleados administrativos de su división. Dados los descubrimientos del panel Robertson, propuso considerar al proyecto "inactivo" y dedicar sólo un analista a tiempo parcial y un empleado administrativo de archivo para mantener un archivo de referencia de las actividades de la Fuerza Aérea y de otras oficinas sobre los OVNIs. Ni la Marina ni el Ejército mostraron mucho interés en los OVNIs, según Odarenko. **(38)**

Un agnóstico respecto a los OVNIs, Odarenko buscó que se relevara a su división de la responsabilidad de controlar los informes de OVNIs. En 1955, por ejemplo, recomendó que la totalidad del proyecto se finiquitara porque no había surgido ninguna información nueva concerniente a los OVNIs. Además, argumentó, su división estaba enfrentando una grave reducción presupuestal y no podía malgastar recursos. **(39)** Chadwell y otros funcionarios de la

**Todos M. Odarenko – un lamentable y recalcitante elemento de la CIA, con una actitud totalmente negativa, prejuiciada y anticientífica. Su reacción ante el tema OVNI no es racional, sino emocional. El tema le provoca fastidio en grado sumo.**

Agencia, sin embargo, continuaron preocupados por los OVNI. De particular interés eran los informes de ultramar de observaciones de OVNI y denuncias de que ingenieros alemanes llevados por los soviéticos estaban desarrollando un "platillo volante" como una futura arma de guerra. **(40)**

Para la mayoría de los políticos y jefes militares de Estados Unidos, la Unión Soviética a mediados de la década de los años 50, había llegado a ser un adversario peligroso. El progreso soviético en armas nucleares y misiles guiados fue particularmente alarmante. En el verano de 1949, la URSS había detonado una bomba atómica. En agosto de 1953, sólo nueve meses después que los Estados Unidos ensayara una bomba de hidrógeno, los soviéticos detonaron una. En la primavera de 1953, un estudio de máximo secreto de la Corporación RAND también señalaba la vulnerabilidad de las bases del SAC [Comando Estratégico del Aire - **N. del A.**] a un ataque por sorpresa de bombarderos soviéticos de largo alcance. La preocupación respecto al peligro de un ataque soviético sobre Estados Unidos continuó creciendo, y los avistamientos de OVNI se añadieron a la inquietud de quienes trazaban la política de los Estados Unidos..

Crecientes informes de OVNI sobre Europa oriental y Afganistán también despertaron la preocupación de que los soviéticos estuvieran haciendo un rápido progreso en esta área. Funcionarios de la CIA sabían que británicos y canadienses ya estaban experimentando con "platillos volantes". El Proyecto Y fue una operación de desarrollo canadiense-británico-estadounidense para producir un aparato aéreo no convencional tipo platillo volante, y funcionarios de la Agencia temían que los soviéticos estuvieran probando artefactos similares. **(41)**

Añadiéndose a la preocupación hubo un avistamiento de un platillo volante por el Senador estadounidense Richard Russell y su comitiva mientras viajaba en un tren en la URSS en octubre de 1955. Luego de extensas entrevistas con Russell y su grupo, sin

**Cuarto enfoque: preocupan los informes procedentes de ultramar. Especialmente, que los soviéticos hubieran podido desarrollar algún artefacto no-convencional, con ayuda de ingenieros alemanes capturados en la II Guerra Mundial.**

**Británicos y canadienses ya experimentaban con objetos de forma no-convencional.**

embargo, funcionarios de la CIA concluyeron que el avistamiento de Russell no apoyaba la teoría de que los soviéticos hubieran desarrollado un aparato aéreo tipo platillo o no convencional. Herbert Scoville, Jr., el Director Adjunto de la OSI, escribió que los objetos observados probablemente eran aviones a reacción normales en un pronunciado ascenso. **(42)**

Wilton E. Lexow, jefe de la División de Ciencias Aplicadas de la CIA, también fue escéptico. Cuestionó por qué los soviéticos iban a continuar desarrollando aviones de tipo convencional si tenían un "platillo volante". (43) Scoville pidió a Lexow que asumiera la responsabilidad de una evaluación total de las capacidades y limitaciones de aviones no convencionales, para mantener el archivo central de la OSI sobre el tema de los OVNI.

### **El U-2 y el OXCART de la CIA como OVNI**

En noviembre de 1954, la CIA había entrado en el mundo de la alta tecnología con su proyecto superior de reconocimiento U-2. Trabajando con las instalaciones de Desarrollo Avanzado de la Lockheed en Burbank, California, conocidas como los Skunk Works, y Kelly Johnson, un eminente ingeniero aeronáutico, la agencia estaba realizando pruebas en agosto de 1955 de un avión experimental de vuelo a gran altura: el U-2. Podía volar a 18 mil metros. A mediados de los años 50, la mayoría de los aviones de línea comerciales volaban a alturas de entre 3 mil y 6 mil metros. Consecuentemente, una vez que el U-2 comenzó sus vuelos de prueba, los pilotos comerciales y los controladores de tráfico aéreo comenzaron a informar de un gran incremento en las observaciones de OVNI. **(44)**

Los primeros U-2 eran plateados (posteriormente fueron pintados de negro) y reflejaban los rayos del sol, especialmente a la salida y la puesta del sol. A menudo parecían como objetos incandescentes para los observadores que estaban debajo. Los investigadores del

**El argumento de Lexow es absurdo, aunque lo escuchamos muchas veces en boca de los entusiastas de la procedencia extraterrestre de los OVNI y se expresaba de esta manera: " Si alguien tuviera semejantes aparatos, ¿para qué seguir creando aviones convencionales?". Pero eso es como decir: si Estados Unidos tiene el SR-71, ¿para qué seguir fabricando otros aviones?**

BLUE BOOK de la Fuerza Aérea conscientes de los vuelos secretos del U-2 trataron de explicar tales observaciones vinculándolas a fenómenos naturales tales como cristales de hielo e inversiones de temperatura. Al hacer verificaciones con el Personal del Proyecto U-2 de la Agencia en Washington, los investigadores del BLUE BOOK pudieron atribuir muchas de las observaciones de OVNI a los vuelos del U-2. Fueron cuidadosos, sin embargo, en no revelar al público la causa verdadera de los avistamientos.

Según cálculos posteriores de parte de funcionarios de la CIA que tabajaron con el proyecto U-2 y el proyecto OXCART (SR-71, o Blackbird), más de la mitad de todos los informes de OVNI desde fines de la década de los años 50 y a lo largo de la década de los años 60 fueron explicados por vuelos tripulados de reconocimiento (especialmente el U-2) sobre los Estados Unidos **(45)**.

Esto condujo a la Fuerza Aérea a hacer declaraciones falsas y engañosas al público a fin de mitigar los temores del público y proteger un proyecto de seguridad nacional extraordinariamente secreto. Aunque quizás justificado, este engaño añadió combustible a las posteriores teorías de una conspiración y a la controversia sobre el encubrimiento, de los años 70. El porcentaje de lo que la Fuerza Aérea consideró como observaciones de OVNI inexplicadas cayó a un 5,9 por ciento en 1955 y a un 4 por ciento en 1956. **(46)**

Al mismo tiempo, crecía la presión para que se diera a conocer el informe del panel Robertson sobre los OVNI. En 1956, Edward Ruppelt, ex-jefe del proyecto BLUE BOOK de la Fuerza Aérea, reveló públicamente la existencia del panel. Un libro de gran venta escrito por el Ovnólogo Donald Keyhoe, un Mayor retirado del Cuerpo de Infantes de Marina, abogaba porque se diera a conocer toda la información del gobierno relativa a los OVNI. Grupos civiles dedicados a los OVNI como el National Investigation Committee on Aerial Phenomena (NICAP) y la Aerial Phenomena Research Organization (APRO) inmediatamente presionaron para que se diera a conocer el informe del panel Robertson. **(47)** Bajo presión, la Fuerza Aérea se dirigió a la CIA pidiendo permiso para quitarle el

Como expresé en mi conferencia "OVNI: punto final" de 1991 (seis años antes de este estudio de Haines) las revolucionarias tecnologías en aeronáutica, caso del OXCART, gestaron muchos avistamientos de OVNI, y además, crearon la necesidad de manejar el concepto OVNI para ocultar la realidad de los vuelos de espionaje. De paso se viene abajo otro famoso argumento "nadie vuela aparatos sobre territorio extranjero". Excepto cuando dejan de ser experimentales y pasan al estado de operacionales. Y aún, en ciertos casos, cuando son experimentales



carácter de secreto (desclasificar) y dar a conocer el informe. A pesar de tal presión, Philip Strong, Director Sub-Ayudante de la OSI, se negó a desclasificar el informe y declinó dar a conocer que la CIA había auspiciado el panel. Como una alternativa, la Agencia preparó una versión sanitizada del informe que eliminó toda referencia a la CIA y evitó mencionar cualquier potencial de guerra psicológica en la controversia sobre los OVNI. **(48)**

Las demandas, sin embargo, por más información del gobierno sobre los OVNI no cesaron. El 8 de marzo de 1958, Keyhoe, en una entrevista con Mike Wallace de la CBS [Columbia Broadcasting System - **N. del A.** ], declaró que había una profunda participación de la CIA con los OVNI y el auspicio que la Agencia había hecho del panel Robertson. Esto motivó una serie de cartas a la Agencia de parte de Keyhoe y del Dr. Leon Davidson, un ingeniero químico y Ovnólogo. Ellos demandaban que se diera a conocer la totalidad del informe del panel Robertson y la confirmación de la implicancia de la CIA en el tema OVNI. Davidson se había convencido de que la Agencia, y no la Fuerza Aérea, tenía la mayor reponsabilidad por los análisis de los OVNI y que "las actividades del Gobierno de los EE.UU. son responsables por las observaciones de los platillos volantes en la última década". Indudablemente, dado que no se habían hecho conocer los vuelos del U-2 y el OXCART, Davidson estaba más cerca de la verdad de lo que él sospechaba. La CIA, sin embargo se mantuvo firme en su política de no revelar su papel en las investigaciones de OVNI y se negó a desclasificar la totalidad del informe del panel Robertson. **(49)**

En una reunión con representantes de la Fuerza Aérea para considerar cómo manejar futuras solicitudes de información tales como la de Keyhoe y Davidson, funcionarios de la Agencia confirmaron su oposición a la desclasificación de la totalidad del informe y se preocuparon de que Keyhoe tuviera la confianza del Vice Almirante Roscoe Hillenkoetter, quien prestó servicios en el buró de gobernadores de NICAP. Debatieron si el Consejero General de la CIA Lawrence R. Houston le debería mostrar o no el informe a Hillenkoetter como una posible vía para desactivar la

situación. El funcionario de la CIA Frank Chapin también insinuó que Davidson podría tener ulteriores motivos. "algunos de ellos quizás no en el mejor interés de su país" y sugirió pedir al FBI que investigara. **(50)**.

Aunque los antecedentes no son claros respecto a si el FBI alguna vez estableció una investigación de Davidson o Keyhoe, o si Houston alguna vez vio a Hillenkoetter respecto del informe Robertson, Hillenkoetter efectivamente renunció a NICAP en 1962. **(51)**

La Agencia también estuvo implicada con Davidson y Keyhoe en dos bastante famosos casos OVNI en la década de los años 50, que ayudaron a contribuir con un creciente sentido de desconfianza a la CIA con respecto a los OVNI. Uno se centró en que lo que se reportó que había sido la grabación de una señal de radio de un platillo volante, el otro sobre fotografías de un platillo volante. El incidente del "código de radio" comenzó en forma suficientemente inocente en 1955, cuando dos ancianas hermanas de Chicago, Mildred y Marie Maier, informaron en el *Journal of Space Flight* sus experiencias con OVNI, incluyendo la grabación de un programa de radio en el cual se dijo que se había escuchado un código no identificado. Las hermanas grabaron el programa y otros operadores radioaficionados también declararon haber escuchado el "mensaje espacial". La OSI llegó a interesarse y pidió a la Rama de Contacto Científico que obtuviera una copia de la grabación. **(52)**

Funcionarios de campo pertenecientes a la División Contacto (CD) uno de los cuales era Dewelt Walker, hicieron contacto con las hermanas Maier, que estaban "entusiasmadas de que el gobierno estuviera interesado", y fijaron una hora para reunirse con ellas. **(53)** Al tratar de asegurarse la grabación los funcionarios de la Agencia informaron que se habían encontrado con una escena de Arsénico y Encaje Antiguo. "Lo único que faltaba era el vino de saúco", cablegrafió Walker a la sede central.

Luego de revisar el álbum de recortes de las hermanas del tiempo

**El Sr. Chapin da otra muestra de paranoia. Ahora el sospechoso es uno de los estudiosos más sagaces del tema OVNI de todos los tiempos, a quien debo mucho sin que él jamás lo haya sabido: el Ingeniero Químico Dr. León Davidson. Ejemplo de alguien bien ubicado, que supo usar en tiempo el sentido común, y que no se adhirió al uso del tema OVNI para encubrir actividades oficiales secretas. Por eso Davidson molestaba**

en que actuaban, los funcionarios obtuvieron una copia de la grabación. **(54)**

La OSI analizó la cinta y descubrió que no era nada más que código Morse de una estación de radio de Estados Unidos.

La cuestión quedó ahí hasta que el Ovnílogo Leon Davidson habló con las hermanas Maier en 1957. Las hermanas recordaron que habían hablado con un tal Walker quien dijo que era de la Fuerza Aérea de Estados Unidos. Davidson entonces le escribió a un tal Walker, creyendo que era un funcionario de Inteligencia de la Fuerza Aérea en Wright-Patterson, para preguntarle si la cinta había sido analizada en el ATIC. Dewelt Walker le contestó a Davidson que la cinta había sido enviada a las autoridades pertinentes para evaluación, y que no se disponía de ninguna información respecto a los resultados. No satisfecho, y sospechando que Walker era en realidad un oficial de la CIA, Davidson escribió seguidamente al DCI Allen Dulles demandando saber qué reveleba el mensaje codificado y quién era el señor Walker. **(55)** La Agencia, queriendo mantener en secreto la identidad de Walker como oficial de la CIA, contestó que otra agencia del gobierno había analizado la cinta en cuestión y que Davidson recibiría una respuesta de la Fuerza Aérea. **(56)**

El 5 de agosto, la Fuerza Aérea le escribió a Davidson diciendo que Walker "era y es un Oficial de la Fuerza Aérea" y que la cinta fue analizada por otra organización del gobierno." La carta de la Fuerza Aérea confirmó que la grabación contenía sólo código Morse identificable procedente de una conocida estación de radio con licencia en Estados Unidos. **(57)**

Davidson volvió a escribirle a Dulles. Esta vez quería saber la identidad del operador de Morse y de la agencia que había llevado a cabo el análisis. La CIA y la fuerza Aérea estaban ahora en aprietos. La Agencia había negado previamente que hubiera analizado la cinta. La Fuerza Aérea también había negado analizar la cinta y declaró que Walker era un Oficial de la Fuerza Aérea. Oficiales encubiertos de la CIA, se contactaron con Davidson en

**Si la grabación no contenía "más que el código Morse de una estación de radio de Estados Unidos", ¿por qué jamás se dio a conocer públicamente?. ¿Por qué se ocultó el nombre de la estación de radio, el contenido del mensaje, y el nombre del operador del sistema Morse? No hay absolutamente ninguna razón para el ocultamiento, excepto que fuese un mensaje en código conteniendo información secreta, de la cual la National Security Agency tendría que haber sabido cabalmente.**

Chicago y le prometieron tener la traducción del código y la identificación del transmisor, si era posible. **(58)**

En otro intento por pacificar a Davidson, un oficial de la CIA, nuevamente encubierto y vistiendo uniforme de la Fuerza Aérea, se contactó con Davidson en la ciudad de Nueva York. El oficial de la CIA explicó que no había ninguna super agencia implicada y que la política de la Fuerza Aérea era no dar a conocer quién estaba haciendo qué. En tanto pareció aceptar este argumento, Davidson sin embargo presionó para que se diera a conocer el mensaje grabado y la fuente. El oficial acordó ver qué podía hacer. **(59)**

Luego de ponerse en contacto con la sede central, el oficial de la CIA telefoneó a Davidson para informarle que se había hecho una verificación total y, dado que la señal era de origen estadounidense conocido, la cinta y las notas hechas en su momento habían sido destruidas para conservar espacio en los archivos. **(60)**

Encolerizado por lo que percibió como una evasiva, Davidson dijo al oficial de la CIA que "él y su agencia, cualquiera fuera esta, estaban actuando como Jimmy Hoffa y el sindicato de los transportistas, destruyendo archivos que les pueden incriminar" **(61)** Considerando que cualquier otro contacto con Davidson sólo alentaría más la especulación, la Division Contacto se lavó sus manos en el tema reportando al DCI y al ATIC que no respondería o trataría de contactar nuevamente a Davidson. **(62)** Entonces, un incidente menor y un tanto grotesco, pobremente manejado tanto por la CIA como por la Fuerza Aérea, se tornó en un gran golpe que añadió combustible al creciente misterio que rodeaba a los OVNIs y al papel de la CIA en su investigación.

Otro golpe menor ocurrido pocos meses después se añadió a las crecientes preguntas que rodeaban al verdadero papel de la Agencia respecto a los platillos volantes. La preocupación de la CIA por el secreto, nuevamente empeoró las cosas. En 1958, el Mayor Keyhoe formuló la acusación de que la Agencia estaba pidiéndole deliberadamente a los testigos de OVNIs que no hicieran públicos

**El caso del agente de la CIA Dewelt Walker, es un claro ejemplo de cómo la CIA en connivencia con la USAF, hizo pasar a su personal por Oficiales de la Fuerza Aérea de los Estados Unidos. ¡Ah, las historias de los "hombres de negro"!**

sus avistamientos. **(63)**

El incidente surgió por una solicitud de noviembre de 1957 de la OSI al CD para obtener de Ralph C. Mayher, un fotógrafo de KYW-TV de Cleveland, Ohio, ciertas fotografías que tomó en 1952 de un objeto volador no identificado. Harry Real, un oficial de CD, contactó a Mayher y obtuvo copias de las fotografías, para ser analizadas. El 12 de diciembre de 1957, John Hazen, otro oficial del CD, devolvió la cinco fotografías del presunto OVNI a Mayher sin comentario. Mayher le pidió a Hazen la evaluación que la Agencia había hecho de las fotos, explicando que estaba tratando de organizar un programa de TV para informar al público sobre los OVNI. El quería mencionar en el espectáculo que una organización de inteligencia de Estados Unidos había visto las fotografías y pensaba que las mismas eran de interés. Aunque le advirtió a Mayher que no tomara ese enfoque, Hazen declaró que Mayher era un ciudadano estadounidense y tendría que tomar su propia decisión respecto a qué hacer. **(64)**

Posteriormente Keyhoe se puso en contacto con Mayher, quien le dijo su historia de la CIA y las fotografías. Keyhoe entonces le pidió a la Agencia que confirmara por escrito el empleo de Hazen, en un esfuerzo por exponer el papel de la CIA en las investigaciones de los OVNI. La Agencia se negó a pesar del hecho de que los representantes de campo de la CD [Contact Division] normalmente actuaban abiertamente y portaban credenciales identificando su asociación con la Agencia. El ayudante del DCI Dulles, John S. Earman, meramente envió a Keyhoe una carta evasiva destacando que, dado que los OVNI eran de primaria preocupación para el Departamento de la Fuerza Aérea, la Agencia había derivado su carta a la Fuerza Aérea para una respuesta apropiada. Al igual que la respuesta dada a Davidson, la contestación de la Agencia a Keyhoe sólo estimuló la especulación de que la Agencia estaba profundamente implicada en las observaciones de OVNI. La presión para dar a conocer la información de la CIA sobre los OVNI continuó creciendo. **(65)**

<p>Aunque la CIA tenía un interés declinante en los casos OVNI, continuó controlando los avistamientos de OVNI. Funcionarios de la Agencia sintieron la necesidad de mantenerse informados sobre los OVNI tan siquiera para alertar al DCI respecto a los más sensacionales informes y oleadas de OVNI (66)</p> <p><b>Los años 60: implicancia de la CIA en declinación y controversia en crecimiento.</b></p> <p>A comienzos de la década de los años 60, Keyhoe, Davidson, y otros OVNIlogos mantuvieron su asalto a la Agencia para que diera a conocer información sobre los OVNI. Davidson ahora declaraba que la CIA "era la única responsable por crear el furor de los Platillos Volantes como una herramienta de la guerra psicológica en la guerra fría, desde 1951".</p> <p>A pesar de pedidos de audiencias en el Congreso y el haber dado a conocer todos los materiales relacionados con los OVNI, poco cambió. (67)</p> <p>En 1964, sin embargo, luego de deliberaciones a alto nivel en la Casa Blanca sobre qué hacer si una inteligencia extraterrestre se descubriera en el Espacio y hubiera un nuevo brote de informes y observaciones de OVNI, el DCI John McCone pidió una evaluación actualizada de la CIA sobre los OVNI.</p> <p>Respondiendo a la solicitud de McCone, la OSI pidió al CD que obtuviera varias muestras recientes de informes de observaciones de OVNI del NICAP. Con Keyhoe, uno de los fundadores ya no más activo en la organización, los oficiales de la CIA se reunieron con Richard H. Hall, el director interino. Hall les dio a los oficiales muestras de la base de datos de NICAP sobre las observaciones más recientes.(68)</p> <p>Luego que oficiales de la OSI habían revisado el material, Donald</p>	<p><b>La CIA continúa monitoreando las observaciones de OVNI.</b></p> <p><b>La postura del Dr. Davidson es intelectualmente brillante. Afirma una gran verdad, entonces no conocida y deliberadamente ocultada al gran público.</b></p> <p><b>Quinto enfoque: qué hacer si se descubriera una inteligencia extraterrestre en el Espacio.</b></p>
---	--

F. Chamberlain, Director Adjunto de la OSI, aseguró a McCone que poco había cambiado desde comienzos de los años 50. Aún no había evidencia de que los OVNI fueran una amenaza a la seguridad de los Estados Unidos o de que fueran de "origen extranjero". Chamberlain le dijo a McCone que la OSI aún monitoreaba los informes de OVNI, incluyendo la investigación oficial de la Fuerza Aérea, el Proyecto BLUE BOOK. **(69)**

Al mismo tiempo que la CIA estaba llevando a cabo su última revisión interna de los OVNI, la presión del público obligó a la Fuerza Aérea a establecer una comisión especial ad hoc para pasar revista al BLUE BOOK. Presidida por el Dr. Brian O'Brien, un miembro del Buró de Asesoramiento Científico de la Fuerza Aérea, el panel incluyó a Carl Sagan, el famoso astrónomo de la Universidad de Cornell. Su informe no ofreció nada nuevo. Declaró que los OVNI no amenazaban la seguridad nacional y que "no había ningún caso de OVNI que representara adelantos tecnológicos o científicos fuera del marco de referencia terrestre". La comisión recomendó efectivamente que los OVNI fueran estudiados intensivamente, con una importante universidad actuando como coordinadora del proyecto, para solucionar el tema de forma concluyente. **(70)**

La Comisión sobre las Fuerzas Armadas de la Cámara de Representantes, también llevó a cabo breves audiencias sobre los OVNI en 1966 que produjeron similares resultados. El Secretario de la Fuerza Aérea, Harold Brown, aseguró a la comisión que la mayoría de las observaciones eran fácilmente explicables y que no había evidencia de que "extraños procedentes del espacio exterior" hubieran estado visitando la Tierra. Declaró a los miembros de la comisión, sin embargo, que la Fuerza Aérea mantendría una mente abierta y continuaría investigando las denuncias de OVNI. **(71)**

Luego del informe de su Comisión O'Brien, de las audiencias sobre los OVNI de la Cámara de Representantes, y la declaración del Dr. Robertson en el programa CBS Informa [CBS Reports] de que la

**Nuevamente se afirma que los OVNI no son una amenaza para la seguridad de los Estados Unidos. ¡Por supuesto que no!**

**Otro panel científico vuelve a afirmar que "los OVNI no amenazaban la seguridad nacional" y algo mucho más importante : los OVNI no representaban "adelantos tecnológicos o científicos fuera del marco de referencia terrestre". ¿Se quiere algo más claro aún?**

CIA indudablemente había estado implicada en el análisis de los OVNI, la Fuerza Aérea en julio de 1966 nuevamente se aproximó a la Agencia para que se desclasificara la totalidad del informe del panel Robertson de 1953 y la totalidad del informe Durant sobre las deliberaciones y descubrimientos del panel Robertson. La Agencia una vez más se negó a acceder. Karl H. Weber, Sub-Director de la OSI, escribió a la Fuerza Aérea que "Estamos muy ansiosos de que no se dé más publicidad a la información de que el panel fue auspiciado por la CIA." Weber destacó que ya existía una versión sanitizada disponible para el público. **(72)** La respuesta de Weber fue más bien miope y mal considerada. Sólo atrajo más atención sobre el informe del panel Robertson que la que tenía hacía 13 años y al papel de la CIA en la investigación de los OVNI. El editor científico de The Saturday Review provocó la atención nacional sobre el papel de la CIA en investigar los OVNI, cuando publicó un artículo criticando la "versión sanitizada" del informe de 1953 del panel Robertson y pidió que se diera a conocer el documento en su totalidad. **(73)**

Desconocido para funcionarios de la CIA, el Dr. James E. McDonald, un destacado experto en física atmosférica de la Universidad de Arizona, ya había visto el 6 de junio de 1966, en Wright-Patterson, el informe Durant sobre las actas del panel Robertson. Cuando McDonald retornó a Wright-Patterson el 30 de junio para copiar el informe, sin embargo, la Fuerza Aérea se negó a dejárselo ver nuevamente, declarando que era un documento clasificado de la CIA. Emergiendo como una autoridad en materia de OVNI, McDonald declaró públicamente que la CIA estaba detrás de las políticas de secreto y ocultamiento de la Fuerza Aérea. Demandó dar a conocer el informe del panel Robertson completo, y el informe Durant. **(74)**

Cediendo a la presión pública y a la recomendación de su propia Comisión O'Brien, la Fuerza Aérea anunció en agosto de 1966 que estaba buscando hacer un contrato con una de las principales universidades, para que llevara a cabo un programa de intensivas investigaciones de los avistamientos de OVNI. El nuevo programa

**La CIA –aunque  
manteniéndose siempre  
oculta—sigue detrás del tema  
OVNI.**



fue destinado a mitigar las acusaciones de que el Gobierno de Estados Unidos había ocultado lo que sabía sobre los OVNI. El 7 de octubre, la Universidad de Colorado aceptó un contrato por 325 mil dólares con la Fuerza Aérea para un estudio de 18 meses sobre los platillos volantes. El Dr. Edward U. Condon, un Físico de Colorado y ex-Director de la Oficina Nacional de Estándares, acordó encabezar el programa. Declarándose "agnóstico" en el tema de los OVNI Condon señaló que tenía una mente abierta sobre el asunto, y que los posibles orígenes extraterrestres eran "improbables pero no imposibles." (75) El Brig. Gen. Edward Giller, de la USAF, y el Dr. Thomas Ratchford de la Oficina de Desarrollo e Investigación de la Fuerza Aérea llegaron a ser los coordinadores de la Fuerza Aérea para el proyecto.

En febrero de 1967, Giller hizo contacto con Arthur C. Lundahl, Director del Centro Nacional de Interpretación Fotográfica de la CIA (NPIC), y propuso una vinculación informal a través de la cual el NPIC podría proveer a la Comisión Condon de asesoramiento técnico y servicios para examinar fotografías de presuntos OVNI. Lundahl y el DDI R. Jack Smith aprobaron el esquema como una forma de "preservar una ventana" sobre el nuevo esfuerzo. Ellos querían que la CIA y el NPIC mantuvieran una presencia escasa, no obstante, y que no tomaran parte en redactar ninguna de las conclusiones para la comisión. No se reconocería formalmente ningún trabajo hecho por el NPIC para la Comisión. (76)

Ratchford solicitó seguidamente que se le permitiera a Condon y su comisión, visitar el NPIC para considerar los aspectos técnicos del problema y para que vieran el equipo especial que el NPIC tenía para fotoanálisis. El 20 de febrero de 1967, Condon y cuatro miembros de su comisión visitaron el NPIC. Lundahl enfatizó al grupo que cualquier trabajo con el cual el NPIC ayudara a la comisión no tenía que ser identificado como una labor de la CIA. Más aún, el trabajo realizado por el NPIC sería estrictamente de naturaleza técnica. Luego de recibir esas pautas, el grupo escuchó una serie de informes sobre los servicios y equipo no disponibles en otros lugares, que la CIA había usado en sus análisis de algunas

**La CIA quiere trabajar con el Grupo de la Universidad de Colorado, pero ocultamente.**

**La CIA hace el análisis fotográfico para el Grupo de la Universidad de Colorado.**

fotografías de OVNI provistas por Ratchford. Condon y su comisión quedaron impresionados. **(77)**

Condon y el mismo grupo se reunieron nuevamente en mayo de 1967 en el NPIC para escuchar un análisis de fotografías de OVNI's tomadas en Zanesville, Ohio. El análisis tiró abajo la observación. La comisión nuevamente quedó impresionada con el trabajo técnico realizado, y Condon destacó que por primera vez un análisis científico de los OVNI enfrentaría resueltamente la investigación. **(78)**

El grupo también consideró los planes de la comisión para pedir a los ciudadanos estadounidenses fotografías adicionales y para emitir pautas de cómo obtener útiles fotografías de OVNI's. Además, los funcionarios de la CIA acordaron que la Comisión Condon podría dar a conocer la totalidad del informe Durant con sólo pocas partes tachadas.

En abril de 1969, Condon y su comisión dieron a conocer su informe sobre los OVNI's. El informe concluyó que poco, si acaso algo, había surgido del estudio de los OVNI's en los últimos 21 años y que no se justificaba un ulterior estudio más extenso de los avistamientos de OVNI's. También recomendó que no se continuara con la unidad especial de la Fuerza Aérea, el Proyecto BLUE BOOK. No mencionó la participación de la CIA en la investigación de la Comisión Condon **(79)**

Un panel especial establecido por la Academia Nacional de Ciencias pasó revista al informe Condon y estuvo de acuerdo con su conclusión de que "no se justifica ninguna alta prioridad para las investigaciones de los OVNI's de acuerdo a la información de las pasadas dos décadas." Concluyó su revisión declarando: "Sobre la base del conocimiento actual, la menos probable explicación de los OVNI's es la hipótesis de visitas extraterrestres por seres inteligentes". Luego de las recomendaciones de la Comisión Condon y de la Academia Nacional de Ciencias, el Secretario de la Fuerza Aérea, Robert C. Seamans, Jr., anunció el 17 de diciembre de 1969 la terminación del BLUE BOOK **(80)**

**Por primera vez, luego de 23 años, la CIA provee a un investigador del texto completo del Panel Robertson y las actas contenidas en el Informe Durant.**

### **Los años 70 y 80: El tema OVNI se niega a morir.**

El informe Condon no satisfizo a muchos OVNIólogos, quienes consideraron un ocultamiento de las actividades de la CIA en la investigación de los OVNI. Observaciones adicionales a comienzos de los años 70 impulsaron las creencias de que la CIA de alguna manera estaba involucrada en una vasta conspiración. El 7 de junio de 1975, William Spaulding, director de un pequeño grupo dedicado a los OVNI, el Ground Saucer Watch (GSW), escribió a la CIA solicitando una copia del informe del panel Robertson y todos los registros relacionados con OVNI. **(81)** Spaulding estaba convencido de que la Agencia estaba escondiendo los principales archivos sobre OVNI. Funcionarios de la Agencia proveyeron a Spaulding una copia del Informe del panel Robertson y del informe Durant. **(82)**

El 14 de julio de 1975, Spaulding nuevamente escribió a la Agencia cuestionando la autenticidad de los informes que había recibido y aduciendo que había un ocultamiento de la CIA sobre sus actividades relacionadas con los OVNI. Gene Wilson, el Coordinador de la Información y Privacidad de la CIA, contestó intentando satisfacer a Spaulding: "En ningún momento previo a la formación del Panel Robertson y subsiguientemente a la emisión del informe del panel, la CIA se ha implicado en el estudio del fenómeno OVNI". El informe del panel Robertson, según Wilson, fue "la recapitulación del interés de la Agencia y su implicancia con los OVNI" Wilson también dedujo que no había documentos adicionales en posesión de la CIA que se relacionaran con los OVNI. Wilson estaba mal informado **(83)**

En septiembre de 1977, Spaulding y el GSW, no convencidos con la respuesta de Wilson plantearon un litigio sobre la base de la Ley de Libertad de Información (FOIA) contra la Agencia que específicamente requería todos los documentos referidos a OVNI en posesión de la CIA. Ante un diluvio de similares solicitudes en base a la FOIA, sobre información de la Agencia acerca de los

**Como este mismo informe de Haines lo demuestra, la CIA estuvo permanentemente implicada en el tema OVNI, antes y después del Panel Robertson.**

**Haines dice que el funcionario de la CIA Gene Wilson "estaba mal informado", ¿o acaso, deliberadamente, estaba informando mal ?**

OVNIs, funcionarios de la CIA acordaron, luego de mucha maniobra legal, llevar a cabo una "búsqueda razonable" en los archivos de la CIA sobre materiales relativos a los OVNI. **(84)**

A pesar de una actitud ampliamente no simpatizante de la Agencia respecto del pleito, funcionarios de la Agencia liderados por Launie Ziebell de la Oficina del Consejo General, llevaron a cabo una búsqueda exhaustiva de los registros pertenecientes a OVNIs. Persistente, demandante y aún amenazante a veces, Ziebell y su grupo rastrearon la Agencia. Aún sacaron un viejo archivo de los OVNIs que estaba debajo del escritorio de una secretaria. La búsqueda finalmente produjo 355 documentos que totalizaban aproximadamente 900 páginas. El 14 de diciembre de 1978, la agencia dio a conocer al GSW todos los documentos menos 57, que eran unas 100 páginas. La Agencia retuvo esos 57 documentos aduciendo como razón la seguridad nacional y para proteger fuentes y métodos **(85)**

Aunque dar a conocer los documentos no produjo ninguna pieza substancial de evidencia y reveló solamente un bajo nivel de interés de la Agencia en el fenómeno OVNI luego del informe del panel Robertson de 1953, la prensa trató la revelación de manera sensacionalista. The New York Times, por ejemplo, declaró que la desclasificación de documentos confirmaba la exhaustiva preocupación del gobierno sobre los OVNIs y que la Agencia había estado secretamente implicada en la vigilancia de los OVNIs. **(86)**

El GSW entonces inició un nuevo pleito para que se dieran a conocer los documentos retenidos, declarando que la Agencia aún estaba ocultando información clave. **(87)** Fue muy parecido al tema del asesinato de John F. Kennedy. No importa cuánto material diera a conocer la Agencia y no importa cuán insulsa y prosaica fuera la información, la gente continuó creyendo en un ocultamiento y una conspiración de la Agencia.

El DCI Stansfield Turner estaba tan molesto cuando leyó el artículo del The New York Times que le preguntó a los funcionarios de más alto rango: "¿Estamos en el asunto de los OVNIS?" Luego de pasar

**Confesión de que la CIA hizo "mucha maniobra legal" para librar al público documentos, de acuerdo a la Ley de Libertad de Información.**

revista a los registros, Don Wortman, Sub-Director para Administracion, informó a Turner que "no existía un esfuerzo organizado de parte de la Agencia para llevar a cabo investigación en conexión con el fenómeno OVNI y no había existido un esfuerzo organizado para coleccionar información de inteligencia sobre los OVNI's desde la década de los años 50".

Wortman aseguró a Turner que los antecedentes de la Agencia sólo registraban "esporádicas instancias de correspondencia que se refería al tema" incluyendo varios tipos de informes de observaciones de OVNI's. No hubo un programa de la Agencia para recoger activamente información sobre los OVNI's, y el material dado a conocer al GSW tenía pocas tachaduras. **(88)**

Con esas garantías, Turner logró que el Consejo General presionara para que se realizara un juicio sumario contra el nuevo litigio planteado por el GSW. En mayo de 1980, las cortes no hicieron lugar al pleito, encontrando que la Agencia había llevado a cabo una completa y adecuada búsqueda de buena fe. **(89)**

Mientras la mayoría de los científicos entonces desechó los informes de los platillos volantes como algo exótico de los años 50 y 60, algunos en la Agencia y en la Comunidad de Inteligencia trasladaron su interés al estudio de la parapsicología y los fenómenos psíquicos asociados con las observaciones de OVNI's. Funcionarios de la CIA también prestaron atención al problema de los OVNI's para determinar qué podrían decirles los avistamientos de OVNI's respecto al progreso soviético en cohetes y misiles y pasaron revista a aspectos de contrainteligencia. Analistas de la Agencia pertenecientes a la División de Ciencia de la Vida del OSI y a OSWR dedicaron oficialmente una pequeña cantidad de su tiempo a temas relacionados con los OVNI's. Los mismos incluían preocupaciones de contrainteligencia en el sentido de que los soviéticos y la KGB estuvieran usando a ciudadanos estadounidenses y a grupos dedicados a los OVNI's para obtener información sobre programas de desarrollo de armas secretas de los Estados Unidos (tales como el avión Stealth), la vulnerabilidad

**Hubo siempre un esfuerzo organizado detrás del tema OVNI dentro de la CIA. Siempre hubo funcionarios destinados a relacionarse con el tema, así como un renovado y variado interés en el mismo a lo largo de décadas.**

**La CIA continúa con su interés en los OVNI. Durante los últimos años de la década de los 70 y los 80, la Agencia continuó con su interés en los OVNI's y en las observaciones de OVNI's.**

**Sexto enfoque: Traslado del interés en los OVNI's, por un aspecto colateral —casi se diría residual—pero riquísima cantera a explotar: el control mental, que inspirara entre otras iniciativas, proyectos como "MK-Ultra". Ahora a la CIA le interesa "el estudio de la parapsicología y los fenómenos psíquicos asociados con las observaciones de OVNI". ¿Se necesita fundamento más claro para las "abducciones"?**

<p>de la red de defensa aérea de los Estados Unidos a la penetración de misiles extranjeros que imitaran a los OVNI, y evidencia de tecnología soviética avanzada, asociada a las observaciones de OVNI.</p> <p>La CIA también mantuvo coordinación de la Comunidad de Inteligencia con otras agencias respecto a su trabajo en parapsicología, fenómenos psíquicos y experimentos de "visión remota". En general, la Agencia adoptó un punto de vista científico conservador sobre estos temas científicos no convencionales. No hubo un proyecto formal u oficial sobre los OVNI en la Agencia en los años 80, y funcionarios de la Agencia mantuvieron deliberadamente archivos sobre los OVNI a un mínimo, para evitar crear antecedentes que pudieran desorientar al público si se daban a conocer. <b>(90)</b></p> <p>La década de los 80 también produjo renovadas acusaciones de que la Agencia aún estaba reteniendo documentos relativos al incidente en Roswell de 1947, en el cual presuntamente un platillo volante cayó a tierra en Nuevo México, y el surgimiento de documentos que supuestamente revelaban la existencia de una investigación altamente secreta de los Estados Unidos y el desarrollo de una operación de inteligencia sobre los OVNI, responsable sólo ante el Presidente, a fin de los años 40 e inicios de la década de los años 50. Los OVNIólogos han argumentado desde hace mucho tiempo que, luego de la caída de un platillo volante en Nuevo México en 1947, el gobierno no sólo recuperó los restos del platillo caído sino también cuatro o cinco cadáveres de extraterrestres. Según algunos OVNIólogos el gobierno estableció una fuerte seguridad en torno al proyecto y se negó a divulgar los resultados de su investigación desde entonces. <b>(91)</b> En septiembre de 1994, la Fuerza Aérea de los Estados Unidos dio a conocer un nuevo informe sobre el incidente en Roswell que concluyó que los restos hallados en Nuevo México en 1947 probablemente procedían de lo que fue en un momento una operación con globos altamente secreta, el Proyecto MOGUL, destinado a controlar la atmósfera</p>	<p><b>Continúa el interés en los OVNI y el permanente ocultamiento del mismo como actividad oficial de la Agencia.</b></p> <p><b>La CIA sigue manteniendo "archivos sobre los OVNI", pero siempre ocultamente.</b></p>
---	--

para detectar evidencia de ensayos nucleares soviéticos. **(92)**

Alrededor de 1984, emergieron una serie de documentos que algunos OVNIlogos dijeron demostraban que el Presidente Truman creó una comisión altamente secreta en 1947, Majestic-12, para asegurar la recuperación de restos del OVNI de Roswell y de cualquier otra caída de OVNI para su estudio científico y para examinar cualquier cadáver de extraterrestre recuperado de tales sitios. Se ha probado que la mayoría, si no la totalidad de esos documentos, fueron fabricados. No obstante la controversia persiste **(93)**

Como con las teorías de conspiración en el asesinato de JFK, el tema OVNI probablemente no se irá pronto, no importa lo que la Agencia haga o diga. La creencia de que no estamos solos en el universo es emocionalmente demasiado atractiva y la desconfianza respecto a nuestro gobierno es tan común, como para que el tema resulte aceptable para la realización de estudios científicos tradicionales sobre una explicación racional y sobre la evidencia.

#### **Notas**

**(1)** Ver los resultados de la Encuesta Gallup de 1973 publicada en *The New York Times*, el 29 de noviembre de 1973, p. 45 y Philip J.Klass, *UFOs: The Public Deceived* (Nes York: Prometheus Books, 1983), p. 3.

**(2)** Ver Klass, UFOs, p. 3; James S Gordon, "*The UFO Experience*", *Atlantic Monthly* (agosto de 1991), pp. 82-92; David Michael Jacobs, *The UFO Controversy in America* (Bloomington: Indiana University Press, 1975); Howard Blum, *Out There: The Government's Secret Quest for Extraterrestrials* (Nueva York: Simon and Schuster, 1990); Timothy Good, *Above Top Secret: The Worldwide UFO Cover-Up* (Nueva York,: William Morrow, 1987); y Whitley Strieber,

**MJ-12 es una fantochada. Pero ¿quién puede asegurar que la misma CIA no estuvo tras la creación y circulación de esos "documentos"?**

*Communion: The True Story* (Nueva York: Morrow, 1987)

**(3)** En septiembre de 1993 John Peterson, un conocido de Woolsey, hizo primero contacto con el DCI con un conjunto de material altamente depurado de la CIA sobre los OVNI's dado al OVNIlogo Stanton T. Friedman. Peterson y Friedman querían saber las razones para las reducciones. Woolsey acordó ver el asunto. Ver Richard J. Warshaw, Asistente Ejecutivo, nota al autor, 1° de noviembre de 1994, Warshaw, nota a John H. Wright, Coordinador de Información y Privacidad, enero 31 de 1994; y Wright, memorando al Secretariado Ejecutivo, 1o. de marzo de 1994 (Excepto donde se hace notar, todas las citas de los registros de la CIA en este artículo son de los registros coleccionados para la investigación de toda la Agencia de 1994, que son mantenidos por el Asistente Ejecutivo del DCI).

**(4)** Ver Héctor Quintanilla, Jr., *"The Investigation of UFOs"* Vol. 10, No. 4, *Studies in Intelligence* (otoño de 1966): pp.95-110 y CIA, memorando no firmado, "Flying Saucers", 14 de agosto de 1952. Ver también Good, *Above Top Secret*, p.253. Durante la Segunda Guerra Mundial, pilotos de Estados Unidos informaron de "foo fighters" (luces brillantes que seguían a los aviones estadounidenses). Temiendo que pudieran ser armas secretas japonesas o alemanas, la OSS investigó pero no pudo hallar evidencia concreta de armas del enemigo y a menudo archivó esos informes en la categoría "chiflado." ("crackpot") La OSS también investigó posibles avistamientos de cohetes alemanes V-1 y V-2 antes de su uso operacional durante la guerra. Ver Jacobs, *UFO Controversy*, p.33. El Grupo Central de Inteligencia, el predecesor de la CIA, también controló los informes de "cohetes fantasmas" en Suecia en 1946. Ver CIG, Intelligence Report, abril 9 de 1947.

**(5)** Jacobs, *The UFO Controversy*, P. 156 y Quintanilla, "The Investigation of UFOs" p.97

**(6)** Ver Fuerza Aérea de los Estados Unidos, Comando de Material Aéreo, "Unidentified Aerial Objects: Projec SIGN, no. F-TR 2274, I



A, Febrero de 1949, Registros de los Comandos de la USAF, Actividades y Organizaciones" Grupo de Registro 341, Archivos Nacionales, Washington DC.

**(7)** Ver USAF, *Informes 1 - 12 de los Proyectos GRUDGE y BLUEBOOK* (Washington, DC, National Investigations Committee on Aerial Phenomena, 1968) y Jacobs, *The UFO Controversy*, pp. 50-54.

**(8)** Ver Cabelll memorando a los Comandantes Generales de los principales Comandos Aéreos, "Reporting of Information on Unconventional Aircraft" septiembre 8 de 1950 y Jacobs, *The UFO Controversy*, p.65.

**(9)** Ver Fuerza Aérea, *Proyectos GRUDGE y BLUE BOOK* y Jacobs, *The UFO Controversy*, p.67

**(10)** Ver Edward Tauss, memorando al el Vice-Asistente Director, SI, "Flying Saucers", agosto 1o. de 1952. Ver también Reino Unido, informe por el "Flying Saucer" Working Party, "Unidentified Flying Objects", sin fecha (aproximadamente 1950).

**(11)** Ver Dr. Stone, OSI, memorando al Dr. Willar Machle, OSI, 15 de marzo de 1949 y Ralph L. Clark, Director Adjunto Interino, OSI, memorando para el DDI, "Recientes observaciones de Objetos Inexplicados", Julio 29 de 1952.

**(12)** Stone, memorando a Machle. Ver también Clark, memorando para el DDI, Julio 29 de 1952.

**(13)** Ver Klass, UFOS, p. 15. Para una breve revisión de los avistamientos de Washington, ver Good, *Above Top Secret*, pp. 269-271.

**(14)** Ver Ralph L.Clark, Director Adjunto Interino, OSI, memorando al DDI Robert Amory, Jr. 29 de Julio de 1952. OSI y OCI estaban en el Directorio de Inteligencia. Establecido en 1948, OSI sirvió

como el punto focal de la CIA para el análisis de desarrollos científicos y tecnológicos en el extranjero. En 1980, OSI se fundió en la Oficina de Investigación de Ciencia y Armas. La Oficina de Inteligencia Actual (OCI), establecida el 15 de enero de 1951 tenía que proveer todo tipo de inteligencia actual al Presidente y al Consejo Nacional de Seguridad.

**(15)** Tauss, memorando del Vice-Director Adjunto, SI (Philip Strong), 1o. de agosto de 1952.

**(16)** El 2 de enero de 1952, el DCI Waler Bedell Smith creó un Vice-Directorio para Inteligencia (DDI) compuesto de seis organizaciones no-secretas de la CIA --OSI, OCI, la Oficina de Colección y Diseminación, la Oficina Nacional de Estimaciones, la Oficina de Investigación y Reportes, y la Oficina de Coordinación de Inteligencia-- para producir análisis de inteligencia para los elaboradores de política.

**(17)** Ver minutas de la Reunión del Jefe de la Sección, 11 de agosto de 1952.

**(18)** Smith expresó sus opiniones en una reunión en la Sala de Conferencias del DCI a la que asistieron sus máximos oficiales. Ver Sub-Jefe, Requerimientos del Personal, FI, memorando para el Vice-Director, Planes, "Flying Saucers", 20 de agosto de 1952, Directorio de Registros de Operaciones, Personal de Administración de Información, Expediente 86-00538R, Caja 1.

**(19)** Ver memorando de la CIA, sin firmar, "Flying Saucers", 11 de agosto de 1952.

**(20)** Ver memorando de la CIA, sin firmar, "Flying Saucers", 14 de agosto de 1952.

**(21)** Ver memorando de la CIA, sin firmar, "Flying Saucers", 19 de agosto de 1952.

**(22)** Ver Chadwell, memorando para Smith, 17 de septiembre de 1952 y 24 de septiembre de 1952, "Flying Saucers". Ver también Chadwell, memorando para el DCI Smith, 2 de octubre de 1952 y Klass, *UFOs*. pp. 23-26.

**(23)** Chadwell, memorando para el DCI con agregados, 2 de diciembre de 1952. Ver también Klass, *UFOs*, pp. 26-27 y Chadwell, memorando, del 25 de noviembre de 1952.

**(24)** Ver Chadwell, memorando, 25 de noviembre de 1952 y Chadwell, memorando, "Aprobación en Principio - Proyecto de Investigación Externa Concerniente a los Objetos Voladores No Identificados", sin fecha. Ver también Philip G. Strong, OSI, memorando para archivo, "Reunión con el Dr. Julius A. Stratton, Vice Presidente Ejecutivo y Prevoste del MIT y con el Dr. Max Millikan, Director de CENIS" Strong creía que a fin de llevar a cabo tal revisión necesitarían el respaldo total y el apoyo del DCI Smith.

**(25)** Ver Chadwell, memorando para el DCI, "Objetos Voladores No Identificados", 2 de diciembre de 1952. Ver también Chadwell, memorando para Amory, DDI, "Aprobación en Principio - Proyecto Externo de Investigación Concerniente a los Objetos Voladores No Identificados", sin fecha.

**(26)** El IAC se creó en 1947 para servir como un cuerpo coordinador en establecer los requerimientos de inteligencia. Presidido por el DCI, el IAC incluyó a representantes del Departamento de Estado, del Ejército, de la Fuerza Aérea, de la Junta de Comandantes en Jefe, del FBI, y del AEC.

**(27)** Ver Klass, *UFOs*, p. 27.

**(28)** Ver Richard D. Drain, Secretario Interino, IAC, "Minutas de la Reunión llevada cabo en la Sala de Conferencias del Director, Edificio de la Administración, CIA", el 4 de diciembre de 1952.

**(29)** Ver Chadwell, memorando para archivo, "Actividad Británica en

el campo de los OVNIs" del 18 de diciembre de 1952.

**(30)** Ver Chadwell, memorando para el DCI, "Consultores para el Panel Asesor sobre Objetos Voladores No Identificados", enero 9 de 1953, Curtis Peebles, *Watch the Skies! A Chronicle of the Flying Saucer Myth* (Washington, DC. Smithsonian Institution Press, 1994), pp. 73-90, y Jacobs, *The UFO Controversy*, pp. 91-92.

**(31)** Ver Fred C. Durant III, Informe sobre el la Reunión del Panel Robertson, enero de 1953. Durant, en contacto con OSI y un presidente anterior de la American Rocket Society, asistió a las reuniones del panel Robertson y escribió un sumario de las actas.

**(32)** Ver Informe del Panel Científico sobre los Objetos Voladores No Identificados (el Informe Robertson) 17 de enero de 1953 y el informe Durant sobre las deliberaciones del panel.

**(33)** Ver el Informe Robertson y el Informe Durant. Ver también Good, *Above the Top Secret*, pp. 337-38, Jacobs, *The UFO Controversy*, p.95, y Klass, *UFO's*, pp. 28-29

**(34)** Ver Reber, memorando al IAC, del 18 de febrero de 1953.

**(35)** Ver Chadwell, memorando para el DDI, "Unidentified Flying Objects", del 10 de febrero de 1953, Chadwell, carta a Robertson, del 28 de enero de 1953 y Reber, memorando para el IAC, "Unidentified Flying Objects", del 18 de febrero de 1953. Sobre la información a ONE, ver Durant, memorando para archivo, "Informe del Buró ONE sobre Objetos Voladores No Identificados" del 30 de enero de 1953 y el Sumario de la CIA diseminado para el campo, "Objetos Voladores No Identificados" del 6 de febrero de 1953.

**(36)** Ver Chadwell, carta a Julius A. Stratton, Prevoste del MIT, del 27 de enero de 1953.

**(37)** Ver Chadwell, memorando para el Jefe de la División de Física y Electrónica/OSI (Todos M. Odarenko), "Objetos Voladores No

Identificados" del 27 de mayo de 1953.

**(38)** Ver Odarenko, memorando a Chadwell, "Objetos Voladores No Identificados" del 3 de julio de 1953. Ver también Odarenko, memorando a Chadwell "Estado Acta del proyecto sobre los Objetos Voladores No Identificados (UFOB)" del 17 de diciembre de 1953.

**(39)** Ver Odarenko, memorando "Objetos Voladores No Identificados" del 8 de agosto de 1955.

**(40)** Ver informe del FBIS, "Aviones Militares No Convencionales" del 18 de agosto de 1953 y varios informes, "Military-Air, Unconventional Aircraft", 1953, 1954, 1955.

**(41)** Desarrollado por la afiliada canadiense de la A.V. Roe, Ltd. de Gran Bretaña, el Proyecto Y produjo efectivamente un modelo a pequeña escala que flotó a unos pocos metros del suelo. Ver memorando de Odarenko a Chadwell, "Tipos de aviones estilo Plátanos Volantes" del 25 de mayo de 1954; el memorando de Frederic C. E. Oder a Odarenko "USAF Proyecto Y" del 21 de mayo de 1954; y el memorando de Odarenko, T.M. Nordbeck, Ops/SI, y Sidney Grabeal de ASD/SI para el archivo, "Responsabilidades de Inteligencia para los tipos de Vehículos Aéreos No-Convencionales" del 14 de junio de 1954.

**(42)** Ver memorando de Reuben Efron titulado "Observación de un Objeto Volante cerca de Bakú" del 13 de octubre de 1955, y el memorando de Wilton E. Lexow para información, titulado "Observación denunciada de un Artefacto Aéreo No Convencional" del 19 de octubre de 1955.

**(44)** Ver Gregory W. Pedlow y Donald E. Welzenbach, *The Central Intelligence Agency and Overhead Reconnaissance: The U-2 and OXCART programs, 1954-1974* (Washington D.C.: CIA Histor Staff, 1992) pp. 72-73.

**(45)** Ver Pedlow y Welzenbach, *Overhead Reconnaissance*, pp.72-

73. Esto también fue confirmado en una entrevista telefónica entre el autor y John Parongosky el 26 de julio de 1994. Parongosky supervisó día a día los asuntos referidos al programa OXCART.

**(46)** Ver Jacobs, *The UFO Controversy*, p. 135.

**(47)** Ver Peebles, *Watch the Skies*, pp. 128-146; Ruppelt, *The Report on Unidentified Flying Objects* (New York; Doubleday, 1956); Keyhoe, *The Flying Saucer Conspiracy* (New York, Holt, 1955); y Jacobs, *The UFO Controversy* pp.347-49.

**(48)** Ver carta de Strong a Lloyd W. Berkner; carta de Strong a Thornton Page; carta de Strong a Robertson; carta de Strong a Samuel Goudsmit; carta de Strong a Luis Álvarez, del 20 de diciembre de 1957; y memorando de Strong para el Mayor James F. Byrne, Jefe Adjunto del Estado Mayor Conjunto, Departamento de Inteligencia de la Fuerza Aérea titulado "Desclasificación del 'Informe del Panel Científico sobre los Objetos Voladores No Identificados' ", del 20 de diciembre de 1957. Ver también carta de Berkner a Strong del 20 de noviembre de 1957 y carta de Page a Strong, del 4 de diciembre de 1957. Los miembros del panel también fueron reuñentes a que se diera a conocer su asociación con la Agencia.

**(49)** Ver memorando de Wilton E. Lexow para archivos, "Comentarios sobre Cartas relativas a Objetos Voladores No Identificados" del 4 de abril de 1958; carta de J.S. Earman al Mayor Lawrence J. Tucker, Oficina del Secretario de la Fuerza Aérea, Servicio de Información, del 4 de abril de 1958; carta de Davidson a Berkner del 8 de abril de 1958; carta de Berkner a Davidson del 18 de abril de 1958; carta de Berkner a Strong del 21 de abril de 1958; carta de Davidson a Tucker del 27 de abril de 1958; carta de Davidson a Allen Dulles del 27 de abril de 1958; carta de Ruppelt a Davidson, del 7 de mayo de 1958; carta de Strong a Berkner del 8 de mayo de 1958; carta de Davidson a Berkner del 8 de mayo de 1958; carta de Davidson a Earman del 16 de mayo de 1958; carta de Davidson a Goudsmit del 18 de mayo de 1958; carta de Davidson a Page del 18 de mayo de 1958 y carta de Tucker a

Davidson del 20 de mayo de 1958.

**(50)** Ver Lexow, memorando para Chapin del 28 de julio de 1958.

**(51)** Ver Good, *Above Top Secret*, pp. 346-47; memorando de Lexow para archivo, "Reunión con personal de la Fuerza Aérea respecto al Informe del Panel Asesor Científico sobre los Objetos Voladores No Identificados, fechado el 17 de enero de 1953 (S)." del 16 de mayo de 1958. Ver también memorando para archivo de La Rae L. Teel, Sub Jefe de División, ASD, "Reunión con el señor Chapin sobre contestación a la carta sobre ovnis de Leon Davidson y la subsiguiente conversación telefónica con el Mayor Tucker, [sic] del 22 de mayo de 1958.

**(52)** Ver memorando de Edwin M. Ashcraft, Jefe de la División Contacto (Científica) al Jefe de la Oficina en Chicago "Grabación de Código Radial" del 4 de marzo de 1955 y memorando de Ashcraft al Jefe de la Sección de Apoyo de la OSI, del 17 de marzo de 1955.

**(53)** La División Contacto se creó para recoger información de inteligencia del extranjero, de fuentes dentro de los Estados Unidos. Ver Directorate of Intelligence Historical Series, *El Origen y Desarrollo de la División Contacto, 11 de julio de 1946-1o. de julio de 1965* (Washington DC; CIA Historical Staff, junio de 1969).

**(54)** Ver memorando de George O. Forrest, Jefe de la Oficina de Chicago al Jefe de la División Contacto para Ciencia, del 11 de marzo de 1955.

**(55)** Ver memorando de la División Apoyo (Connell) a Dewelt E. Walker, del 25 de abril de 1957.

**(56)** Ver carta de J. Arnold Shaw, Asistente del Director, a Davidson del 10 de mayo de 1957.

**(57)** Ver memorando de Apoyo (Connell) al Tte. Cnel. V. Skakich del 27 de agosto de 1957 y memorando de Lamountain a Apoyo

(Connell) del 20 de diciembre de 1957.

**(58)** Ver Lamountain, cable a Apoyo (Connell) del 31 de julio de 1958.

**(59)** Ver cable de Apoyo (Connell) a Skakich del 3 de octubre de 1957 y cable de Skakich a Connell del 9 de octubre de 1957.

**(60)** Ver cable de Skakich a Connell del 9 de octubre de 1957.

**(61)** Ver memorando de R.P. Lohmann al Jefe de la División Contacto, DO del 9 de enero de 1958.

**(62)** Ver cable de Apoyo a Skakich del 20 de febrero de 1958 cable de Connell (Apoyo) a Lamountain del 19 de diciembre de 1957.

**(63)** Ver memorando de Edwin M. Ashcraft, Jefe de la División Contacto, Oficina de Operaciones para Austin Bricker, Jr, Asistente del Director, "Averiguación del Mayor Donald E. Keyhoe sobre la asociación de John Hazen con la Agencia" del 22 de enero de 1959.

**(64)** Ver memorando de John T. Hazen al Jefe de la División Contacto, del 12 de diciembre de 1957. Ver también memorando de Ashcraft al agente residente en Cleveland, "Ralph E. Mayher" del 20 de diciembre de 1957. Según este memorando, las fotografías fueron vistas "a alto nivel y devueltas a nosotros sin comentario". La Fuerza Aérea retuvo los negativos originales. Los registros de la CIA probablemente fueron destruidos.

**(65)** El tema va a resurgir en la década de los años 70 con el caso judicial GSW FOIA. [Ground Saucer Watch - Freedom Of Information Act. **N. del T.**]

**(66)** Ver memorando de Robert Amory, Jr. DDI para el Director Adjunto de Inteligencia Científica, titulado "Platillos Volantes" del 26 de marzo de 1956. También ver memorando de Wallace R. Lamphire, perteneciente al Personal de Planificación y Coordinación



de la Oficina del Director, a Richard M. Bissel, Jr., "Objetos Voladores No Identificados (OVNI)," del 11 de junio de 1957; memorando de Philip Strong para el director de NPIC "Fotografía denunciada de Objetos Voladores No Identificados" del 27 de octubre de 1958; memorando de Scoville a Lawrence Houston, Consejo Legislativo, "Contestación al Honorable Josep E. Garth," del 12 de julio de 1961; y carta de Houston a Garth, del 13 de julio de 1961.

**(67)** Ver, por ejemplo, carta de Davidson al Representante Joseph Garth, del 26 de junio de 1961 y carta del Carl Vinson, Presidente de la Comisión sobre los Servicios Armados de la Cámara de Representantes, al Rep. Robert A. Everett del 2 de septiembre de 1964.

**(68)** Ver memorando de Maxwell W. Hunter, miembro del personal, Consejo Nacional de Aeronáutica y el Espacio, Oficina Ejecutiva del Presidente, a Robert F. Parkard, de la Oficina de Asuntos Científicos Internacionales del Departamento de Estado, titulada "Pensamientos sobre la cuestión de la Raza Espacial Alienígena" del 18 de julio de 1963, Archivo SP 16, Registros del Departamento de Estado, Grupo de Registro 59, de los Archivos Nacionales. Ver también memorando de F.J. Sheridan Jefe de la Oficina de Washington, al Jefe de la División Contacto, "National Investigation Committee on Aerial Phenomena (NICAP)," del 25 de enero de 1965.

**(69)** Memorando de Chamberlain al DCI, "Evaluación de los OVNI's" del 26 de enero de 1965.

**(70)** Ver Jacobs, *The UFO Controversy*, p. 199 y el *Special Report* de la Comisión Ad Hoc (Comisión O' Brien) del Buró de Asesoramiento Científico de la Fuerza Aérea de los Estados Unidos para Revisar el Proyecto LIBRO AZUL (Washington, DC: 1966). Ver también *The New York Times* del 14 de agosto de 1966, p. 70.

**(71)** Ver "Congreso Reasegurado sobre Visitas Espaciales", *The New York Times*, 6 de abril de 1966.

**(72)** Carta de Weber al Cnel. Gerald E. Jorgensen, Jefe de la División de Relaciones con la Comunidad, Oficina de Información de la Fuerza Aérea de los Estados Unidos del 15 de agosto de 1966. El informe Durant fue un sumario detallado de las actas del panel Robertson.

**(73)** Ver "El Disputado documento de la CIA sobre los OVNI's" por John Lear, en *Saturday Review* (septiembre 3 de 1966) p. 45. El artículo de Lear sin embargo no simpatizaba con las observaciones de OVNI y la posibilidad de que estuvieran implicados elementos extraterritoriales. La Fuerza Aérea había estado deseosa de proveer a Lear el informe completo. Ver memorando de Walter L. Mackey, de la Oficina Ejecutiva para el DCI "La Fuerza Aérea solicita desclasificar material de la CIA sobre Objetos Voladores No Identificados (OVNI)," del 1 de septiembre de 1966.

**(74)** Ver Klass, *UFOs*, p. 40, Jacobs, *The UFO Controversy*, p. 214 y Everet Clark, "Physicist Scores Saucer Status," *The New York Times*, del 21 de octubre de 1966. Ver también James E. McDonald, "Declaración sobre los Objetos Voladores No Identificados", presentada a la Comisión de Ciencia y Astronáutica de la Cámara de Representantes, el 29 de julio de 1968.

**(75)** Condon es citado en el artículo de Walter Sullivan "Tres Asistentes Seleccionados en Indagación sobre los Platillos", *The New York Times*, del 8 de octubre de 1966. Ver también "Un científico que habla claro, Edward Uhler Condon," *The New York Times*, del 8 de octubre de 1966. Condon, un científico sociable y rudo, se había visto envuelto previamente en una controversia con la Comisión de Actividades Anti-Estadounidenses de la Cámara de Representantes que declaró que Condon era "uno de nuestros vínculos más débiles en nuestra seguridad atómica." Ver también Peebles, *Watch the Skies*, pp. 169'195.

**(76)** Ver memorando de Lundahl al DDI del 7 de febrero de 1967.

**(77)** Ver memorando para el registro, "Visita del Dr. Condon al NPIC, 20 de febrero de 1967" del 23 de febrero de 1967. Ver también el análisis de las fotografías en memorando para Lundahl, "Análisis Fotográfico de Fotografías de OVNI" del 17 de febrero de 1967.

**(78)** Ver memorando para archivo, "Informe sobre OVNI para el Dr. Edward Condon, 5 de mayo de 1967," del 8 de mayo de 1967 y "Hoja de Información Fotográfica de OVNI y Guías para Fotógrafos de OVNI." Ver también, Comunicado de Prensa de la Comisión Condon del 1o. de mayo de 1967 y Klass, *UFOs*, p. 41. Las fotografías de Zaneville resultaron ser un truco.

**(79)** Ver Edward U. Condon, *Scientific Study of Unidentified Flying Objects* (New York; Bantam Books, 1969) y Klass, *UFOs*, p. 41. El informe contenía el informe Durant con tan sólo pequeñas omisiones.

**(80)** Ver Comunicado de Prensa de la Oficina del Secretario Adunto de Defensa, titulado "La Fuerza Aérea va a Terminar el Proyecto LIBRO AZUL" del 17 de diciembre de 1969. La Fuerza Aérea retiró los registros del LIBRO AZUL de los Archivos de la USAF en la Base Maxwell de la Fuerza Aérea en Alabama. En 1976 la Fuerza Aérea entregó todos los archivos del LIBRO AZUL a la Administración de Registros de los Archivos Nacionales, que los puso a disposición del público sin mayores restricciones. Algunos nombres han sido retirados de los documentos. Ver Klass, *UFOs*, p. 6.

**(81)** El GSW era un pequeño grupo de entusiastas de los OVNI en Phoenix, Arizona, y estaba encabezado por William H. Spaulding.

**(82)** Ver Klass, *UFOs*, p. 8

**(83)** Ver carta de Wilson a Spaulding, del 26 de marzo de 1976 y GSW v. CIA Caso de Acción Civil 78-859.

**(84)** GSW v. CIA Caso de Acción Civil 78-859, p. 2.

**(85)** Entrevista del autor con Launie Ziebell, del 23 de junio de 1994 y entrevista del autor con analista de OSI, del 21 de julio de 1994. Ver también declaraciones juradas de George Owens, Coordinador del Acta de Información y Privacidad de la CIA, Karl H. Weber, OSI; Sidney D. Stemberge, Oficina de Seguridad; y Rutledge P. Hazzard, DS&T; GSW v. CIA Caso de Acción Civil 78-859 y memorando de Sayre Stevens, Vice Director para Evaluación Nacional del Extranjero, a Thomas H. White, Adjunto para Información, de la Comisión de Revisión de Información, titulado "FOIA Litigation Ground Saucer Watch", sin fecha. [Litigio del Ground Saucer Watch según la Ley de Libertad de Información - **N. del A.**]

**(86)** Ver "Documentos de la CIA detallan vigilancia de los OVNI", *The New York Times*, 13 de enero de 1979; artículo de Patrick Huyghe "Los Archivos OVNI: La Historia No Contada", *The New York Times Magazine*, del 14 de octubre de 1979, p. 106; y Jerome Clark, "OVNI Al día", *UFO Report*, de agosto de 1979.

**(87)** Jerome Clark, "Ultimas noticias breves de todo el mundo sobre los OVNI", *OVNI al día*, de agosto de 1979 y GSW v. CIA Acción Civil No. 78-859.

**(88)** Ver memorando de Wortman para el DCI Turner, "Su pregunta, '¿Estamos en el asunto OVNIs?'" Comentada para el Artículo Comunicado de Prensa del *The New York Times* del 18 de enero de 1979.

**(89)** Ver GSW v. CIA Acción Civil 78-859. Ver también Klass, *UFOs*, pp. 10'12.

**(90)** Ver memorando de John Brennan para Richard Warshaw, Ejecutivo Adjunto del DCI "Información Solicitada sobre los OVNI" del 30 de septiembre de 1993. Entrevistas del autor con analista de la OSWR, del 14 de junio de 1994 y con analista de la OSI del 21 de julio de 1994. Este autor no encontró casi ninguna documentación sobre la participación de la Agencia con los OVNI en la década de

los años 80.

Hay un Centro Psíquico de la DIA [Defense Intelligence Agency - Agencia de Inteligencia de Defensa, **N. del A.**] y la NSA [National Security Agency - Agencia Nacional de Seguridad, **N. del A.**] estudia parapsicología, esa rama de la psicología que tiene que ver con la investigación de fenómenos psíquicos tales como la clarividencia, la percepción extrasensorial, y la telepatía. Se dice que la CIA también es miembro de un Equipo de Respuesta a un Incidente para investigar aterrizajes de OVNI, si ocurriera alguno. Este equipo nunca se reunió. La falta de documentación sólida de la CIA sobre actividades de la Agencia relacionadas con los OVNI en la década de los años 80 deja a todo el tema un tanto oscuro.

Buena parte de la presente literatura sobre los OVNI se centra en contactados y abducidos. Ver John E. Mack, *Abduction, Human Encounters with Aliens* (New York; Charles Scribner's Sons, 1994) y Howard Blum, *Out There* (New York: Simon and Schuster, 1990).

**(91)** Ver Charles Berlitz y William L. Moore, *The Roswell Incident* (New York; Berkeley Books, 1988); Moore, *"The Roswell Incident: New Evidence in the Search for a Crashed UFO,"* (Burbank, California; Fair Witness Project, 1982), Publicación Número 1201 y Klass, *UFOs*, pp. 280-281. En 1994 el Representante Steven H. Schiff (Republicano por Nuevo México) pidió un estudio oficial del incidente Roswell. La GAO [General Accounting Office - **N. del A.**] está llevando a cabo una investigación separada del incidente. La CIA no está envuelta en la investigación. Ver Klass, *UFOs*, pp. 279-281; John H. Wright, Coordinador de Información y Privacidad, carta a Derek Skren del 20 de septiembre de 1993; y entrevista con analista de la OSWR. Ver también la película hecha para TV, *Roswell*, que apareció en TV por cable el 31 de julio de 1994 y Peebles, *Watch the Skies*, pp. 245-251.

**(92)** Ver John Diamond, "La Fuerza Aérea demuestra que los descubrimientos sobre denuncia de un OVNI en 1947 son pedestres", septiembre 9 de 1994, comunicado de la Associated

Press William J. Broad, "Restos de una 'Nave Espacial' de esta Tierra (y de Estados Unidos)," *The New York Times*, del 18 de septiembre de 1994, p. 1; y Cnel. de la USAF Richard L. Weaver y Tte. 1° James McAndrew, *The Roswell Report, Fact Versus Fiction in New Mexico Desert* (Washington, DC; GPO, 1995)

**(93)** Ver Good, *Above Top Secret*; Moore and S.T. Friedman, "Philip Klass y MJ-12; What are the Facts," (Burbank, California: Fair-Witness Project, 1988), Publicación Número 1290; Klass, "New Evidence of MJ-12 Hoax," *Skeptical Inquirer*, vol. 14 (Invierno de 1990); y Moore y Jaime H. Shandera, *The MJ-12 Documents: An Analytical Report* (Burbank, California; Fair-Witness Project, 1990), Publicación Número 1500. Walter Bedell Smith supuestamente reemplazó a Forrestal el 1° de agosto de 1950 luego de la muerte de Forrestal. Todo los miembros en la lista estaban muertos cuando los "documentos" MJ-12 surgieron a la luz pública en 1984. Ver Peebles, *Watch the Skies*, pp. 258'268.

El Dr. Larry Bland, editor de *The George C. Marshall Papers*, descubrió que uno de los llamados documentos Majestic-12 era un fraude total. Contenía exactamente el mismo lenguaje que una carta de Marshall al candidato presidencial Thomas Dewey respecto a las interceptaciones "Magic" en 1944. Las fechas y nombres han sido alterados y "Magic" se cambió a "Majic". Más aún, era una fotocopia, no un original. Jamás surgieron documentos originales de MJ-12. Conversación telefónica entre el autor y Bland, del 29 de agosto de 1994.

## Capítulo XII - Roswell: ejemplo cabal de la tarea de desinformación

Sólo la sistemática tarea de desinformación, tanto de fuentes privadas como oficiales, ha hecho del asunto Roswell, algo que ciertas personas consideran importante y hasta como la piedra angular de la Ovnilogía. La razón es muy simple: no hay prueba científica alguna, ni evidencia con valor de tal, que demuestre fehacientemente que lo que técnicamente u operativamente recibió por la inteligencia militar de los Estados Unidos la designación "OVNI", corresponda finalmente, a naves extraterrestres.

Roswell se transforma entonces en una especie de "arca del pacto", de hallazgo histórico "par excellence" para los extraterrestistas. Es, la prueba que no se posee, la demostración que no se tiene. Los que sostienen el asunto Roswell, lo hacen por fe, han puesto en marcha una historia mítica, y han seguido adelante con ella, porque la necesitan, especialmente en un tiempo en que los miles de millones de habitantes de este nuestro planeta, no ven más OVNI's, ni los medios de comunicación publican noticias sobre avistamientos.

Y esto es consecuencia lógica de una madurez en ciertos sectores de la población mejor informados, toda vez que los investigadores y estudiosos del tema sobre bases científicas hayan sido honestos como para no crear falsos "casos", como para no sostener un misterio a rajatabla, y como para informar lo suficiente al público acerca de las muchas cosas naturales que pueden explicar perfectamente muchísimos avistaminetos, pero también de las muchas cosas no usuales, no comunes, artificiales, y a veces muy secretas, a las que la idea-OVNI ha servido de gran cobertura.

Y porque por otra parte, los que han estado detrás de todo el tema, manejándolo según las conveniencias e intereses del momento, han dejado hasta cierto punto y medida, de necesitar esa cobertura a nivel internacional. Y sólo la siguen usando dentro de fronteras, o fuera de fronteras pero en ámbitos amigos y controlables, para cubrir algunos experimentos siniestros, que no pueden hacerse a la luz del día, por organizaciones privadas, y aún peor, por entidades oficiales.

Si me ocupo de Roswell aquí, --lo que no pensaba hacer cuando tuve la idea de escribir este libro-- es simplemente, y una vez más, para salirle al paso a la mentira organizada. Para desenmascarar las tramas de la desinformación deliberada. Para hacer que los lectores no sean víctimas inocentes del engaño orquestado.

Sólo la sistemática tarea de desinformación, tanto por fuentes privadas como oficiales, ha hecho del asunto Roswell algo que ciertas personas consideran importante y hasta como la piedra angular de la Ovnilogía.

La invitación, como siempre, es a procesar la información con honestidad intelectual, con sentido común, y con lógica. A exponer los hechos sin tergiversarlos, y a analizarlos racionalmente.

Sólo por esta razón, y ninguna otra, el asunto Roswell tiene cabida en este libro.

### “Roswell”: ¿qué es eso?

Debo agradecer a George M. Eberhart, del **Center for UFO Studies (CUFOS)**, el gentil envío de una publicación efectuada por ese Centro, titulada **“The Roswell Report – A Historical Perspective”**, Chicago, Illinois, julio de 1991, 144 págs.

En esa publicación, Michael D. Swords, Profesor de ciencias naturales de la Western Michigan University, en Kalamazoo, y editor del **Journal for UFO Studies**, desarrolla un capítulo bajo el tema **“The summer of 1947: UFOs and the U.S. government at the beginning”** (El verano de 1947: los OVNI y el gobierno de Estados Unidos en el comienzo).

Swords realiza un análisis meticuloso de la situación, en un año clave, donde la Fuerza Aérea de Estados Unidos se había constituido como tal, y donde –a partir del caso Arnold- esa misma arma decide iniciar un proyecto para recolectar y estudiar las denuncias de avistamientos de cosas extrañas en cielo estadounidense: el Proyecto o Plan Signo.

Era el tiempo en que el tema “OVNI” estaba en sus comienzos, pero cuando más ruido generaba. Cuando las radios y los diarios reflejaban una preocupación nacional, y no pasaba día sin denuncias de avistamientos.

Era el tiempo en que –terminada la Segunda Guerra Mundial, y comenzada la Guerra Fría—existía casi una psicosis nacional entre los estadounidenses, por el indudable peligro representado por la amenaza soviética. Amenaza a nivel de espionaje, y amenaza a nivel de ataque.

Es en medio de esa situación, con el tema OVNI en caliente, cuando no hay documentos, ni registros, ni denuncias, ni **nada que alcance nivel nacional**, que se refiera a Roswell.

Muy por el contrario, en los mismísimos comienzos, aparecen dos aspectos que son muy claros, y que por así decir, marcan el signo de esa época. Swords, que quiere verificar en 1991

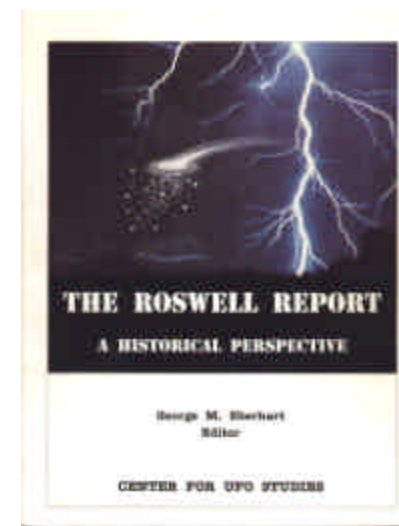



si hubo algo especial, si pudo haber un Roswell que cambiara esos dos aspectos, trata de hacer un análisis de la situación que entonces se vivía, particularmente en los altos mandos de la inteligencia militar estadounidense.

Así, maneja documentos oficiales y extrae algunos conceptos que voy a reproducir a continuación, porque me parecen muy valiosos.

### **Estados Unidos en 1947: el ambiente**

Escribe el Prof. Swords:

“En los años que siguieron inmediatamente a la Segunda Guerra Mundial, casi el peor escenario imaginable comenzó a obtener un grado de credibilidad en los corredores del poder. Los soviéticos estaban tabajando en poseer la bomba atómica, y la lógica dictaba que estaban simultáneamente desarrollando un sistema de lanzamiento. ¿Podían los soviéticos, ya fuere con o sin la ayuda de legandarios genios técnicos alemanes, producir un medio de transporte y lanzamiento contra el cual Estados Unidos no tuviera defensa? Había muchas razones para tener sospechas” (op. cit. pág. 9).

El caso Arnold tiene lugar el 24 de junio de 1947, pero nadie del Ejército del Aire se molestó en interrogarlo hasta el 12 de julio!. Comenta Swords al respecto:

“En realidad, Arnold se enojó por su ineficiencia de no investigar por casi tres semanas lo que él consideraba era un asunto de seguridad nacional.” (op. cit. pág. 10).

Más adelante escribe Swords:

“A medida que julio iba pasando, tanto las agencias de inteligencia militares como civiles se dieron cuenta de un muy extraño silencio desde las más altas jerarquías.....para un agente de inteligencia entendido, trabajando en las trincheras, esto sólo podía significar una cosa. Alguien muy arriba se había dado cuenta del misterio”

Aún un poco más adelante, dice Swords:

Tanto las agencias de inteligencia militares como civiles, se dieron cuenta de un muy extraño silencio de las más altas jerarquías.
---

“En una página adjunta y ciertamente relacionada a una copia del FBI de un documento de la Fuerza Aérea fechado el 30 de julio de 1947, un alto oficial de Inteligencia de la USAF declara sin ambigüedades: *La falta de indagatorias de la superioridad, cuando se compara con las rápidas y exigentes indagatorias que se originaron en la superioridad debido a previos acontecimientos, dan más que un simple peso a la posibilidad de que éste sea un proyecto nacional, sobre el cual el Presidente, etc. saben*” .....”el Tte. Coronel G. D. Garrett....que sirvió directamente bajo las órdenes del Brigadier General Schulgen debería haber estado en posición de saber qué es lo que estaba sucediendo. No lo sabía. El silencio había acallado hasta a la oficina de inteligencia de mayor jerarquía de la Fuerza Aérea. Garrett estuvo de acuerdo con el agente Reynolds de que los discos eran probablemente *un experimento altamente secreto del Ejército o la Marina*. Un científico adjunto a inteligencia de la Fuerza Aérea había llegado a una conclusión similar..... El Coronel Garrett declaró que ...hemos informado de observaciones de objetos desconocidos sobre los Estados Unidos, y la jerarquía pareció estar totalmente despreocupada. Esto le llevó a creer que ella sabía lo suficiente sobre esos objetos como para no expresar ninguna preocupación.....Garrett concluyó, *se veían objetos que, alguien en el Gobierno, sabía de qué se trataba.*” (op. cit. pág. 12).

Alguien en el gobierno sabía de qué se trataba.
---

Y considero que Swords dice una gran verdad que muchos “OVNílogos” olvidan:

“Algo que los investigadores de OVNI tienden al olvidar cuando evalúan las actividades de inteligencia militar es que realmente **la única cosa en la que esas agencias están preocupadas es en la seguridad nacional. Toda acción emprendida por las oficinas y proyectos militares deben ser vistos primariamente bajo esa luz**” (op. cit. pág. 19, negrita del Autor).

Por lo tanto, --me permito agregar— si las agencias de inteligencia militar consideran conveniente generar una idea mítica que sirva de “pantalla” para ocultar actividades a nivel experimental u operativo, lo van a hacer. Y es posible que en determinadas etapas, no todos estén de acuerdo con ciertas decisiones, o bien no todos participen en esas actividades, y por tanto puedan haber aún en los altos mandos, ciertas contradicciones. **Pero una cosa es transparentemente clara para cada estadounidense: no hay organismo oficial que ponga en riesgo su propia existencia, o jerarca que lo haga, al punto de decidir quedarse tranquilo y no hacer nada, en tanto y en cuanto algo ponga en riesgo la seguridad nacional.**

Claro, al final de todo su discurrir el Profesor Swords, de alguna manera intenta justificar su ingerencia en el tema Roswell, y entonces escribe lo siguiente (y pido al lector que sopesese muy bien las palabras del Profesor Swords):

**“Aún si Roswell nunca hubiera sucedido, aún si no hubiera OVNI extraterrestres,** más tarde o más temprano la humanidad y nuestros vecinos estelares se encontrarán y habrá que hacer acondicionamientos sociales. Visto desde esa perspectiva, la investigación OVNI competente bien puede ser un factor valioso en la expansión de la conciencia humana.” (op. cit. pág . 23).

Pienso que no sólo “la investigación OVNI competente” puede ser un factor valioso para la expansión de la conciencia humana. Hay muchas otras e importantes actividades que pueden lograr el mismo objetivo, tal vez mucho más eficientemente.

Y claro, siempre existe la posibilidad (¿quién la negaría?) de que alguna vez, nos encontremos con otra inteligencia, conscientes de que hay tres alternativas: que sea inferior, esté al mismo nivel, o sea superior a la nuestra. En el último caso, esa inteligencia nos habrá encontrado a nosotros primero.

Entre tanto, queda claro que nada especial ocurrió ni sucedió a nivel de las altas jerarquías militares, ni se registró ningún impacto nacional en Estados Unidos por lo sucedido en Roswell. Ningún ovniólogo de aquellos tiempos se interesó, ni se preocupó por el asunto.

Y ese es un silencio no-oficial, pero enormemente significativo, tal vez el más significativo de todos.

Son muchos los estudiosos del tema OVNI que han afirmado con total propiedad, que en la década de los años '40, y me atrevería a decir que hasta iniciados los años '50, decir "Platillo Volador" (Flying Saucer) en manera alguna, tenía la connotación atribuida posteriormente, de "nave extraterrestre", como quiera que los malos o interesados divulgadores del tema llevaron a creer a las grandes masas.

Muy por el contrario, la urgencia que Estados Unidos tenía en investigar si algo extraño surcaba sus cielos, estaba basada fundamentalmente en la aprensión respecto de la Unión Soviética, y a sus capacidades y poderíos tecnológicos, científicos y bélicos. Era pues una cuestión de seguridad nacional.

A fines de la década de los años 40 y en la década de los 50, la expresión "platillo volador" no tenía la connotación de "nave extraterrestre" que adquiriera posteriormente.

No escapaba a esa consideración el hecho de que además de la hipótesis del origen soviético, también se añadía la de un origen alemán, trasvasado a los soviéticos, o aún retenido por algún recalcitrante grupo nazi operando secretamente desde algún lugar del planeta, principalmente desde la Antártida, o alguno de los "santuarios" que habían encontrado en Argentina, Brasil o Paraguay.

En tal sentido, los famosos hermanos Horten, habían adquirido en los círculos aeronáuticos de postrimerías de la Segunda Guerra Mundial, justificada fama por sus avanzados y atrevidos proyectos de alas volantes y otros artefactos no menos revolucionarios. El uso de motores "scramjet", y hasta la nunca probada pero incontables veces mencionada V-7, una pretendida nave de forma circular.

En resumen, en la época de auge del tema "Platillos Volantes", cuando surgían las organizaciones privadas y los libros sobre el tema; cuando algunos avistamientos muy destacados por la prensa llevaron a la creación del Proyecto "Signo", nadie mencionó el asunto Roswell, y aún más, ningún OVNIlogo de entonces, oyó jamás hablar del asunto.

### **El artículo del "Roswell Daily Record"**

¿Acaso ese es el punto de partida para desenredar la madeja del asunto Roswell?

Muchos lo han querido así, y han reproducido el facsímil de la primera página de dicho diario, en su edición del 8 de julio de 1947, bajo el título: "RAAF Captures Flying Saucer On Ranch in Roswell Region" (El Campo Roswell del Ejército del Aire Captura Platillo Volante en Hacienda en la Región de Roswell). Pero muy pocos se han detenido a leer las pequeñas letras de la columna que subtitulaba "No Details of Flying Disc Are Revealed" (No Se Revelan Detalles del Disco Volante).

Trabajosamente, he podido leer las cuasi microscópicas letras del documento reproducido en páginas de libros, y este es su texto. Me voy a permitir destacar algunos pasajes en negrita, con el propósito de comentarlos luego.

"La oficina de inteligencia del grupo de Bombarderos 509 en el Campo Aéreo Roswell del Ejército del Aire anunció este mediodía, que el campo ha tomado en posesión un platillo volador.

Los hermanos Horten, habían adquirido justificada fama por sus avanzados y atrevidos proyectos de alas volantes y otros artefactos no menos revolucionarios.

De acuerdo a información dada a conocer por el departamento, bajo la autoridad del oficial de inteligencia Mayor Jesse A. Marcel, el disco fue **recuperado** [original: "recovered" **N. del A.**] en una hacienda en la vecindad de Roswell, luego que un hacendado no identificado hubiera notificado aquí al Sheriff Geo. Wilcox, de que había encontrado el **instrumento** en su predio.

Se estableció que **el Mayor Marcel y un destacamento de su departamento fueron a la hacienda y recuperaron el disco.**

Luego que la oficina de inteligencia inspeccionara aquí el intrumento, el mismo fue enviado por avión a "oficinas superiores".

La oficina de inteligencia declaró que no se revelaron detalles de la construcción del platillo ni de su apariencia.

El Sr. y la Sra. Wilmot aparentemente fueron las únicas personas en Roswell que vieron lo que pensaron era un disco volante.

Estaban sentados en su porche de la 105 South Penn, la noche del pasado miércoles aproximadamente 10 minutos antes de las 22, cuando un objeto grande y luminoso cruzó raudamente el cielo desde el sureste, yendo en dirección al noroeste a alta velocidad.

Wilmot llamó la atención de la Sra. Wilmot respecto al mismo, y ambos corrieron al patio para observar. **Estuvo a la vista por menos de un minuto, quizás 40 o 50 segundos,** calculó Wilmot.

Wilmot dijo que parecía estar a una altura de 300 metros y que iba rápido. Calculó que entre 400 y 500 millas por hora [650 a 800 kilómetros por hora - **N. del A.**]. En apariencia lucía oval, como dos platillos invertidos, enfrentados boca a boca, o como dos antiguos tipos de palangana ubicadas juntas en la misma forma. **Todo el cuerpo lucía suavemente como si transparentase luz desde el interior,** aunque no como si hubiera una luz meramente debajo.

Desde donde estaba Wilmot dice que el objeto parecía tener un tamaño de un metro y medio, y teniendo en cuenta la distancia a la cual estaba de la ciudad, se imaginó que

Los Wilmot sin duda vieron que algo atravesó el cielo cubierto de nubes de tormenta. Pero la asociación con lo aparecido en el rancho al cuidado de McBrazel, es totalmente gratuita.

tendría entre 4 metros 50 a 6 metros de diámetro, aunque ésto fue sólo una presunción.

Wilmot dijo que no escuchó ningún sonido, pero que la Sra. Wilmot dijo que escuchó un sonido a silbido [original: "swishing sound", como el sonido que hace un látigo en el aire - **N. del A.**] durante un breve lapso.

El objeto llegó a verse desde el sureste y desapareció sobre la copa de los árboles en la vecindad general a la colina seis-millas.

Wilmot que es uno de los más respetados y confiables ciudadanos en el pueblo, retuvo consigo la historia esperando que alguna otra persona diera a conocer que había visto uno, pero finalmente hoy decidió que iría adelante y contaría lo que vio. El anuncio de que el CARE (Campo Aéreo Roswell del Ejército) estaba en posesión de uno, llegó apenas minutos después de que él hubiera decidido dar a conocer los detalles de lo que había visto."

### **La "Declaración de Roswell" y varias precisiones**

El documento que verdaderamente inició todo el asunto Roswell, fue el comunicado oficial distribuido a la prensa el 8 de julio de 1947, por el funcionario de relaciones públicas del Campo Aéreo, el Teniente Walter Haut, titulado "**Roswell Statement**", y que expresaba lo siguiente:

"Los múltiples rumores respecto al disco volador se hicieron realidad ayer cuando la oficina de inteligencia del Grupo Bombardero 509 de la Octava Fuerza Aérea, Campo Aéreo Roswell del Ejército, tuvo la suficiente suerte de obtener la posesión de un disco mediante la cooperación de uno de los hacendados locales y de la oficina del Sheriff del Condado de Cháves.

El objeto volador aterrizó en una hacienda cerca de Roswell en algún momento de la semana pasada. No teniendo instalación telefónica, el hacendado guardó el disco hasta el momento en que pudo contactarse con la oficina del Sheriff, quien a su vez notificó al Mayor Jesse A. Marcel, de la oficina de Inteligencia del Grupo Bombardero 509. Inmediatamente se emprendió acción y el disco fue recogido **en la casa del hacendado**. Fue inspeccionado en el Campo Aéreo Roswell del Ejército y posteriormente **cargado por el Mayor Marcel** hacia oficinas superiores."

La "Declaración de Roswell" se hizo bajo las más altas órdenes y deliberadamente. El objetivo fue distraer la atención de otro suceso.

Lo primero que salta a la vista, es que había “múltiples rumores” de un disco volador. Fueron precisamente esos rumores, y un ofrecimiento de pago para quien aportara elementos de un “platillo” los que persuadieron a Mac Brazel para ir a hacer la denuncia al Sheriff, de algo que había encontrado en su predio rural. Los factores psicológicos a nivel de la población, y de estímulos, como el posible cobro de dinero, no pueden escatimarse cuando se trata de evaluar acertadamente la situación que ha rodeado un particular acontecimiento.

Lo segundo que llama la atención, es que Jesse Marcel recogió el material "en la casa del hacendado". Creo que nadie estaría en condiciones de guardar una nave espacial en su casa, ya sea en el garaje de la misma o en el patio trasero. Pero esto es lo que sucedió.

En tercer lugar, nadie personalmente podría cargar el material recogido en un automóvil y una camioneta, para que fuese transportado a otro lugar, a menos que el material ocupase muy pequeño volumen, y fuese suficientemente liviano.

Esto, como comentarios básicos sobre lo que el comunicado oficial expresa.

En cuanto al texto del artículo de prensa, hay algunos aspectos que resultan muy interesantes. En primer lugar, en dos oportunidades el articulista utiliza el verbo "recover", que significa **recuperar**. Parece obvio, que alguien **recupera** lo que le pertenece, lo que es propio.

Una cosa es **retirar**, o **recoger** (en inglés: to "pick up" o "to retrieve" **N. del A.**) y otra es **recuperar**. ¿Implica esto que el diario local del pequeño pueblo de Roswell, sabía algo más sobre lo encontrado?

En segundo lugar, el diario se refiere a lo encontrado como el "**instrumento**". Es obvio que ninguna nave podría recibir el nombre de instrumento. Pero otro tipo de artefacto sí puede recibir semejante designación, y eso es lo que el diario escribió.

Es el diario el que traza una relación --impensada quizás-- entre lo que el hacendado no identificado, que luego se sabrá es William "Mac" Brazel, encontró en su campo, y lo que ven los esposos Wilmot en la noche del 2 de julio de 1947. No hay un solo elemento que demuestre fehacientemente que un acontecimiento esté vinculado con el otro.

El hecho de que el señor Wilmot, sea descrito como un ciudadano respetado y confiable, no significa que su descripción de lo avistado sea precisa.

Sólo se recupera lo que es propio. Lo ajeno, se encuentra o se recoge.
--

Hay un aspecto que llama la atención, y que considero es muy importante, cuando Wilmot dice que **"Todo el cuerpo lucía suavemente como si transparentase luz desde el interior"** (The entire body glowed as though light were showing through from inside).

Quien ha visto un globo aerostático de noche, sabe que esa es una descripción perfecta de cómo luce uno de esos ingenios, en función de la llama que le mantiene en el aire con el gas caliente que produce, y cómo todo su cuerpo es iluminado desde dentro, transparentando esa luz. La visión es espectacular y un tanto espectral. Impresiona.

Pero, de ahí en más, el señor Wilmot no es un buen testigo. Por un lado, los investigadores sabemos por experiencia que todo testigo tiende a magnificar el tiempo de observación. Por lo cual, si lo que los Wilmot vieron se trasladaba tan veloz en el cielo, nunca pueden haberlo visto por 40 a 50 segundos. Es un tiempo muy considerable, para la observación de algo que estaba lo suficientemente bajo como para perderse de vista tras las copas de los árboles.

El punto más discutible de la declaración de Wilmot es el del tamaño de lo avistado. Los investigadores sabemos bien cómo no se debe suponer un tamaño real, cuando no hay puntos de referencia para determinar la distancia o altura del móvil aéreo, cualquiera sea éste.

Pero...Wilmot afirma que lo que él y su esposa vieron, llevaba una altura de 300 metros. Y añade que lo veía de un tamaño de metro y medio! De haber sido así, el móvil aéreo avistado tenía un tamaño real de ¡450 metros!! Quienes hemos investigado casos sabemos muy bien la dificultad que en general tienen los testigos respecto al tamaño aparente. En este caso, si adjudicamos una distancia promedio desde el ojo del observador hasta el extremo de su brazo extendido, equivalente a 70 centímetros, el objeto descrito por Wilmot hubiera abarcado un ángulo subtendido de 65 grados!

Por otro lado, Wilmot supone que el artefacto en sí, tendría un tamaño real de entre 4 metros y medio a 6 metros de diámetro. Suponiendo el valor más alto, eso arrojaría un tamaño aparente de 2 milímetros.

¿Qué pensar entonces? Que el tamaño real del móvil aéreo era de un diámetro mayor a los 6 metros y que volaba mucho más bajo que los 300 metros. Tal vez por esa misma razón, los Wilmot tuvieron la sensación de que era muy veloz, pero la duración del avistamiento hace pensar en algo cuya velocidad no era justamente muy alta.

El testimonio de los Wilmot nunca fue debidamente investigado. De lo contrario, hubiesen sido notorias ciertas imprecisiones y exageraciones.



Por otra parte hay dos puntos esenciales, básicos, elementales diría, que no se pueden soslayar de ninguna manera:

1) La recuperación de lo encontrado en la hacienda de Mac Brazel, **no determinó el desarrollo de ningún operativo militar de la jerarquía y el tamaño que hubiera tenido lugar, simplemente si se hubiera supuesto que una nave soviética hubiese caído en territorio estadounidense. ¡Mucho menos, una nave...espacial!**

Cualquier persona mínimamente al tanto de los procedimientos de seguridad, se da cuenta por simple sentido común, que nada extraordinario cayó en la hacienda de Mac Brazel.

3) El instrumento recuperado en la ocasión, no necesariamente es el mismo que observaron pasar los Wilmot.

### **Fecha imprecisa. ¿Qué hace Mac Brazel?**

El primer punto que ha causado discusión es la fecha en la cual William "Mac" Brazel, encontró cierto material en su "ranch" de Corona, ubicado a 129 kilómetros de distancia de Campo Roswell.

Como he señalado anteriormente, es una mera especulación que la fecha haya sido la del 3 de julio, o sea, la mañana siguiente a la noche en la cual los Wilmot hicieron su observación. No hay fundamento alguno para relacionar ambos acontecimientos.

Muy por el contrario, surge del testimonio de los Wilmot que su observación la hicieron teniendo como fondo un cielo despejado, ya que podían ver a distancia, sin problemas. En tanto que Mac Brazel constató los restos de materiales esparcidos en su campo, al día siguiente que una fuerte tormenta con intensas descargas eléctricas se cerniera sobre la zona de su establecimiento.

Lamentablemente, ninguno de los investigadores que se han dedicado con tanta fruición a divulgar, embellecer y exaltar el "caso Roswell" fue capaz de averiguar en los registros meteorológicos de la época y lugar, cuál fue esa noche tormentosa. Eso hubiera permitido fijar la fecha sin lugar a dudas.

Lo encontrado en la hacienda de Mac Brazel no determinó ningún operativo militar de proporciones. Sólo dos individuos fueron enviados a recoger el material. Y bastaron.

El sábado 5 de julio --días después de encontrar los restos en su campo-- Mac Brazel fue a la ciudad de Corona. Cuando estuvo allí, oyó comentarios sobre platillos volantes vistos por la zona. Quizás comentarios originados por el avistamiento de los Wilmot.

Fue esa circunstancia la que le llevó a pensar que tal vez debiera denunciar a alguien lo que había hallado en su campo. El domingo 6, Mac Brazel se dirige al Condado de Chaves y le cuenta lo sucedido al Comisario Georges Wilcox. Éste va a llamar al Campo Aéreo Roswell.

Hay una versión de prensa del 9 de julio, en la cual Mac Brazel mismo declara que halló el material el 14 de junio. Por su parte la "Declaración de Roswell", fechada el 8 de julio, es imprecisa en la fecha del hallazgo de Brazel, diciendo textualmente "algún día de la semana anterior".

El lunes 7 de julio, el Mayor Jesse A. Marcel, un oficial de Inteligencia, en compañía del oficial de Contra Inteligencia Sheridan Cavitt, parten hacia el predio de Mac Brazel. Marcel conduce su automóvil del Estado Mayor, un Buick modelo 1942, y Cavitt lo hace en un Jeep.

Ese es el "gran operativo militar" dispuesto para recuperar el instrumento caído en lo de Mac Brazel.

Debo concederle razón al ***"Report of Air Force Research Regarding the 'Roswell Incident'"*** [Informe de la Investigación de la Fuerza Aérea respecto al Incidente Roswell – **N. del A.**], fechado en julio de 1994, y firmado por el Coronel de la USAF Richard L. Weaver, Director, Seguridad y Supervisión de Programa Especial, cuando expresa:

**"No hay indicaciones de advertencias, notificaciones o alertas, o un momento de mayor actividad operacional reportada que se hubiera generado lógicamente si un aparato extraño, [el original dice "alien" N.del A.], cuyas intenciones fueran desconocidas, hubiera entrado en territorio de Estados Unidos"**

En definitiva, estamos ante un acontecimiento ocurrido durante una noche de tormenta con grandes descargas eléctricas, del cual no se tiene ni fecha ni hora precisa.

### **El material encontrado: hablan los protagonistas**

Aquí radica la clave y la solución del asunto Roswell.



El ranchero William "Mac" BRAZEL a cargo de una estancia cerca de Corona, Nuevo México, donde cayeron restos de un globo y de un poliedro aluminizado para seguimiento por radar.

Me voy a remitir al documento oficial precedentemente citado, sin perjuicio de destacar que no existe la más mínima contradicción entre las **declaraciones juradas** recogidas por los documentos oficiales, y las declaraciones brindadas a investigadores privados.

Pero, el documento reproduce las declaraciones juradas de diversas personas, publicadas originalmente en un estudio efectuado por Fred Whiting, titulado **“The Roswell Events”** [Los sucesos de Roswell – **N. del A.**], que fue respaldado por la organización privada **FUFOR** [Fund for UFO Research – Fondo para la Investigación OVNI – **N. del A.**]

**“Jesse A. Marcel, NM (hijo del fallecido Mayor Jesse Marcel; tenía 11 años cuando el incidente).** Declaración jurada fechada el 6 de mayo de 1991. ‘...Había tres categorías de residuos: una sustancia gruesa de color gris metálico, como papel metalizado; un material quebradizo como un plástico de color negro-amarronado, como baquelita; y había fragmentos de lo que parecían ser varillas en forma de “I”. En la parte interior de las varillas en forma de I, parecía haber un tipo de escritura. Esta escritura era de un matiz púrpura-violáceo, y tenía una apariencia de relieve. Las figuras estaban compuestas de formas curvas, geométricas. No se parecían al ruso, al japonés o a ningún otro lenguaje extranjero. Parecían jeroglíficos, pero no tenían caracteres como animales...’ “

**“Loretta Proctor (ex-vecina del granjero W.W. Brazel).** Declaración jurada fechada el 5 de mayo de 1991. ‘...Brazel vino a mi granja y nos mostró a mi esposo y a mi un trozo de material que dijo venía de una gran pila de residuos en la propiedad que él administraba. La pieza que él trajo era de color castaño, similar al plástico.. ‘Mac’ dijo que el otro material en la propiedad lucía como papel de estaño. Era muy flexible y no se podía aplastar o arrugar. Había también algo que él describió como una cinta que tenía algo impreso en ella. El color de la impresión era una especie de púrpura...”

**“Bessie Brazel Schreiber (hija de W.W. Brazel; tenía 14 años cuando ocurrió el incidente).** Declaración jurada del 22 de septiembre de 1992. ‘...Los residuos parecían las piezas de un gran globo que hubiera estallado. Las piezas eran pequeñas, la más grande recuerdo que tenía el mismo tamaño de una pelota de basquetbol. La mayoría era una especie de material de dos caras, como aluminizada de un lado y como de goma del otro. **Pegamentos, como los de papalotes, estaban adheridos a algunas piezas con una cinta blancuzca.** La cinta tenía dos o tres pulgadas de ancho y tenía diseños en ella que parecían flores. Las ‘flores’ estaban desvanecidas, una variedad de

colores pastel, y **me recordaron a las pinturas japonesas** en las cuales las flores no están todas conectadas. No recuerdo ningún otro tipo de material o marcas, **tampoco recuerdo haber visto surcos en la tierra o alguna otra señal de que algo hubiese golpeado duramente contra el suelo.** El material como hojas metálicas y goma no se podía doblar como se puede hacer con el papel aluminio común.”

**“Sally Strickland Tadolini (vecina de W.W. Brazel; tenía nueve años en 1947).**

Declaración jurada fechada el 27 de septiembre de 1993. “...Lo que Bill nos mostró fue un trozo de lo que yo aún creo era una tela. Era algo como un papel de estaño, algo como satin, algo como un cuero bien curtido para su dureza, no obstante precisamente no era como ninguno de esos materiales....Tenía aproximadamente el grosor de un guante de cuero muy fino y un color metálico grisáceo pálido, un lado levemente más oscuro que el otro. No recuerdo que tuviera ningún diseño o relieve en él...”

Todas son declaraciones juradas. No se trata de simples testimonios. Una declaración jurada supone una responsabilidad penal si se demuestra que es falsa. De ahí su importancia respecto de este incidente.

Pero ninguna de las personas anteriormente mencionadas estuvieron directamente involucradas con el material recogido, como lo estuvo un Ingeniero de Vuelo, un militar del Campo Aéreo en Roswell. Sus palabras, también emitidas en declaración jurada, tienen un enorme peso testimonial.

**“Robert R. Porter (Ingeniero de Vuelo de B-29s estacionado en Roswell en 1947).**

Declaración jurada fechada el 7 de junio de 1991. ‘En esta ocasión, yo era un integrante de la tripulación que transportó partes de lo que se nos dijo era un platillo volante a Forth Worth. La gente a bordo incluía.....y al Mayor Jesse Marcel. El Capitán William E. Anderson dijo que era de un platillo volante. Luego que arribamos, el material fue transbordado a un B-25. Se dijo que iban a Wright Field en Dayton, Ohio. Yo estuve involucrado en la tarea de cargar el B-25 con el material, el cual estaba envuelto en paquetes con papel de envolver. Una de las piezas tenía forma de triángulo, de unos 75 centímetros de punta a punta. El resto eran pequeños paquetes, aproximadamente del tamaño de una caja de zapatos. El papel marrón era sostenido con una cinta. **El material era extremadamente liviano. Cuando lo recogí, parecía como recoger un paquete vacío. Cargamos el paquete con forma de triángulo y tres paquetes del tamaño de cajas de zapatos en el avión. Todos los paquetes**

"Tampoco recuerdo haber visto surcos en la tierra o alguna otra señal de que algo hubiese golpeado duramente contra el suelo." - W.W. Brazel

**podían haber cabido en la valija de un automóvil....** Cuando retornamos para el almuerzo, nos dijeron que habían transbordado el material a un B-25. Nos dijeron que el material era un globo meteorológico, pero estoy seguro que no era un globo meteorológico....’ “

Hubo dos hombres que fueron directamente desde Roswell al campo administrado por William “Mac” Brazel, para recuperar el material que allí había caído. Uno de ellos fue el Teniente Coronel Sheridan Cavitt. Su declaración es fundamental, pues tiene todo el valor de un testigo presencial. No es alguien al que le mostraron algo, o le contaron, o le refirieron un relato. Es un testigo directo, que intervino originalmente en tomar contacto con el material.

Escribe el Cnel. Weaver en su informe de 1994:

“Dado que el Tte.Cnel. Cavitt, que tuvo un conocimiento de primera mano, aún está vivo, se tomó la decisión de entrevistarse y de obtener una declaración firmada bajo juramento respecto a su versión de los acontecimientos.....Por consiguiente, Cavitt fue entrevistado el 24 de mayo de 1994, en su hogar. Cavitt proveyó una declaración firmada y jurada de sus recuerdos sobre este asunto. También consintió en que la entrevista se grabara en una cinta. ....**Declaró inequívocamente, no obstante, que el material que recuperó consistía de un material de tipo reflectivo como un papel de estaño, y ciertas varillas finas, como de bambú.** Entonces pensó y continúa haciéndolo actualmente, que lo que encontró era un globo sonda y así lo declaró a otros investigadores privados. También recuerda haber encontrado un tipo de instrumento como una ‘caja negra’ pequeña, que pensó entonces probablemente era una radiosonda. ....El Tte.Cnel. Cavitt también declaró que nunca tuvo que prestar ningún juramento o firmar ningún tipo de acuerdo para no hablar sobre este incidente y jamás fue amenazado por nadie en el gobierno debido al mismo. Ni si quiera sabía que ‘se había denunciado al incidente como algo inusual hasta que fue entrevistado a comienzos de los años 80’ “

Hay otro testimonio también de suma importancia. Es el del Mayor (Ret.) de la Fuerza Aérea de los Estados Unidos Irving Newton. Newton fue el Oficial Meteorólogo asignado a Fort Worth, que estaba de servicio cuando los restos de Roswell fueron enviados allí en julio de 1947. Se le dijo que tenía que reportarse a la Oficina del Genral Ramey para ver el material. Relata en su informe oficial el Cnel. Weaver:



El Mayor Jesse MARCEL con el material descrito por el Tte.Cnel. Sheridan Cavitt que junto a él, lo recogieron del predio al cuidado de Brazel.

“En una declaración firmada y jurada, Newton relató que ‘...Caminé a la oficina del General donde este supuesto platillo volante estaba tirado en el suelo. En cuanto lo vi, me reí nerviosamente y pregunté si ese era el platillo volante....Les dije que esto era un globo y un blanco RAWIN...’ Newton también declaró que ‘...mientras estaba examinando los restos, **el Mayor Marcel recogía trozos de las varillas del blanco y trataba de convencerme de que algunas anotaciones en las varillas eran escrituras alienígenas.** Habían figuras en las varillas, de color lavanda o rosado, parecían marcas borradas debido al tiempo meteorológico, sin ton ni son. Él no me convenció de que esas eran escrituras alienígenas’. Los hechos siguen siendo como lo indiqué arriba. Yo no fui influenciado durante la entrevista original, tampoco hoy, para proveer nada que no fuese lo que sé que es verdad, esto es, que el material que yo vi en la oficina del General Ramey eran los restos de un globo y un blanco RAWIN’ “.

Este testimonio firmado y jurado del Mayor (Ret). Irving Newton apunta a dos aspectos insoslayables en la consideración de este asunto, a saber:

- (1) El material que se le mostró en la oficina del General Ramey era el de un globo con un blanco RAWIN, o sea equipado de una superficie reflectante, un poliedro hecho de varillas y láminas de papel aluminizado
- (2) Ahora bien, dicho esto, caben varias interrogantes: ¿cómo los militares de Roswell no reconocieron inmediatamente un instrumento de esas características descritas por el Mayor Irving Newton?, ¿qué determinó que enviaran el material de Roswell a Forth Worth para examinarlo, y aún luego de allí al Campo Wright donde funcionaban laboratorios del entonces Ejército del Aire? ¿Qué misterio ocultaba el entonces Ejército del Aire de los Estados Unidos? ¿Fue ésta toda una maniobra para despistar y distraer la atención de otro hecho?. ¿Es posible pensar que si bien había partes del material correspondientes a un poliedro reflectante, otras no correspondían a las habituales de un usual globo meteorológico?.
- (3) Me voy a permitir señalar dos puntos interesantes: A) El material recogido en el campo al cuidado de Mac Brazel era mucho más abundante que el que correspondería a un globo con un blanco para radar. Hubiese alcanzado la valija del viejo Buick que conducía el Mayor Marcel para llevarlo. Es obvio que los restos eran más numerosos. B) Si se mira con cierto detenimiento la fotografía en que el Mayor Marcel aparece junto a parte del material recogido, y la foto en que figura el Mayor Newton, aunque ambos parecen estar en el mismo lugar, hay un detalle que no coincide. Las sillas son diferentes. En el caso de Marcel, el



Mayor Irving NEWTON, quien de inmediato reconoció el material reflectante usado para la detección por radar.

respaldo de las sillas tiene cuatro varillas. En caso de Newton, tiene cinco. ¿Es el mismo lugar, u otro?. ¿Se hizo entonces una "puesta en escena"? Y si así fue, ¿por qué?

- (4) El Mayor Jesse A. Marcel es uno de los principalísimos testigos del material recuperado, ya que estuvo al frente del operativo de su recolección en el campo de Mac Brazel, y es el responsable de haber lanzado la idea de lo "alien", en torno al material recogido. Y de ahí se desarrolló todo el mito de lo extraño. Un mito que sin embargo, ningún investigador ni entusiasta de los OVNIs a nivel privado, nadie como un Ray Palmer por ejemplo, fue capaz de recoger, indagar, y publicar en su otrora famosa revista "**Fate**".

**Marcel estallará con la historia a partir de 1978**, y algunos individuos, como William Moore, se encargarán de darle la mayor difusión posible. Luego otros se harán eco de la misma, y el "globo" del asunto Roswell se inflará desmesuradamente y alcanzará proporciones insólitas y verdaderamente, ridículas.

William Moore –por confesión propia en un Congreso de la **Mutual UFO Network (MUFON)** -- se sabe que ha sido un agente a sueldo de la Fuerza Aérea de los Estados Unidos para diseminar deliberadamente información falsa, llamada también información "negra", o más técnicamente, desinformación. Es una tarea de inteligencia como muchas otras.

Pues bien, este es el individuo que abrirá el tema del "incidente en Roswell" con su libro, escrito en asociación con Charles Berlitz. Berlitz fue quien nos diera aquel "pasticcio" titulado "**El triángulo de las Bermudas**", ejemplo de la peor y más sensacionalista literatura de nuestros tiempos.

Yo no confío un ápice en William Moore, habida cuenta de sus antecedentes, y del propósito con que ha incursionado en los ámbitos de la Ovnilogía. Como buen agente de desinformación, cumplió su función escribiendo "**El Incidente**". La primera obra que en forma desembozada distorsiona y acomoda los datos de tal manera de llevar al lector incauto a pensar justamente lo que los servicios de inteligencia quieren: que en Corona, cerca de Roswell, cayó una nave extraterrestre.

Pero por eso mismo, cuando Moore transcribe lo que originalmente declaró el Mayor Jesse A. Marcel, más jugoso e interesante resulta lo que el militar pudo decir en vida, pues se supone que sus palabras deberían dar sustento al argumento que Moore pretende desarrollar.

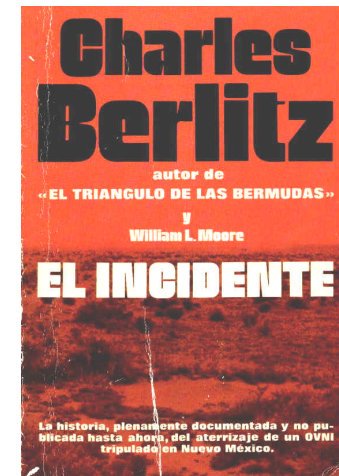

Así pues, es de todo punto de vista insoslayable transcribir lo que el propio Mayor Jesse Marcel describe acerca del material que junto a Cavitt recogió en el predio rural administrado por "Mac" Brazel. El texto que sigue, pertenece al libro **"El Incidente"** (versión en español), Plaza & Janés Editores, Barcelona, España, 1981, 237 páginas.

"Se trataba de toda clase de restos: pequeñas varillas con cierto tipo de jeroglíficos que nadie pudo descifrar. Parecían hechas de algo parecido a la madera balsa, y tenían el mismo peso, excepto que, en realidad no se trataba de madera. Eran muy duras, aunque flexibles, y no ardieron. También había una gran cantidad de una sustancia rara parecida al pergamino, de color pardo y extremadamente sólida, y una gran cantidad de pequeñas piezas de un metal parecido a papel de estaño, pero que no era papel de estaño. Me interesaba la electrónica y busqué algo parecido a instrumentos o a equipo electrónico, pero no encontré nada.....Una cosa que me impresionó de aquellos restos fue el hecho de que, una gran parte de los mismos, pareciese pergamino. En algunos de ellos se veían símbolos, que podríamos denominar jeroglíficos a causa de que no pudimos descifrarlos. No podían leerse, eran semejantes a símbolos, creo que significaban algo, y no todos eran lo mismo, aunque yo diría que estaban cortados por el mismo patrón. Los signos eran de color rosado y púrpura. Parecía como si los hubieran pintado....Reunimos todos los restos que pudimos. **Cuando hubimos abarrotado la camioneta, llenamos el maletero y los asientos traseros del 'Buick'. Aquella tarde [7 de julio], nos dirigimos de vuelta a Roswell, donde llegamos al anochecer.**" (op. cit. págs. 91 a 93), [letra en negrita de mi responsabilidad, N. del A.]

El más mínimo sentido común dicta que de haber caído algo verdaderamente extraño, el lugar hubiera sido rodeado por fuerzas militares, con un dispositivo muy especial. Se hubieran establecido contactos y se habrían generado documentos en torno al hallazgo. Tendría que haber una actividad efervescente en Roswell, y —obviamente— los restos de la pretendida "nave espacial" que algunos quisieran que fuera, no hubieran podido caber en una camioneta y la maleta y asiento trasero de un automóvil. El hecho de que ni siquiera se hubiera dispuesto de varios camiones o de maquinaria especial para recoger los restos, indica claramente que los mismos en manera alguna pertenecían a un vehículo aéreo del tipo que fuera, avión, helicóptero, cohete, o misil. Menos aún, a una "nave extraterrestre".

Para completar el cuadro de lo verdaderamente hallado en el campo administrado por Brazel, se le preguntó a su hija:

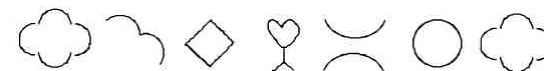

Estos son los "jeroglíficos" a que se refirió el Mayor Jesse Marcel. Eran de color púrpura, y estaban algo desteñidos.



“¿Mencionó su padre algo sobre la presencia de criaturas en relación con esos restos?  
---No, papá nunca mencionó nada parecido” (op. cit. pág. 108).

Se denunció también, que el General Ramey hizo una especie de trampa a los periodistas, y que cuando permitió que se fotografiaran los restos en su despacho, los originales fueron sustituidos por los de un globo meteorológico, como para dar una fácil explicación, ocultando la realidad de algo diferente.

Nada mejor que el propio Tte. Cnel. Jesse Marcel (por entonces Mayor), para encargarse de aclarar perfectamente el punto.:

**“Lo fotografiado eran piezas pertenecientes al material que encontramos. No fue una fotografía preparada.”** (op. cit. pág. 94).

Kent Jeffrey, un investigador privado que exploró a fondo el tema Roswell a través de la llamada **International Roswell Initiative** llegó a decir lo siguiente, que comparto en su totalidad, hasta este punto de mi desarrollo del tema:

“Documentos militares desclasificados, nuevos testimonios de hombre militares retirados tanto de Roswell como de la División de Tecnología Extranjera en la Base Aérea Wright Patterson, y un completo re-exámen de cómo comenzó la historia del disco caído en primer lugar, hacen inequívocamente claro que **el material recogido al noroeste de Roswell, Nuevo México, en julio de 1947 no era de origen extraterrestre. En otras palabras, NINGÚN OVNI CAYÓ EN ROSWELL --CON O SIN EXTRATERRESTRES. ESO NO OCURRIÓ. PUNTO.**” (“*Roswell – Anatomy of a Myth*” – p.1).

El propio Jeffrey añade en la página 8 de su informe, otros conceptos importantes con los cuales concuerdo en un cien por ciento.

**“No había artefacto tecnológico de ningún tipo --ningún resto de algo que se asemejara a motores, servos, componentes electrónicos, instrumentos, un sistema de guía, un sistema de control, un sistema de propulsión, etc. – nada.”**

Hasta aquí lo acontecido en 1947 y sus repercusiones.

La caja de un Jeep carriola y la maleta y el asiento trasero de un viejo Buick, fueron suficientes para trasladar todo el material a la Base Roswell.

**Primera explicación oficial: un globo sonda equipado con un blanco RAWIN, o sea reflectores ML-307 para radar. (1947)**

Pero el tema no quedó ahí. A partir de la labor del agente de desinformación William Moore, el tema se siguió agitando, con altibajos, ciertamente. Y, como se constata en forma hartamente reiterativa, todo el mito gira en torno a lo que dijo o se atribuye que dijo el entonces Mayor Jesse A. Marcel. Todas las líneas convergen en él, y exclusivamente en él.

### ¿La “verdad” sobre Roswell?

Otro agente de Inteligencia de la Fuerza Aérea de los Estados Unidos, Kevin D. Randle, se dedica a investigar y escribir con Donald R. Schmitt dos libros sobre el tema, el primero se titula **“UFO Crash at Roswell”**, y el segundo que se titula **“The Truth About the UFO Crash at Roswell”** (Avon Books, New York, 1994, 314 págs. – edición de tapas blandas).

Randle ha resultado ser un escritor muy prolífico, al punto que el tema de los pretendidos OVNIs caídos, le ha dado para escribir otros ocho libros. Y es posible que –en tanto cuenta con lectores interesados– siga escribiendo.

Don Schmitt por su parte, tuvo una suerte más aciaga. El 13 de abril de 1995 presentó una carta de renuncia al “J. Allen Hynek Center for UFO Studies” (CUFOS) **“por falsas y engañosas declaraciones que hice respecto a mis antecedentes”**.

Al comienzo de **“The Truth about the UFO Crash at Roswell”** hay una importante “Declaración de los Autores”, que dice: “La investigación de Roswell está en marcha y debido a eso, se han agregado, cambiado y revisto cosas. Hemos tenido la especial oportunidad de corregir errores en el manuscrito original, añadir información recogida luego de la publicación del libro con tapas duras, y obtener adicional corroboración para el informe principal. Ésta entonces, es la historia de Roswell dicha de manera tan completa como es posible en este momento. En el futuro habrá cambios menores, eliminaciones, y corroboración adicional. Pero lo que sigue es la historia completa de un artefacto extraterrestre recuperado a las afueras de Roswell, Nuevo México en el verano de 1947.”

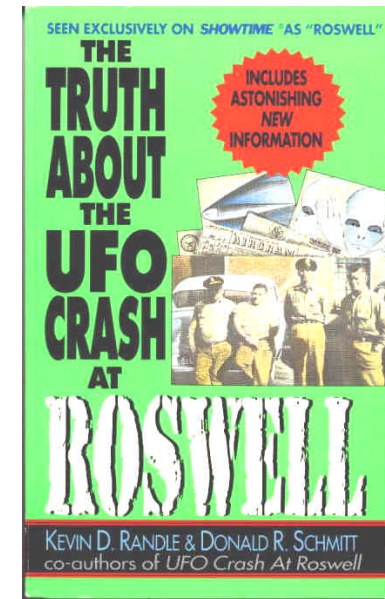

Kevin Randle and Don Schmitt, authors of *UFO Crash at Roswell*, during one of their frequent visits to the Center for UFO Studies research facility. Kevin Randle is the author of two other UFO books, *UFO Casebook* and *The October Scenario*, and many novels. A former Air Force intelligence officer, Randle has training in journalism and military intelligence. Don Schmitt is director of special investigations for the Center for UFO Studies. He is a medical illustrator with training in criminology and sociology.

Por este motivo, es que he utilizado como base de mi análisis más a fondo del “mito Roswell”, este libro de Randle y Schmitt.

A pesar de la rotunda y rimbombante declaración de los autores, lamentablemente el dúo Randle-Schmitt no contribuye efectivamente a llegar a la verdad. Su libro es un monumento a la confusión, como voy a demostrarlo seguidamente.

**Fecha y hora del suceso:** 4 de julio de 1947 entre las 11 y las 11:30 PM (págs. 3-4)  
4 de julio de 1947 11:30 PM (pág. 6)  
“Brazel declaró a los periodistas que había encontrado los restos el 14 de junio, mientras inspeccionaba las pasturas con su esposa, su hija Bessie, y su hijo Vernon.” (pág. 35)

**Ubicación de lo ocurrido:** Al Norte de Roswell (pág. 7)  
Al Sur de Roswell (pág. 131)  
Al Norte de Roswell (pág. 133)

#### Descripción de los restos:

**Nota 1:** las descripciones de estos restos no corresponden a lo encontrado en la hacienda a cargo de Mc Brazel.

“un **avión sin alas**” (pág. 7)

“Como Ragsdale, quien pensó que **debía ser cierto tipo de vehículo del gobierno**, ellos creyeron que estaban viendo **un avión experimental.**” (pág.7)

“parecía una parte de un avión con **alas angostas**” (pág. 9)

“el aparato tenía un frente curvo y una **ala ancha** con una parte trasera como de murciélago.” (pág. 10)

“Es un **avión sin alas**” (pág. 23)

“era algo que parecía **un avión caído sin alas**” (pág. 125)

“tenía un **ala festoneada**” (pág. 173)



"Forma de herradura" con "ala tipo murciélago". ¿Fue algo similar a esto lo que cayó en algún lugar de Nuevo México?

(La foto –sacada de diarios de la época– fue obtenida por William Rhodes, en Phoenix, Arizona, el 7 de julio de 1947. Los negativos le fueron requisados por el FBI que nunca se los devolvió. Sin poder determinar su autenticidad, figura aquí a mero título ilustrativo - N.del A.)

“aparato con **‘forma de herradura’** ” (pág. 212)

“era angosto con un ala tipo murciélago” (pág. 220)

**Nota 2:** las descripciones que siguen corresponden al material encontrado en el campo a cargo de Mac Brazel.

“Un exámen más detallado no produjo clara evidencia de un accidente aéreo. **No había indicación de pasajeros** en lo que fuera que había caído. Los restos eran tan finos y tan livianos que se volaban con el viento, pero tan fuertes que ni siquiera se doblaban.” (pág. 31)

“uno podía asir ese material y **hacerlo una pelota y se enderezaba solo**” (pág.9)

“se podía doblar de cualquier forma, e **iba a permanecer así. No se iba a enderezar**” (pág. 9) \*\*Resulta absurdo que en la misma página y a renglón seguido, se hagan dos afirmaciones contradictorias entre si.

“fue cargado en un camión” (pág. 11)

“Alguien también sugirió que **Brazel debería tratar de reclamar las varias recompensas ofrecidas** por aportar una prueba de que los ‘platillos volantes’ eran reales” (pág. 32) \*\*Razón más que valedera para que Brazel denunciara los restos que había encontrado en su campo. Tal vez, podría cobrar algo...

“Brazel mencionó que **el material era endeble**, que era básicamente papel metalizado y balsa, y que no pensó nada hasta que escuchó sobre ‘platillos volantes’ un par de semanas después.” (pág. 152) \*\*Lo cual demostraría que la fecha del 14 de junio no está equivocada, y que el material no describe ningún tipo de aparato o de nave, sino restos de un globo.

“**Brazel o bien lo carga en la parte trasera de su camión o lo arrastra atrás.** Lo almacena en un refugio para el ganado a unas tres millas al norte del lugar de la caída.” (pág. 200) \*\*Nótese: Mac Brazel se las arregló solo.

Las descripciones del objeto caído en otro lugar de Nuevo México, llevan a pensar en un "glider", un deslizador con capacidad para llevar tripulación.

“Ellos cargan la parte de atrás del automóvil de Marcel y luego el jeep carriola conducido por Cavitt.” (pág. 202) \*\*Tan sólo dos militares con vehículos pequeños pudieron cumplir la tarea. El informe de la Fuerza Aérea de Estados Unidos de 1994, preparado por el Tte. 1o. James McAndrew, menciona a otro integrante del Cuerpo de Contra-Inteligencia, además Cavitt, se trata del Sargento Instructor Lewis Rickett.

**“Unos pocos paquetes se cargan en el avión. Uno, un paquete triangular de unos 60 centímetros de largo está envuelto en papel de astrasa. Los otros tres tienen aproximadamente el tamaño de una caja de zapatos. Son tan livianos que se siente como si no hubiera nada en ellos.” (pág. 205)**

\*\*Ciertamente no es lo que se espera, si lo que se está transportando es una nave.

El propio Mayor Jesse Marcel, fue categórico en afirmar que en el terreno de Brazel no se hallaron cadáveres de ningún tipo.

El propio Mayor Jesse A. Marcel, fue categórico en afirmar que en el terreno de Brazel no se hallaron cadáveres de ningún tipo. Sólo restos esparcidos de un material liviano, que posiblemente estalló en el aire antes de caer, abarcando entonces un área considerable del terreno. Tampoco había ningún cráter o pozo, como sería propio de la caída de una nave aérea.

Si hubo cadáveres, éstos se hallaron junto a otro tipo de restos, en otro lado de Nuevo México, no en el campo administrado por Mac Brazel.

Entonces hace su aparición en la historia el Dr. W. Curry Holden, quien al parecer lideraba un grupo de arqueólogos, que se encontraron con “algo”, que contenía tripulantes, y que había caído. Pero no en el campo de Brazel, sino en algún otro lado, al Norte, o Noroeste de Roswell.

William Moore, en su libro antes citado, dice que los arqueólogos pertenecían a la Universidad de Pennsylvania. Randle-Schmitt, sostiene que: “la información de Barnett --de que un grupo de arqueólogos civiles se topó con el lugar de la caída, era precisa” (pág. 127 op.cit.).

Pero si bien Barney Barnett es el testigo que le sirve a Moore para afirmar que los arqueólogos se encontraron con el aparato y sus tripulantes en los Llanos de San Agustín, Randle-Schmitt niegan que haya sido ese el lugar, pero no ofrecen ningún otro como alternativa precisa, y sostienen que los arqueólogos pertenecían al Departamento de Historia y Antropología

del Instituto Tecnológico de Texas. En algún lugar de Nuevo México, y aproximadamente coincidiendo con los restos que Brazel encontró en su campo, tal vez un grupo de arqueólogos civiles encontró una nave y tripulantes caídos.

De ahí en más, Randle-Schmitt, nos ofrecen el panorama más confuso que pueda imaginarse. Peor que el referido a la descripción de la nave.

En algún otro lugar de Nuevo México un grupo de arqueólogos encontró los restos de un accidente aéreo.

#### Descripción de los tripulantes:

“A medida que se aproximaron vieron **tres cadáveres**. Dos fuera del aparato, y uno era visible a través de un agujero de un costado.” (pág.7)

“Paracían cadáveres. No eran muy largos...de 1 m.20 a 1.50 a lo sumo” (pág. 9).

“Los **cadáveres, cinco en cantidad**.....no estaban todos dentro de la nave. Los tripulantes de la nave eran pequeños, de aproximadamente 1 m.50 y delgados. Los ojos eran sólo ligeramente más grandes que los de los humanos, y tenían pupilas. Dos de ellos se encontraron fuera del aparato, uno tendido en el suelo y el otro sentado cerca de un farallón. Ambos estaban muertos. Mirando por un agujero en el fuselaje, McKenzie vio otro dentro del aparato. Estaba en una silla desplomado hacia un lado. Él podía ver las piernas de un cuarto. El quinto dentro del aparato no estaba inmediatamente visible. Fué más tarde que McKenzie supo de él.” (pág.12)

“Don Ecker.....los calificó de **‘hombres pequeños’**. Su descripción fue la de seres con ojos que eran un poco más grandes que los de los humanos y una cabeza levemente más grande que la humana.” (pág. 13)

“Vio a **una persona caminando**. No pensó que hubiera sufrido ninguna lesión” (pág. 21)

“No creo que ella dijo cadáveres de extraterrestres. Creo que dijo **cadáveres de extranjeros**.” (pág.27) \*\*Personalmente, considero

Los testigos describen "hombres pequeños" y "extranjeros".

muy importante esta aclaración sobre la calidad de **extranjeros**, y no de “extraterrestres” (“aliens” – en inglés).

“Los médicos estaban examinando **tres** cadáveres; “**cadáveres de extranjeros**” fue el término que usaron. **Dos estaban gravemente mutilados**, pero uno lucía como si hubiera sobrevivido a la caída y estaba mayormente de una sola pieza.” (pág. 27)

“Inez le dijo a su nieta que se habían encontrado cadáveres, **hombres pequeños** con enormes cabezas que vestían trajes grises como de seda.” (pág. 40) \*\*Tras generaciones el mito se expande, y los detalles se amplían y amplifican.

“Todos fueron encontrados, aparentemente, fuera del aparato mismo pero **en muy buenas condiciones**” (pág. 75).

“Sólo vio **tres cadáveres**. Eran pequeños con enormes cabezas y enormes ojos. Dijo que la cabeza estaba vuelta hacia un lado de modo que fue difícil ver detalles faciales. Los seres vestían trajes de vuelo de color plateado.” (pág. 125)

“Las descripciones de los testigos dejan en claro que no eran humanos ni animales.” (pág. 149).

Verdaderamente, parece inverosímil que tanta contradicción básica, se pueda encontrar en un libro que pretende establecer “la verdad”. A menos que se pensara que los autores han sido tremendamente desaprensivos, o que no les ha interesado en absoluto o no tuvieron tiempo de revisar sus originales, la lectura del libro resulta el colmo del absurdo y de la confusión.

Pero...yo no quiero pensar que eso ha sido algo deliberado. Algo específicamente escrito de esa manera, para que el volumen total de desinformación expresamente creada por fuentes oficiales, aún se acrecentase desde una fuente pretendidamente privada.

Tal vez este libro bien mereciera el calificativo del “monumento al absurdo”. Y en realidad todo el tema Roswell es un absurdo, alimentado por varias fuentes, por motivos diferentes, pero coincidentes en el resultado.

Las fuentes oficiales, sin duda alguna, buscando tapar lo que verdaderamente ocurrió, y buscando explicaciones convencionales, para seguir ocultando la verdad.

Las fuentes privadas, medrando de ese ocultamiento, simplemente para alimentar la fantasía popular y extraer de ella beneficio económico.

Pero, ha sido y es intrínseco al “fenómeno OVNI”, (considerado como fenómeno socio-cultural) que las fuentes oficiales y las privadas se hayan retroalimentado mutuamente. Y no es algo curioso, sino algo que ha estado permanentemente presente a lo largo de más de 50 años.

El secreto, y el ocultamiento, dan lugar a lo que en comunicación se califica técnicamente como “rumor”. Y el rumor, es hijo de la desinformación, y el sustituto de la falta de información. Allí donde se produce un vacío, el rumor lo llena generosamente.

Ha sido indispensable para que el tema OVNI operara en las sociedades y en la cultura, esta especie de tensión bipolar, que sin embargo, sustancialmente confluye en un plan maestro, en el que los que saben, han manejado a los que no saben, haciendo que como buenas marionetas, se moviesen adecuadamente para seguir alimentando el mito, en tanto ello fuese oficialmente necesario.

Roswell es un transparente ejemplo de ello.

He dicho antes, que todo el “mito” se desarrolló teniendo como centro al entonces Mayor Jesse A. Marcel, Oficial de Inteligencia del Ejército del Aire de los Estados Unidos, una vez que pasó a situación de retiro.

Randle y Schmitt escriben en las páginas 214 y 215 de su libro, haciendo una recopilación sumaria de los más importantes acontecimientos:

**“1978 - Jesse Marcel es entrevistado por una cantidad de investigadores, incluyendo a Leonard H. Stringfield y Stanton Friedman. Marcel les dice que está seguro que los restos no son nada de este mundo. Posteriormente, Marcel concedió entrevistas a varias organizaciones de noticias, pero esos informes no lograron amplia diseminación.”** (¿Sería que esas organizaciones no quedaron convencidas de la fuerza y seriedad de los argumentos de Marcel?).

Todo el tema Roswell es un absurdo, alimentado por varias fuentes, por motivos diferentes, pero coincidentes en el resultado.



**“Diciembre 1979 - El reportero Bob Pratt entrevista y posteriormente publica su entrevista con Jesse Marcel en la cual Marcel “admitió que él era el oficial de inteligencia que recuperó partes de un platillo volante.”** (El reportero Bob Pratt, ha trabajado para una de las publicaciones formato “tabloide” más conocidas por su sensacionalismo e inescrupulosidad: el *“National Enquirer.”* )

Pero, --tal vez en un raptó de sinceramiento—Marcel dijo: **“Hasta el día de hoy, todavía no sé qué era.”** (pág. 47, op. cit.).

Ahora bien, no saber qué era, no le da derecho a Marcel ni a nadie, a afirmar gratuitamente que el material que recogió en el campo al cuidado de Mac Brazel, “no era nada de este mundo”, ni que pertenecía a un “platillo volante”, aún cuando en 1947 esa expresión no contenía la connotación de “nave extraterrestre”, que adquirió más adelante.

Coincido una vez más totalmente con Ken Jeffrey cuando afirma: “El testimonio del extinto Jesse Marcel, Sr. , es probablemente el más importante, así como el más controversial de toda la historia de Roswell. **En esencia, constituye el fundamento en torno al cual todo el resto del caso está construido.**” (*“Roswell – Anatomy of a Myth”* pág. 9).

James W. Moseley, es en el mundo Ufológico una figura legendaria. Consagrado por décadas a publicar artículos e intercambiar ideas sobre el tema de manera fermental, Moseley edita desde hace varios años una publicación llamada **“Saucer Smear”** (que bien podría traducirse como análisis microscópico de los OVNI, y que declara estar **“Dedicada a los más altos principios del periodismo ufológico”**. Moseley, que vive en Key West, Florida, tiene un agudo sentido perspicaz, y un inteligente humorismo que le hacen todo un personaje. Pero a su vez sabe ser cáustico en sus planteos, y no tiene problemas en publicar verdades, aunque les duelan a algunos.

Tuve el gusto de conocer fugazmente a Moseley cuando de visita en Miami, fui presentado ante unas 40 personas que asistían a una reunión pública sobre el tema, convocada en un local de una famosa cadena de librerías. Allí estaba Moseley, quien luego comentó sobre mi exposición: “También en el programa estuvo un hombre muy científicamente orientado de Uruguay llamado Milton Hourcade, quien nos dijo cómo solía conducir una organización dedicada a los OVNI en ese país” (**“Saucer Smear”**, febrero 20 de 1996).

Las declaraciones del jubilado Jesse Marcel, son el fundamento de toda la historia surgida 32 años después.

En el ejemplar de enero 10 de 1996, "**Saucer Smear**" presenta un primer artículo que titula: "**OTRO TESTIGO CLAVE DE ROSWELL MUERDE EL POLVO**", en el cual James W. Moseley escribe:

"El investigador Robert Todd, escribiendo en el más reciente ejemplar de "The KowPflo Quarterly" (antes llamado "The Cowflop Quaterly") nos da cuatro páginas de una detallada información sobre Jesse Marcel, buena parte de ella obtenida directamente de la foja militar personal de Marcel, de casi 200 páginas. El título del artículo de Todd es "Mayor Jesse Marcel: ¿héroe folklórico o mitomaniaco?" Los fanáticos de Roswell recordarán que Marcel fue el Oficial de Inteligencia del Campo Roswell del Ejército del Aire cuando ocurrió el incidente en Roswell en julio de 1947, y es por lo tanto una figura clave en la leyenda.

La foja muestra que Marcel exageró o mintió respecto a varios aspectos importantes de su carrera, lo cual nos da una Causa Justa para sospechar de la exactitud de su descripción de los restos de Roswell. ("Causa Justa" es una excelente revista sobre OVNI publicada por Barry Greenwood, y la revista de Todd siempre es enviada conjuntamente por correo).

Entre los problemas: Marcel declaró que tenía 3000 horas de tiempo de vuelo como piloto antes de ir a la Fuerza Aérea, pero no hay indicación en sus antecedentes de que haya tenido *alguna*. Posteriormente voló en muchas misiones de combate en la Segunda Guerra Mundial, como oficial de Inteligencia, pero *nunca* como piloto.

Marcel declaró que fue condecorado con cinco Medallas Aéreas por derribar cinco aviones enemigos en combate. En realidad recibió *dos* medallas aéreas, pero sólo por haber volado una cantidad suficiente de horas en misiones de combate –como oficial de Inteligencia, nunca como piloto o artillero.

Aunque los proponentes de Roswell creen que el alto rango de Teniente Coronel de Marcel le hace más creíble, él nunca fue más que Mayor en el servicio activo. Llegó a ser Teniente Coronel de la Reserva Aérea *después* de jubilarse.

Marcel declaró que tenía un grado de Bachiller en Ciencias de la universidad George Washington, en Washington, D.C., y que había asistido a otras cuatro universidades. Sin embargo no existe indicación de que haya tenido *ningún* grado, y aparentemente

Jesse Marcel es puesto al descubierto por la publicación "Saucer Smear". Resumen: testigo no confiable.
---

sólo tenía el total de un año de universidad en cualquier lado. Luego de dejar el servicio activo en 1950, Marcel retornó a la relativamente humilde condición de reparador de televisores, como empleo propio, en Louisiana.

El punto que más nos gusta es este: Marcel declaró una vez a alguien que le entrevistó que en 1949 él “escribió el informe que el Presidente Truman leyó por radio declarando que Rusia había hecho estallar un artefacto atómico”. Sin embargo, resulta que semejante informe *nunca* se leyó por radio por el Presidente Truman. En su lugar, la Casa Blanca simplemente ¡emitió una declaración por escrito sobre el suceso!. No es pues una sorpresa que el nombre de Marcel no aparezca por ningún lado en los registros como figurando entre los muchos científicos de Estados Unidos y militares de alta jerarquía asociados con el acontecimiento.

Algo de la información precedente ya había sido publicada previamente por Bob Pratt, Karl Pflock, Phil Klass y otros, aunque ninguno trabajó en la foja personal militar completa de Marcel como lo hizo Todd. Todd merece un muy buen elogio por el trabajo que ha realizado.”

Me pareció que esta “perla” sobre Jesse Marcel no podía quedar fuera.

### **La misión de Steve MacKenzie**

Quiero llamar la atención sobre una historia que aparece en un momento en el libro ***"The truth about the UFO crash at Roswell"***, y que luego se pierde en la nada. Tengo la impresión de que hay mucho más detrás de esta historia que lo poco que en el libro se publica. Lamentablemente los autores no profundizaron en ella, ni hicieron un seguimiento que quizás hubiese podido rendir jugosos frutos.

Claro que esos frutos, no les hubieran permitido a los autores afirmar tan sueltos de cuerpo que en Roswell cayó una nave extraterrestre. Tal vez eso explique la conducta del binomio Randle-Schmitt.

Yo quiero rescatar esa historia, por motivos que más adelante explicitaré, y porque en sí misma es reveladora de algo muy importante, de un detalle en todo el asunto Roswell, que bajo ningún punto de vista puede dejarse de lado. Esta historia es válida, porque MacKenzie efectuó una declaración jurada sobre la misma.

Marcel incurrió en una serie de inexactitudes respecto a su nivel educativo y su carrera militar.
---

“Funcionarios militares, tanto oficiales como técnicos enrolados habían estado rastreando en su radar un objeto no identificado en vuelo sobre el Sur de Nuevo México desde el 1o. de julio. El objeto había aparecido primero sobre las zonas altamente restringidas del Campo de Pruebas de White Sands (posteriormente Area de Misiles White Sands) aproximadamente a unas cien millas de Roswell. Este fue el lugar de la primera detonación de una bomba atómica en 1945 y actualmente la sede de investigación secreta de cohetes y misiles conducida por miembros de los varios componentes militares de los Estados Unidos.

El 2 de julio, Steve MacKenzie, estacionado en el Campo del Ejército del Aire en Roswell, había recibido una llamada del Brigadier General Martin F. Scanlon del Comando de Defensa Aérea, ordenándole presentarse en los lugares donde había radar en White Sands, donde se encontró con otros dos individuos con órdenes similares. MacKenzie tenía que controlar los movimientos del objeto e informarlo directamente al General. MacKenzie no podía dejar el radar sin atender. ....Nadie en White Sands dudó que éste era un objeto real.....El objeto apareció periódicamente sobre el Sur de Nuevo México, pero habitualmente simplemente ‘revoloteando de un lugar a otro’ ( op. cit. pág. 5)

“MacKenzie estaba en contacto con Robert Thomas, un oficial estacionado en Washington D.C., durante todo este tiempo. Thomas preguntó en varias ocasiones si debía ir a Nuevo Mexico, pero MacKenzie le dijo que no se molestara por el momento. A las dos o tres de la madrugada del 4 de julio, sin embargo, Thomas llamó para informarle a MacKenzie que estaba en camino, explicando que quería estar en el lugar en caso de que algo pasara. El vuelo especial de Thomas desde Washington D. C. arribó a primeras hora de la tarde del 4 de julio. Había solicitado algún equipo especial e hizo arreglos para él y para un pequeño grupo de expertos que había traído consigo. Mantuvo una pequeña reunión informativa con los hombres estacionados en Roswell y luego se puso a esperar. Esa noche la situación cambió radicalmente. El objeto, mientras aparecía en el radar, parecía pulsar, el eco se hizo más grande y brillante antes de encogerse a su tamaño original y desvanecerse. Esta actividad duró brevemente y entonces el objeto creció en un estallido y desapareció de la pantalla a aproximadamente las 11:20 P.M. Dado que había tres lugares rastreando el objeto, los técnicos del ejército pudieron establecer, dentro de vagos parámetros, la ubicación de la caída o aterrizaje.” (op. cit. pág. 6)

La misión MacKenzie, si realmente fue tal, se convierte en un factor importante para comenzar a comprender lo que verdaderamente pudo haber ocurrido en algún lugar de Nuevo México, cercano al área de pruebas de White Sands.

Si el objeto hubiera sido algo llegado del extranjero, los militares no se habrían limitado a estar rastreándolo por radar durante 4 o más días, sin obligarlo a descender, o definitivamente, dispararle hasta bajarlo.

Por otro lado, la importancia del proyecto está dada por las instrucciones precisas recibidas por MacKenzie y otros individuos, de parte del Brigadier General Scanlon, para mantener una vigilancia las 24 horas, sin poder apartarse de las pantallas o dejarlas sin atención ni un segundo.

Y si ello no fuera suficiente, el viaje expresamente efectuado por Robert Thomas y un equipo de técnicos especialmente enviados desde Washington D.C. completa el cuadro.

Cabe aclarar que suele decirse genéricamente Washington, queriendo significar el área o la región general de Washington D.C., comprendiendo también parte de los Estados de Maryland y Virginia.

En este caso, es perfectamente posible pensar que Thomas y el personal técnico que viajó con él pudiera pertenecer al Pentágono, que geográficamente está en Virginia, pero muy cerca de Washington D.C., o bien de alguna oficina militar ubicada en alguna otra zona cercana a la capital estadounidense.

Y especialmente llama la atención que Thomas le haya dicho a MacKenzie que **“quería estar en el lugar en caso que algo pasara.”** (“he wanted to be on the scene in case something happened”). Eso lleva a pensar que existía la posibilidad de que “algo pasara”, y el “algo”, -- previsible, o potencialmente posible-- era un mal funcionamiento, algún desperfecto que determinara la caída del artefacto.

Volveré sobre este punto más adelante.

Es una pena que no pueda culminar aquí mi teoría sobre lo que posiblemente sucedió en algún lugar de Nuevo México en julio de 1947, pero ocurre que hubo un legislador por ese Estado --el Representante Republicano Steve Shiff, lamentablemente fallecido-- que pidió informes a la Oficina de Contralor del Congreso (General Accounting Office) y esa su solicitud determinó que se tuviera que hacer toda una investigación de documentos del Ejército del Aire y de la Fuerza Aérea de Estados Unidos.

Las órdenes impartidas por el Brigadier General Scanlon a un grupo específico de hombres, fueron muy claras. Vigilar las 24 horas.

Thomas quería estar en el lugar en caso que algo pasara.

Finalmente, la USAF declaró que el público había sido desorientado, y que en realidad lo caído no era un globo sonda con una antena Rawin, sino un proyecto altamente secreto, llamado “**Mogul**” destinado a captar lanzamientos de misiles y explosiones atómicas realizadas por los soviéticos.

El 15 de febrero de 1994 la GAO notificó oficialmente al entonces Secretario de Defensa William Perry que iniciaba una auditoría de las políticas y los procedimientos del Departamento de Defensa (DOD) para adquirir, clasificar, retener y disponer de documentos oficiales del gobierno que tuvieran que ver con caídas de globos meteorológicos, aviones, e incidentes similares.

La investigación culminó en julio de ese mismo año, y hubo un informe oficial, que firma el Coronel de la Fuerza Aérea de los Estados Unidos Richard L. Weaver.

Precedentemente ya me he referido a este informe, pero hay otras partes importantes del mismo que vale la pena citar para tener en cuenta.

En el “Sumario Ejecutivo” con que se inicia dicho informe, el Cnel. Weaver señala con todo acierto que “La investigación reveló que el “Incidente en Roswell” ni siquiera se consideró un acontecimiento OVNI hasta el tiempo que va de 1978 a 1980”

Y un poco más adelante: “La comparación de toda la información desarrollada u obtenida indicó que el material recuperado cerca de Roswell fue consistente con un globo **y muy posiblemente de uno de los globos Mogul** que no se habían recuperado previamente.” También coincido con la cauta **posibilidad**, de que se tratara de uno de los globos del Proyecto Mogul, y no con una afirmación categórica de tal cosa.

Un poco más adelante, bajo el subtítulo “El ‘Incidente Roswell’ – lo que originalmente se informó en 1947”, el Cnel. Weaver escribe: “**No hay discusión, no obstante, de que algo ocurrió cerca de Roswell en julio de 1947**”. Buen punto. Sólo que se querrá ahora convencernos que en 1947 estuvieron cerca de la verdad. Era un globo, pero no un globo sonda sino un tren de globos perteneciente al “Proyecto Mogul”.

Bajo el subtítulo “Estrategia de búsqueda y metodología”, el informe expresa que: “Lo más notable de las confusas y ahora siempre cambiantes declaraciones es la controversia sobre la(s) fecha(s) del alegado incidente, la(s) exacta(s) ubicación(es) de la pretendida chatarra y la cantidad de los restos.” O sea que el informe oficial reconoce que

La Fuerza Aérea de Estados Unidos se desdice. No era un "blanco Rawin", sino un tren de globos de gran altura del proyecto secreto "Mogul". La nueva explicación tampoco es satisfactoria.

hay controversia respecto a la posibilidad de más de un lugar en que se hayan recuperado restos.

Otro punto que no se puede soslayar de este informe oficial es cuando el Cnel. Weaver confiesa que los investigadores en su búsqueda de documentos se encontraron con que había **“una pequeña cantidad de ‘archivos decimales’ perdidos del Grupo Bombardero 509 en Roswell que cubrían los años 1945-1949, que estaban marcados en el índice como ‘destruídos’”**

Esto no es sorprendente para los Ovnílogos que llevamos años en el tema. A lo largo de décadas, son muchos los documentos referidos al tema OVNI que fueron oficialmente destruídos, o que simplemente se arrancaron de las carpetas donde estaban, o desaparecieron misteriosamente. Esto para mi no tiene otra explicación que la larga mano de quienes han manejado siempre el tema, procurando retirar adecuadamente de circulación todo documento comprometedor. Pero sin duda, es muy lamentable.

Es bueno, no obstante, que haya la honestidad de reconocer que hubo documentos destruídos en Roswell, y ¡qué casualidad! que abarcan los años 1945 a 1949, de modo que lo que cayó en el área queda justo en el medio.

La parte final del informe –previa a la “Conclusión”-- lleva por título “Lo que fue el ‘Incidente en Roswell’”. Allí se expresa: “Como se consideró previamente, lo que originalmente se informó que se había recuperado era un globo de cierto tipo, usualmente descrito como un ‘globo meteorológico’, aunque la mayoría de los restos que fueron finalmente mostrados por el General Ramey y el Mayor Marcel en las famosas fotos en Ft. Worth, eran los de un blanco de radar normalmente suspendido de los globos”.

Y atención que aquí viene otro punto muy importante: **“Respecto al anuncio inicial ‘RAAF Captura Disco Volante’, la investigación fracasó en ubicar ninguna evidencia documentada sobre por qué se hizo esa declaración”**.

En el contexto de afirmar que se trató de un globo del Proyecto Mogul, no es extraño que uno de los responsables del proyecto haya dicho –tal cual se transcribe en el informe—que: **“Parece que hubo cierto tipo de historia de encubrimiento para proteger nuestro trabajo con Mogul”**.

En el Grupo Bombardero 509 con sede en Roswell, se perdieron informes que van de 1945 a 1949, reconoce el Cnel. Weaver.
---

Esta afirmación por un científico, tiene mucho valor porque admite que **hubo un encubrimiento**. El punto clave está en determinar qué fue lo que se encubrió. Personalmente, considero que **no fue el Proyecto Mogul lo que se encubrió, sino algo diferente**.

El anuncio hecho por el Campo Roswell del Ejército del Aire (RAAF) fue tan rápido que no faltó quien dijera que el Teniente Walter Haut había escrito el comunicado por su cuenta. Bien se sabe que en filas militares ello es **imposible**. El Cnel. William H. Blanchard, entonces Comandante de la Base Roswell fue quien dio la orden del comunicado.

Y esa orden fue impartida luego de haberse recogido el material del predio de Foster que cuidaba William "Mac" Brazel, y después que el Cnel. Blanchard se hubiera comunicado con el Mayor General Clement McMullen, Sub-Jefe del Comando Estratégico del Aire, y otras jerarquías del Arma.

Cuando debido al comunicado se gesta un gran revuelo, y llueven llamadas telefónicas hasta internacionales, el Cnel. Blanchard, a las 2:30 PM del 8 de julio de 1947, el mismo día en que horas antes se emitiera el comunicado, ¡se va de licencia!. Obviamente, una licencia debidamente autorizada por sus superiores. En resumen, el Cnel. Blanchard actuó estrictamente bajo órdenes, e hizo lo que se le indicó, incluida su posterior desaparición de la escena.

El informe del Cnel. Richard L. Weaver, culmina por supuesto con la "Conclusión", y allí, entre otras cosas escribe: "La Fuerza Aérea no puso ni desarrolló ninguna información de que el 'Incidente en Roswell' era un acontecimiento OVNI.....**la más posible fuente de la chatarra** recuperada del Rancho Brazel fue de uno de los trenes de **globos del Proyecto Mogul**" Nótese, una vez más, que el informe oficial no afirma categóricamente "fue un globo del Proyecto Mogul".

Más adelante comenta: ".....parece que hubo una reacción exagerada de parte del Coronel Blanchard y el Mayor Marcel, al informar originalmente que se había recuperado **un 'platillo volante' cuando, en ese momento, nadie sabía a ciencia cierta qué es lo que ese término siquiera significaba dado que sólo había estado en uso por un par de semanas.**" [la letra en negrita es de mi responsabilidad - N. del A. ]

Puede parecer una "reacción exagerada". Fue sin duda, una reacción inmediata, pero tuvo la autorización o la orden de las jerarquías superiores. La cuestión es ¿por qué?

Lo que se encubrió no fue el Proyecto Mogul, sino algo diferente.

El cauto lenguaje de decir que "lo más posible" es que se tratara de restos de un tren de globos del Proyecto Mogul, revela que no se podía afirmar eso categóricamente.



Y esta pregunta aún va a quedar pendiente, porque hay más cosas para documentar, ya que la Fuerza Aérea de los Estados Unidos no se dio por satisfecha con el informe producido en 1994. Y a eso me voy a referir seguidamente, pero entre tanto tómese nota: **la explicación oficial en 1994 es que lo recuperado en Roswell fue *posiblemente* los restos de un tren de globos y sus reflectores de radar, de un artefacto perteneciente al Proyecto Mogul.**

### Roswell: ¿caso cerrado?

Se hace necesario reiterar que la conclusión –por llamarla de alguna manera– de que el material que William Mac Brazel encontró en el campo Foster, correspondía a uno de los tantos trenes de globos con octaedros usados como blancos para reflejarse en los radares, pertenecientes a los lanzamientos del llamado “Proyecto Mogul”, es dada como una **posibilidad**, y en manera alguna es una afirmación categórica y definitiva.

Hay varios puntos que los escépticos recalcitrantes soslayan o pasan por alto, pero que merecen ser analizados.

- 1) En el informe oficial de la USAF firmado por el entonces Tte.1o. James McAndrew (actualmente Capitán de la Fuerza Aérea), se establece en la página 9 un cuadro de los lanzamientos del Proyecto Mogul, y se enlistan 6, cuyas respectivas fechas son el 3 y 18 de abril, el 29 de mayo, y el 4, 5 y 7 de junio, todos en 1947.
- 2) Suponiendo que Mac Brazel encontró el material desparramado en su campo el 14 de junio, parece obvio que –si acaso se trataba de uno de los globos del Proyecto Mogul— la explicación la podría dar el último de los lanzamientos de 1947 enlistado, o sea el del 7 de junio. Nunca uno anterior, porque los globos al llegar a cierta altura de la estratósfera estallan por diferencia de presión, y caen. Es difícil suponer que un globo hubiera durado volando 7 días, cuanto más 10 días.
- 3) Pero...gran pero, los postulantes de la explicación del Proyecto Mogul, se ven forzados a elegir un tren de 23 globos, tres reflectores octaédricos y una boya de sonido, que se usaron en junio, porque a partir de los vuelos de julio se utilizó un registrador-grabador de radiosondas y, como lo expresa el informe oficial: **“Esto eliminó la necesidad de “reflectores con esquinas” para radar en los trenes de globos.”....."los vuelos de julio, no llevan reflectores con esquinas”** (pág.10).



Los vuelos de los globos del Proyecto Mogul de julio de 1947 ya no llevaban "reflectores con esquinas".

- 4) El informe postula entonces que: “**parece posible** que la chatarra encontrada por el granjero.....era, con gran grado de certidumbre, el vuelo MOGUL No. 4, lanzado el 4 de junio de 1947” (pág. 10). “Ahora **parece** que la chatarra del vuelo No.4 de MOGUL había caído a tierra en las planicies al este de las Montañas de Sacramento, a unas 70 millas del punto de lanzamiento en el Campo Aéreo del Ejército en Alamogordo” (pág.11). Lo del “gran grado de certidumbre” no es más que una alocución que pretende zanjar la real incertidumbre de la explicación en si misma. Es evidente que el cauto uso de las palabras “parece posible”, y “parece”, lo dicen todo.
- 5) Aparentemente los vientos no soplaron durante 10 días sobre la zona, o su velocidad fue tan lenta, que el tren de globos sólo pudo avanzar a razón de 7 millas por día, ¡lo que significa 0,21 millas por hora!! Se dirá que el vuelo MOGUL No. 4 estuvo revoloteando en la zona, que los vientos cambiaron, pero vaya qué precisión la de estos trenes de globos, que pueden permanecer por diez días sobre un área, cuando lo lógico es que en 10 días hubieran recorrido 500 millas o más aún. Es curioso que los amigos del “*Skeptical Inquirer*” no hayan reparado en este detalle tan asombroso, cual básico. Más aún cuando ellos mismos se encargan de informar que --según dijo el **Prof. Charles B. Moore**, en una conferencia dada en Albuquerque al grupo “New Mexicans for Science and Reason” : “La información del viento proporcionada por el Servicio Meteorológico es compatible con lo que se llama un sistema baroclínico moviéndose a través del área.....A alturas muy altas, sin embargo, este tipo de sistemas produce **vientos de alto nivel** en la tropósfera superior.....Más aún, los vientos que pevalecen en la estratósfera durante los meses de verano soplan hacia el oeste, mientras que los de la sección de transición apenas por sobre la tropopausa soplaron hacia el noroeste durante la primera parte de junio de 1947.”

Por otra parte, no parece que lo recogido en el campo administrado por Mac Brazel hubiese sido el material perteneciente a semejante cantidad de globos y reflectores octaédricos para el radar. Se tiene la impresión de que se trató de un único y gran globo, con uno o un par de reflectores octaédricos, y una caja con instrumentos

Francamente, la explicación del lanzamiento del 4 de junio de un vuelo perteneciente al proyecto MOGUL, no resulta satisfactoria. Uno de quienes más impulsó la explicación del vuelo



23 globos componían cada lanzamiento del Proyecto Mogul

Los "reflectores con esquinas" para seguir al tren de globos con radar.

Tren completo del equipo de cada lanzamiento del Proyecto Mogul.

del 4 de junio fue Charles B. Moore, uno de los tres científicos que aún viven y que pertenecieron al Proyecto Mogul.

Es interesante señalar que el Prof. Moore cambió varias veces de opinión respecto de que lo caído en el campo administrado por Mac Brazel hubiera sido uno de sus globos Mogul. Inclusive, --según informa **Committee for the Scientific Investigation of Claims of the Paranormal (CSISOP) “Moore y otros participantes en Mogul originalmente pensaron que la chatarra que encontró Brazel deba haber sido de uno de los vuelos de globos de polietileno de comienzos de julio de 1947, pertenecientes a la Universidad de Nueva York.”**

Tal vez Mac Brazel encontró los restos de un globo de polietileno de los usados a comienzos de julio de 1947 por la Universidad de Nueva York.
--

Pero mucho más interesante para los lectores, será seguramente saber que este mismísimo Prof. Charles B. Moore denunció en dos oportunidades al Project Blue Book el avistamiento de OVNIs, mientras estaba en sus tareas de lanzamientos de globos. ¿Se habrán enterado los integrantes del CSISOP?

Entre los casos clasificados como “unknown” por el **Project Blue Book**, figura uno ocurrido el 24 de abril de 1949, en Arrey, Nuevo México, del cual “fueron testigos: el meteorólogo y experto en globos **C.B. Moore** y otros de un equipo de lanzamiento de globos.” Y lo que vieron fue un objeto descrito como de color blanco, de forma redonda elipsoide, dos veces y media de largo lo que era su ancho.

Y el 11 de octubre de 1951, en Minneapolis, Minnesota. La anotación del **Blue-Book** expresa: “6:30 a.m. Testigos: Investigadores de globos de la General Mills, incluyendo al ingeniero aeronáutico J.J. Kaliszewski, al aerólogo **C.B. Moore**, al piloto Dick Reilly en el aire, y a Dough Smith en tierra. La tripulación del vuelo vio el primer objeto, que brillaba intensamente con una parte oscura debajo y un halo en torno al mismo. El objeto llegó alto y rápido, luego fue más despacio e hizo lentos círculos ascendentes por aproximadamente dos minutos, y finalmente se fue a velocidad hacia el Este. Pronto vieron otro, confirmado por observadores en tierra que usaron un teodolito, que pasó raudo por el cielo. El tiempo total en que el primer objeto fue avistado fue de 5 minutos, el segundo fue de unos segundos.”

Finalmente, el informe elaborado por el entonces Tte. 1o. James McAndrew en 1994, culmina con una cauta frase en su conclusión: “Muchas de las declaraciones que rodean los acontecimientos de julio de 1947 no se pueden probar ni desaprobados. No se hicieron

intentos por investigar cada denuncia, sino más bien para comenzar con lo que se conocía y trabajar hacia lo desconocido.”

En resumen, el Proyecto MOGUL fue el “chivo expiatorio” encontrado para explicar la extraña conducta seguida por la gente de la Base Aérea en Roswell, que emitió un comunicado de prensa hablando de que se había encontrado un “platillo volante”, y que aparentemente tuvo una reacción exagerada ante la chatarra recogida de un campo relativamente cercano.

Los propios informes oficiales se plantean la interrogante sobre qué fue lo que motivó el comunicado de prensa, y sobre la “reacción exagerada” de las autoridades de Roswell, y la única explicación que les viene a mano es decir que el Proyecto Mogul era tan secreto, (y un secreto que además estaba tan compartimentado) que es lógico que la gente del Ejército del Aire en Roswell, quedara anonadada ante el material encontrado, no hallara una explicación, y reaccionara de la forma en que lo hizo.

Esto es totalmente ridículo. No estamos hablando de un grupito de niños o adolescentes ignorantes. Estamos hablando de una de las más importantes unidades de guerra del Ejército del Aire de los Estados Unidos. Tan luego la base desde donde partió el famoso “Enola Gay” para cumplir su aterradora misión en Hiroshima, lanzando la primera bomba atómica sobre una ciudad. No se necesita una gran cultura, o conocimientos especializados para reconocer globos sonda meteorológicos o algo muy parecido a ello.

La gente de la Fuerza Aérea se hizo una trampa al solitario al buscar la explicación del Proyecto Mogul, 47 años después de los acontecimientos. Simplemente para querer encubrir la actitud asumida por el personal del Ejército del Aire en Roswell. Ese personal —como ya lo documenté previamente— actuó bajo órdenes superiores, y el comunicado de prensa, y la licencia luego del Comandante de la Base el Cnel. Blanchard, todo se hizo de acuerdo a lo que las Jerarquías superiores dispusieron.

El comunicado de prensa, quiso poner una cortina de humo, sobre otra cosa, que justamente no cayó en el campo administrado por Mac Brazel cerca de Roswell. Fue una táctica de distracción de la atención hecha a propósito.

En Uruguay tenemos un pájaro que se llama “tero”, o “teru-teru”. Su nombre es una onomatopeya basada en el sonido que emite. Y tenemos una frase que se aplica perfectamente al “incidente en Roswell”, que es “hacer la del tero”. Porque las hembras tero, ponen los huevos en un lado, pero dan sus gritos en otro. Exactamente eso fue lo que hicieron en este caso. El

Desde la Base Roswell del Ejército del Aire había partido el B-29 "Enola Gay" que arrojara la primera bomba atómica sobre Hiroshima.

grito lo dio Roswell, y hasta ahora le dio resultado a la Fuerza Aérea, porque desvió la atención de los verdaderos acontecimientos que —a mi juicio—son los que se ocultaron, y se siguen ocultando, con la ayuda inclusive, de los llamados “investigadores privados” que han medrado económicamente del mito Roswell. Es parte del circo, puede decirse, y mientras los payasos sigan haciendo sus piruetas, eso le conviene a la Fuerza Aérea.

Pero yo no tengo compromiso con nadie para mantener ficciones.

La Fuerza Aérea de Estados Unidos podría haber considerado que luego de la explicación del Proyecto Mogul, el asunto para ella estaba concluido, y una política coherente al respecto hubiera indicado que si alguien pretendía volver sobre el tema, la respuesta tendría que ser una y una sola: “ya lo hemos dicho, fue el vuelo No.4 del Proyecto Mogul, y punto.”

Pero no hay peor cosa que tener cola de paja. ¡Y vaya si la USAF la ha tenido y la seguirá teniendo hasta que diga **la verdad!**

Entonces, en el peor opus de toda esta serie de “explicaciones”, al cumplirse 50 años del mito Roswell, la USAF consideró que debía volver sobre el tema, y decir algo más.

Aparentemente preocupada porque el descrédito público le sigue como una sombra. Preocupada porque mucha gente se iba a reunir en el pueblo de Roswell a recordar los hechos, los hechos pretendidos, los hechos de los fanáticos de los “extraterrestres”, los hechos de la explotación comercial del museo local, etc. etc. Todo digno de un estudio psico-sociológico y folklórico, por cierto.

Y entonces, el 24 de junio de 1997, al cumplirse 50 años del “caso que lo inició todo”, y por supuesto me refiero al caso Kenneth Arnold, la USAF convoca en el Pentágono a una conferencia de prensa. El tema no son los OVNI, ni el caso Arnold, ni lo que la USAF hizo durante décadas. El tema elegido es Roswell, y entonces, le toca al Coronel John Haynes, el triste privilegio de tener que salir a decir otras “explicaciones”. ¿Otras más?, pero, ¿por qué?, ¿se necesitaban, después de lo de Mogul?

En mi modesto parecer, ésta ha sido la más grande pifia cometida en 50 años por la USAF. Pero alguien así lo dispuso, porque la conferencia de prensa sirvió para presentar un libro cuyo título es extremadamente pretencioso: **“The Roswell Report – case closed”**.



Cnel. John HAYNES, de la Fuerza Aérea de Estados Unidos, dando la conferencia de prensa en el Pentágono.

Podría suponerse que el espíritu que habría guiado la publicación del libro, y la subsiguiente conferencia de prensa, hubiera sido el de sacarse de una vez por todas el tema OVNI de encima, y particularmente ese molesto asunto de Roswell que tanto dolores de cabeza ha dado, y tanto esfuerzo de investigación y búsqueda en viejos archivos ha motivado. Es como si alguien hubiese dado la orden “esto hay que cerrarlo definitivamente”.

Pues bien, el Col. Haynes hizo la presentación del libro, y utilizó la ocasión para mostrar algunas fotografías y la filmación de ciertos experimentos de la NASA.

Creo que el cronista del diario “**The Washington Times**” captó muy bien el sentido de la conferencia y del libro presentado. En la edición del 25 de junio, páginas A1 y luego A10, reporta sobre la actividad cumplida en el Pentágono. La misma fue transmitida en directo por televisión, y –obviamente– se le quiso dar la mayor difusión posible.

Transcribo algunos párrafos del artículo del “The Washington Times”.

“Tratando de reprimir el persistente rumor de OVNI, de una vez por todas, la Fuerza Aérea de Estados Unidos dio a conocer ayer un informe insistiendo en que la investigación de denuncias de que extraterrestres visitaron Roswell, N.M. hace 50 años es un “caso cerrado”.”

Más adelante, el autor del artículo escribe: “El informe de 219 páginas de la Fuerza Aérea sugirió que el presunto “Incidente en Roswell” es una falsedad y que los supuestos extraterrestres eran en realidad manequés de prueba llevados a bordo de globos de la Fuerza Aérea y lanzados en picada a Tierra para probar lanzamientos en paracaídas desde grandes alturas. Esas pruebas, que duraron desde **1953 a 1959**, trazaron el camino para un salto a 102 mil 800 pies [31 mil metros, **N.del A.**] por el Capitán de la Fuerza Aérea Joseph W. Kittinger, el 16 de agosto de **1960**, el salto más alto jamás llevado a cabo. El Cnel. Haynes dedicó cierto tiempo a describir cómo los habitantes de Nuevo México podían haber confundido esos manequés con las presuntas observaciones de cadáveres de extraterrestres. Cuando se le preguntó cómo los residentes de Roswell podrían haber equivocado el tiempo en por lo menos seis años, el coronel se refirió a “un problema de comprensión del tiempo”. “Hallo que cuando las personas hablan sobre cosas que ocurrieron hace tiempo, olvidan la fecha exacta”, dijo.

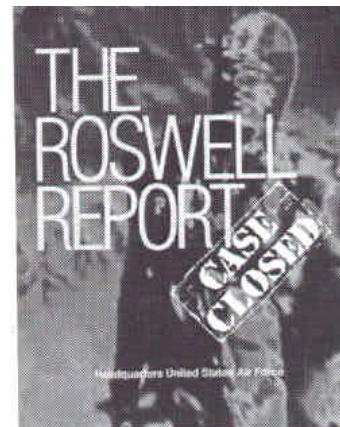

Como veterano investigador de denuncias de OVNI, puedo asegurar que si bien se pueden perder ciertos detalles minuciosos, lo acontecido —especialmente cuando para los testigos reviste un carácter extraordinario— se recuerda perfectamente en sus rasgos fundamentales, incluida la fecha. De modo que la explicación del Cnel. Haynes, es verdaderamente penosa y lamentable.

Me atrevo a pensar que en su fuero íntimo, el propio Cnel. John W. Haynes sabe que lo que dijo no es cierto, y no puede serlo. Pero... órdenes son órdenes, y funciones son funciones.

Por otra parte, no sólo hay un lapso de 6 a 12 años de diferencia que no se puede soslayar fácilmente, sino que los manequíes usados no se compadecen en absoluto con las descripciones de testigos en cuanto al tamaño y características de los “hombres” cuyos cadáveres aparecieron junto a un objeto caído en algún otro lugar de Nuevo México.

Estos manequíes tienen una altura de 1 metro 80, con rostro de facciones caucásicas, ojos, boca y una acentuada nariz, típicas de alguien de la raza blanca. También el Cnel. Haynes tuvo que hacerse cargo de mostrar que había algunos objetos con forma de discos o platillos que la NASA lanzó sujetos a enormes globos tipo “Skyhook”, como una parte del vehículo “Voyager” que exploró el planeta Marte, o una sonda espacial Viking, que cayó a tierra en el Área de Prueba de Misiles de White Sands, luego de un vuelo de prueba supersónico **en 1972**.

Como se ve, todo lo que fuese más o menos circular y hubiera caído en las inmediaciones, no importa si 12, o 25 años después, sirvió para querer crear una nueva cortina de humo, para entreverar más las cartas, en una palabra, para seguir aumentando la cuota deliberada de desinformación.

Se necesita ser extremadamente tonto, para aceptar siquiera como válida una sola de esas pretendidas “explicaciones”.

Por supuesto que las mismas ni siquiera dejaron satisfechos a los periodistas. Richard Leiby del “**The Washington Post**” escribió su artículo que, --en lo que constituyó toda una excepción para dicho diario-- mereció parte de la carátula A1, y de la página A10, del 25 de julio de 1997. El subtítulo dice: “*La Fuerza Aérea emite un Post-Mortem sobre el ‘Incidente Roswell’*. ¿Caso Cerrado?” Relatando un momento de la conferencia de prensa, Leiby escribe:

“Haynes, cuyo trabajo habitual es desclasificar documentos, desvió varias preguntas ayer acerca del Área 51, diciendo: “No tengo el acceso”.

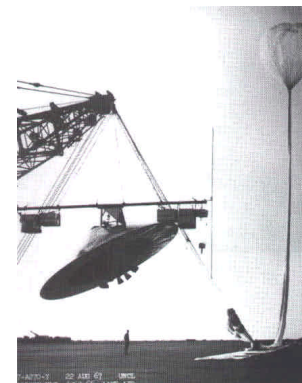

Tecnología de los años 60 para explicar lo acontecido en 1947.

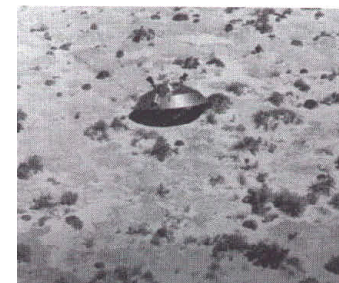

Una sonda Viking caída en 1972, también fue utilizada por la USAF para “explicar” lo caído 25 años antes.

Si un Coronel que le quita el carácter de secreto a documentos que lo fueron de pronto durante muchas décadas, declara públicamente que no tiene acceso al Area 51 o a información sobre la misma, es un buen índice del altísimo grado de secreto en que se desarrollan las actividades en esa famosa Base que sí, por supuesto, existe.

Ni siquiera faltó el argumento demagógico, en la referida conferencia de prensa. El mismo --como no podía ser de otra manera-- estuvo a cargo del portavoz del Departamento de Defensa, un cargo por designación política, ejercido por el señor Kenneth Bacon, quien muy suelto de cuerpo afirmó: “Es malgastar el dinero de los contribuyentes, seguir investigando informes que nunca resultan ser ciertos” “¿Usted verdaderamente piensa que esto pondrá a todo el tema en reposo?, le preguntó un periodista. “Por supuesto que no”, dijo Bacon. “Probablemente dentro otra década otro coronel estará aquí dando otro informe sobre el incidente en Roswell”.

El señor Bacon se cubrió las espaldas. ¡Claro que la explicación de 1997 no sirve ni cierra nada, ni va a poner fin al tema! Él lo tiene que saber muy bien, y por eso dijo esas palabras que suenan entre anuncio y profecía. Uno bien puede preguntarse, si el Coronel de turno al que le ordenen hablar sobre el tema en el 2007, nos dirá realmente la verdad, o vendrá con otro cuento más elaborado.

El hecho es que el caso no está cerrado ni mucho menos.

Y la Fuerza Aérea, con esta conferencia de prensa, puso públicamente de manifiesto que indudablemente hubo algo más. Ese algo más implicó cadáveres. Ahora quiso explicar los cadáveres y el objeto en si. Lamentablemente, no acertó con lo uno ni con lo otro. Además, los objetos experimentales con forma de discos, caídos en Nuevo México muchas décadas después, ¿anulan entonces la explicación del Proyecto Mogul?

Personalmente pienso que lo que Brazel encontró fueron los restos de un globo meteorológico con un blanco RAWIN y una caja con instrumentos, como lo identificara en su momento, el experto meteorólogo Mayor Irving R. Newton.

### **Lo encontrado en otro lugar de Nuevo México**

Y ahora sí, voy a la parte final de todo este capítulo que no me había planteado escribir. Voy a unir todos los cabos sueltos, y a plantear tres teorías que posiblemente expliquen lo



The dummies

(Air Force Photos)

Con la presentación de manequíes, la Fuerza Aérea de Estados Unidos quiso cubrir las denuncias de la presencia de cadáveres. Pero, se complicó mucho más a si misma.



ocurrido, reitero, no cerca de Roswell, sino en otro lado, en el cual no estuvo el entonces Mayor Jesse A. Marcel, ni los dos Agentes de Contraineligencia el Capitán Sheridan Cavitt y el Sargento Instructor Lewis Rickett.

El lector podrá creerlo o no. A esta altura poco me importa. Pero es absolutamente cierto que mi primera intuición sobre una posible explicación a la caída de "algo" en Nuevo México, apuntó hacia un origen japonés. Así lo compartí con R.M.F y O.M.U, amigos y compañeros de trabajo.

Tiempo después --unos meses-- me sentí muy reconfortado y alentado cuando un artículo publicado en la revista "**Popular Mechanics**", en el ejemplar de julio de 1997 (páginas 48 a 53), culminaba diciendo lo siguiente:

"PM sospecha que el aparato que cayó en Roswell finalmente será identificado ya sea como un intento de los Estados Unidos por recrear un Fugo de segunda generación, o un aparato híbrido que usa tanto la tecnología de elevación de un Fugo y un cuerpo autosustentable inspirado en los Horten. En cualquiera de los casos, ingenieros y pilotos japoneses traídos a Estados Unidos después de la guerra para tabajar en el proyecto podrían haber sido los cuerpos de "extraterrestres" muertos y recuperados en el lugar del siniestro. Tambiën, equipados con una parte de abajo de un rudimentario material para desviar el radar, tal globo podría haber alcanzado alturas estratosféricas mientas viajaba por sobre Europa Occidental y estar bien por sobre el alcance de los entonces existentes aviones de combate MIG y misiles, aún si hubieran sido detectados. Podría haber cumplido tanto misiones de reconocimiento fotográfico y exprimentos con muestras de aire --similares a los del globo Mogul-- antes de planear de regreso a Tierra, en territorio amigo.

Cincuenta años después del hecho, las interrogantes acerca de Roswell aún resuenan claras y fuertes. Nuestra investigación nos conduce a creer que las explicaciones que requieren una presencia extraterrestre, aunque posible, son no obstante altamente implausibles. Apostamos nuestro dinero en un disco volante etiquetado 'Made in Japan'"

No coincido exactamente con la teoría elaborada por "**Popular Mechanics**", pero debo confesar que tiene altos visos de realidad y de posibilidades.

Meses antes, tuve una idea semejante a la que publicara posteriormente la revista "*Popular Mechanics*" (Mecánica Popular)

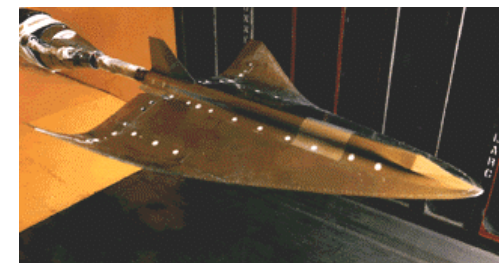

Tal vez este modelo sugiera una idea aproximada de la forma del artefacto caído en algún lugar de Nuevo México.

Pero vamos por partes. ¿Qué me llevó a pensar originalmente en los japoneses? Pues dos elementos.

1) Las características de los cadáveres encontrados en el lugar del siniestro. No se trata de “extraterrestres”, sino de hombres pequeños, con sus cabezas rapadas, con ojos ligeramente más grandes que los comunes, con pupilas, como cualquiera de nosotros. Fueron descritos como “personas pequeñas”, y como “extranjeros”, por quienes realizaron su autopsia.

2) La proximidad con el Campo del Ejército del Aire en Roswell, lugar desde donde había partido el ataque con bomba atómica hacia Japón. No me resultó descabellado pensar que, aún terminada la guerra, hubiese un grupo de japoneses con mentalidad “kamikaze”, que hubieran decidido poner en marcha un proyecto verdaderamente audaz. Usar un “Fugo” más grande que los habituales, que lanzaban con bombas contra territorio estadounidense.

Como se sabe, varios de esos globos Fugo, llegaron a territorio de Estados Unidos. Pero dichos arribos jamás se reconocieron en tiempos de guerra, porque le hubieran dado la pauta a los japoneses de que habían tenido éxito. Ese silencio les llevó a pensar —tal vez— que todos los globos se habían perdido en el Océano Pacífico.

Este grupo de japoneses, podría haberse planteado el uso de un Fugo tripulado, con el objetivo de destruir la base aérea desde la cual partió el avión que lanzó la bomba atómica en Hiroshima.

El planteo no dejaba de tener su lógica, y a mi me satisfizo por un tiempo. Inclusive, es posible que los japoneses hubieran pensado en utilizar cierto material para impedir una clara captación por radar. Después de todo, sólo tengo que referirme al capítulo dedicado a la tecnología “stealth”, para que se tenga presente que existen viejos antecedentes históricos del uso de pinturas y materiales que podían atenuar —al menos- la captación radárica.

Y claro está. Cuando el aparato japonés rastreado alternadamente por radares, finalmente es abatido, hay que cubrir la historia. Entonces el comunicado de prensa de Roswell, y toda la atención centrada en lo que cayó en el rancho administrado por McBrazel, cerca de Corona, que dicho sea de paso, está al NW de Roswell y a 129 kilómetros de distancia.

Obviamente, el artefacto con sus tripulantes (número impreciso, tal vez 3) que cayó en algún otro lugar de Nuevo México, no el 14 de junio de 1947, sino en la noche del 4 de julio del mismo año, aproximadamente a las 11:30 PM, y cuyos restos se encontraron el día 5 de julio



¿Fotografía verdadera del lugar del impacto, o trucaje con fines comerciales? En todo caso, el objeto tiene la forma de un aerosustentable, no de un platillo.

por la mañana, causó estupor, sorpresa, y la indiscutible supresión de toda información posterior.

Hubiese sido más que bochornoso para Estados Unidos, admitir semejante penetración en su territorio. Además, en tiempos de Guerra Fría, reconocer públicamente que alguien había podido esquivar las defensas y llegar a sobrevolar las cercanías de zonas prohibidas, como el Campo de Pruebas de White Sands, hubiera puesto en serios aprietos a Departamento de Defensa, al Pentágono y a la misma Casa Blanca.

No descarto que esta pueda ser una hipótesis aún válida. Pero, como resulta evidente, la idea difiere en mucho de la de "**Popular Mechanichs**".

La segunda idea, prácticamente coincide con la de "**Popular Mechanichs**" y es la que parte de la base de que se trata de un proyecto ultra-secreto de los propios Estados Unidos, usando a japoneses bien pequeños como tripulantes.

¿Qué me hizo pensar en el proyecto ultra-secreto? La declaración jurada hecha por Steve McKenzie ("**The truth about the Ufo crash at Roswell**" –págs. 5 a 17).

Los hechos allí relatados y la significación muy evidente que tienen algunos de ellos, - que ya me he permitido destacar en este mismo capítulo-- llevan a inferir que las altas jerarquías militares, (particularmente del Ejército del Aire) estaban en algún proyecto hipersecreto.

Cuando el mismo falló, tomaron todas las precauciones para que no se supiera, y para que la atención sobre el lugar donde ocurrió el desastre, y las características del mismo, se alteraran deliberadamente. De ahí la "Declaración de Roswell" emitida desde la Base, para desviar la atención. De momento, fue la mejor cortina de humo para proteger la verdadera identidad de lo que se estaba haciendo.

Cualquiera sea la idea que finalmente prefiera el lector (el operativo japonés, o el proyecto estadounidense ultra-secreto) este es un posible cronograma de los hechos basado -- como lo prometí más arriba-- en la muy interesante historia de Steve McKenzie:

El problema para los militares entonces, era cómo detectar desde gran altura los ensayos nucleares de la Unión Soviética y no arriesgar pilotos estadounidenses.
--

## **1947**

**Julio 1** : Desde este día, funcionarios militares –tanto oficiales como técnicos—comienzan a rastrear por radar, un objeto no identificado que vuela sobre el Sur de Nuevo México. O un objeto correspondiente a un proyecto hiper-secreto que se está probando en el área.

**Julio 2** : Steve McKenzie, estacionado en el Campo del Ejército del Aire en Roswell, recibe órdenes del Brigadier General Martin F. Scanlon del Comando de Defensa Aérea, para que se reporte en una estación de radar en White Sands, donde se encontró con otros dos individuos que habían recibido órdenes similares.

**Julio 3** : Scanlon decide poner fin a la participación de McKenzie en la operación, aunque esto en realidad, no ocurrirá así.

**Julio 4** : Entre las 2 y las 3 de la madrugada, Robert Thomas --un Oficial con base en Washington D.C. que había estado en contacto con McKenzie en días previos-- le comunica que viajará a White Sands explicándole que quería estar en el lugar en caso de que algo pasara. Es evidente que Thomas se encuentra entre quienes conocen qué es lo que está realmente sucediendo, o por lo menos tiene un claro sentido de su responsabilidad y qué le corresponderá hacer, si algo pasa.

A tempranas horas de la tarde, Thomas y un equipo de técnicos que le acompañaban, llegó en un vuelo expresamente fletado desde la capital estadounidense. Pidió cierto equipo especial y ajustó detalles para que él y su grupo contaran con transporte.

El objeto que se había estado detectando alternadamente, por varios radares, resurge en las pantallas, parece pulsar, súbitamente su imagen se agranda antes de encogerse a su tamaño anterior hasta empequeñecerse, de pronto el objeto creó un gran blanco y desapareció de las pantallas a eso de las 11 y 20 de la noche. Dado que había radares de tres lugares rastreándolo (White Sands, Roswell y Albuquerque) el Ejército del Aire pudo determinar aproximadamente el lugar donde lo que fuera, pudo haber caído.

**Julio 5** : El Dr. C.Bertrand Schultz, un paleontólogo que se dirigía a una conferencia en Roswell, encuentra un cordón militar a unas 15 o 20 millas (24 a 32 kilómetros) al Norte de la ciudad.

Esta es una cronología posible de los hechos.

En torno a la zona donde cayó el aparato que había sido rastreado por los radares, se lleva a cabo un verdadero operativo militar, aunque, cabe reconocer, restringido.

Había un Jeep en el que viajaba el Mayor Edwin Easley, a cuyo cargo estaba un contingente de Policía Militar con varios camiones. McKenzie y el equipo de expertos llegado de Washington viajó con 4 camiones del Ejército, uno con de ellos con una grúa.

El área inmediata a donde el objeto había caído se declaró de acceso restringido sólo para quienes tenían la más alta clasificación de acceso a secretos, y la verdadera necesidad de saber qué ocurría. Nueve hombres estaban en esas condiciones, Thomas, Howard Fletcher y otro individuo llegado de Washington conocido sólo por su nombre, Lucas. Había individuos llegados de la costa Oeste, entre los que se encontraban un tal Adair, y un tal Harris. Y finalmente había un grupo de hombres de White Sands.

Los camiones y Jeeps fueron dispuestos rodeando la zona del impacto de manera de crear una barrera que impidiera ver el objeto. Un hombre vestido con un traje de protección contra radiaciones verificó el sitio con un detector Geiger.

Easley ordenó a los Policías Militares mirar hacia las afueras del lugar del accidente, y estar atentos a que en los alrededores no hubiera nadie no autorizado.

Los restos que se encontraron esparcidos en el terreno fueron cargados en un camión y luego a un avión en Roswell, que partió hacia la Base Andrews, cerca de Washington D.C.

Los cadáveres (3 o 5) fueron cargados en un avión y enviados al Campo Patterson del Ejército del Aire en Dayton, Ohio.

Entre tanto, avionetas sobrevolaban permanentemente el lugar, pasando bajo y tomando fotografías. Dos fotógrafos habían viajado con Thomas desde Washington y obtuvieron imágenes de todo. Según el Mayor Easley, uno de ellos era un Sargento técnico y el otro un Sargento Instructor.

Según McKenzie hubo individuos que llegaron a Roswell desde Alamogordo, Albuquerque y Los Álamos, en tanto que los Policías Militares pertenecían a las Bases de Kirtland, Alamogordo y Roswell.

¿Cuál fue el lugar del impacto?

Para recoger el material producto de un accidente aéreo o de un derribo, ocurrido en otro lugar de Nuevo México, se montó un operativo militar restringido.

El mismo se ubica a unas 35 millas (56 kilómetros) al Nor-noroeste del Campo del Ejército del Aire en Roswell. La población más próxima al lugar del impacto, se llama **Arabela**, que dicho sea de paso, está a 80 kilómetros de distancia de Corona.

De modo que hay que terminar de hablar del “incidente en Roswell”, o del “crash” en Corona, y menos aún de los Llanos de San Agustín, exageradamente al Oeste. A partir de ahora, se puede hablar del accidente en **Arabela**.

Puede suponerse –grosso modo- que en el operativo intervinieron unas cincuenta personas, lo cual determina que fue muy restringido, y que además, sólo fueron efectivos del Ejército del Aire. No hubo gente de la Marina, ni del Ejército de tierra, ni de otros grupos militares especializados. Esto lleva a pensar que no pudo ser finalmente, un aparato procedente del extranjero, lo que hubiera dado lugar a un despliegue mucho mayor.

¡Ni qué hablar si se hubiese tratado de algo extraño procedente del Espacio!

Pero en cambio, bien puede pensarse en un proyecto estadounidense, necesariamente ultra-secreto, tanto o más que el mismísimo proyecto Mogul, con la finalidad –al igual que Mogul- de espiar a la Unión Soviética. Pero, cubriéndose de tal manera, que si el aparato era abatido, sus tripulantes NO eran estadounidenses, y el artefacto no tenía identificación de ningún tipo que indicara el país de procedencia.

No sólo el experimento, cuyas posibles aplicaciones podían ser múltiples, era en si ultra-secreto, sino que cuando ocurrió el accidente, el secreto aún debió reforzarse, y fue necesario crear una “cortina de humo”, porque no se podía informar públicamente sobre el experimento, sobre su resultado malogrado, y menos todavía, que se habían usado seres humanos.

Y aún más, porque esos humanos eran japoneses. Sea que se tratara de individuos hechos prisioneros de guerra, o de sujetos seleccionados de entre todos los que habían estado en campos de concentración en propio territorio estadounidense, el acontecimiento podía presentarse muy embarazoso para las autoridades. Aún más, si en lugar de adultos, se trataba de niños.

Pero...¿y los jeroglíficos de los restos recogidos en el rancho Foster?, ¿y el material que aparentemente costaba doblar o volvía a su formato inicial luego de hacerle como una pelota?

Ni "incidente en Roswell", ni "crash" en Corona, ni en los Llanos de San Agustín. Ahora hay que hablar de Arabela.
--

¡Ah!...¡qué bien que trabaja un Oficial de Inteligencia como lo era el Mayor Jesse A. Marcel! Porque ciertamente, hubo varios testigos que vieron el material y hablaron de unos signos algo borrosos, de color púrpura o violáceo, lavanda, dijo algún otro testigo. En el color y en lo impreciso de los signos coinciden todos.

Respecto a que fueran lo que técnicamente puede considerarse como “jeroglíficos”, ya es algo diferente. Unos vieron esos signos, en la cinta engomada. Otro en algunas de las varillas. La tinta se habría transferido de la cinta a las varillas, y el agua de la lluvia la habría dejado algo borrosa. Recordemos que hubo una gran tormenta, luego de la cual Mac Brazel descubre los restos.

Recuérdese que fue asimismo Marcel quien insistió en que era una escritura extraña, “alien” –por “extraterrestre”—como quiso convencer al propio Oficial meteorólogo Irving Newton. Y es el mismo Marcel en que describe características aparentemente semejantes a las del nitinol, en algunas partes del material recogido.

Difícilmente pudiera haber algo extraño en el material recogido por Mac Brazel, excepto que los problemas para el experimento estadounidense, o para el Fugo especial japonés, hubiesen comenzado unos días antes, cuando perdieron uno de los globos que sustentaba la góndola especial donde viajaban.

Cualquiera de esas dos alternativas, explicaría por qué el personal de Roswell no pudo identificar como algo conocido –un globo meteorológico, por ejemplo-- lo que cayó en el campo Foster. O bien –en un operativo muy propio de inteligencia-- se pretendió no poderlo identificar, para seguir adelante con la cortina de humo, y enviarlo a Forth Worth, donde el General de Brigada George Maxwell Ramey, lo hace examinar por el Mayor Irving Newton, quien lo identifica como un globo meteorológico con un “blanco Rawin”.

Pero, ¿no llama la atención que de haberse tratado de un globo meteorológico, la gente de Roswell no lo hubiera podido identificar? Ni siquiera la explicación del tren de globos Mogul, -como ya he expuesto detalladamente- hubiese justificado tal ignorancia.

¿Entonces?

Hay un detalle más para agregar. Un estupendo detalle que cierra este círculo de desinformación deliberada, de mito creado, y de ocultamiento de los hechos verdaderos.

Las autoridades hicieron concentrar la atención en el campo Foster, para distraerla de los sucesos en Arabela.

El 6 de julio el Cnel. Blanchard, el Mayor Marcel y el Capitán Cavitt entrevistan a Brazel en la oficina del Sheriff Wilcox, y se hacen de cierto material. Mientras Marcel y Cavitt acompañan a Mac Brazel a su campo, Blanchard –siguiendo órdenes impartidas desde el Pentágono— envía un avión con ese material a Forth Worth. Luego el Cnel. Alan D. Clark lleva ese material en un B-26 a la Oficina del Gral. McMullen, en Washington D.C.

Marcel y Cavitt regresan el 7 de julio para recoger el resto del material esparcido en el campo Foster donde está Mac Brazel.

Cuando el día 8 el Gral. Ramey ofrece una conferencia de Prensa en Forth Worth y permite que se tomen fotografías del material recuperado, el material aparentemente más importante (o diferente) ya estaba en Washington hacía dos días.

En “***The Roswell Report – a historical perspective***” (George M. Eberhart, Editor, Center for UFO Studies, Julio de 1991, 146 páginas), Don Schmitt y Kevin D. Randle escribieron uno de los capítulos que titularon: “*The Fort Worth press conference: the J.Bond Johnson connection*”.

Allí hablan del Coronel Thomas DuBose, el ayudante del Gral. Ramey, y dicen:

“Lo que DuBose claramente establece es que el material de Roswell se ordenó que fuera llevado a Washington. Según él, el material fue sellado en una bolsa cuando pasó en tránsito por Fort Worth. Pero la cosa más importante que DuBose dijo fue que eso había sido dos o tres días *antes* de la conferencia de prensa.”

De modo que por un lado es cierto que el material que se presentó en la conferencia de prensa no fue cambiado de golpe para las fotografías. Era el que llegó dos días después y estaba allí en exhibición. Ese era el que el Mayor Newton identificó como perteneciente a un globo con un blanco Rawin.

Lo curioso es que refiriéndose a ese material, el propio Mayor Jesse A. Marcel afirmó que: “El material de las fotos era el verdadero material que encontramos. No fueron fotos ‘preparadas’”.

A su vez en otra declaración publicada en la revista **FOCUS** (Vo. 5, Nos. 7-9, Septiembre 30 de 1990) se cita a Marcel con la siguiente frase. “Ellos tomaron *una* fotografía mía en el

El material recogido en el predio de Foster al cuidado de McBrazel, y el recogido en Arabela, siguieron rutas diferentes.

En todas las fotos aparece el mismo material.



suelo, sosteniendolo algo del verdadero material que encontramos. No fue una foto preparada. Luego, despejaron nuestro material y lo sustituyeron por otro de ellos.”

Pero, cualquier persona interesada en este incidente, sabe que el material que muestra Marcel **es el mismo** con el cual luego aparecen el propio Marcel en una segunda foto, y el Gral. Ramey solo, y luego en otras dos tomas acompañado por el Cnel. DuBose, y hasta el Mayor Newton.

Schmitt y Randle se preguntan: “¿cuál de las citas es la correcta?”

Para mi, la respuesta final es algo que Randle y Schmitt deberían haber evaluado desde un principio: Marcel no es una fuente creíble.

Pero personalmente no le achaco al extinto Mayor Jesse A. Marcel decir mentiras. Marcel era un Oficial de Inteligencia, y estaba haciendo su tarea de la mejor manera posible. ¡Si la habrá hecho bien que hasta me obligó a escribir un capítulo de este libro!

### Capítulo XIII- Abducciones: un nuevo enfoque

En enero de 1996, tuve el gran placer de visitar a mi amigo el Dr. Willy Smith, en su nueva y hermosa casa en Miami.

En esa ciudad tuvimos una actividad bastante agitada, para apenas una semana. El mismo sábado que arribé, a la tarde, tuve en encuentro con el grupo local de la Mutual UFO Network (MUFON), que tenía una reunión pública en un local de una famosa librería estadounidense. Allí fui gentilmente presentado ante el público e invitado a dar una imprevista charla sobre la investigación de los OVNI's en Uruguay, luego de lo cual debí contestar varias preguntas.

Esa fue la ocasión para un encuentro con Lou Razzano, un hombre creativo, inquieto, realizador de un programa de televisión sobre el tema, quien me dijo que esa semana iba a llevar a una señora puertorriqueña que decía haber sido abducida varias veces, y quería que yo diera mi punto de vista sobre el tema.

Fue en realidad un gran desafío para mi, ya que estaba de vacaciones, y no tenía previsto hacer un trabajo intelectual y de reflexión sobre el tema. Pero --claro está-- una posición personal se va adquiriendo y madura con el tiempo, no surge de improviso. Por eso, no me fue difícil elaborar mi pensamiento, directamente en inglés, sobre el tema abducciones.

Eso ocurrió el 22 de enero, y el sábado 27 poco después del mediodía, estábamos en WRLN Canal 17 grabando con Lou Razzano, el programa de televisión, donde di lectura al texto que integra este capítulo, y que es el siguiente:

*“Primera mente debemos señalar que el llamado fenómeno de abducción, comenzó originalmente en Estados Unidos y es mayormente un fenómeno estadounidense.*

*Observando entonces el panorama estadounidense, lo primero que llama nuestra atención es que desde 1947, este país ha conocido más que ningún otro en el Mundo, el desarrollo de una disciplina particular que adecuadamente llamamos Ovnilogía (UFOlogy), tanto a nivel oficial (mayormente aunque no exclusivamente la Fuerza Aérea de Estados Unidos) y a nivel privado.*

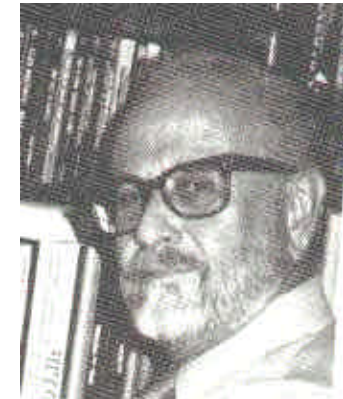

Dr. Willy SMITH, Director del Proyecto UNICAT, un banco de datos sobre el Fenómeno OVNI.

*Esta Ovnilogía se ha nutrido del trabajo de muchos individuos y organizaciones relevantes. Algunas de las organizaciones privadas pioneras han desaparecido, otras han tomado sus lugares y aún están activas.*

*Algunos individuos lamentablemente han fallecido: J. Allen Hynek, Donald Keyhoe, James McDonald, James & Coral Lorenzen, Leonard Stringfield....tan sólo para mencionar algunos de ellos.*

*Probablemente alguien pudiera señalar que habían ciertas diferencias en sus enfoques del fenómeno OVNI. Esto es totalmente natural y debe ser bien recibido cuando se está desarrollando una nueva disciplina. Finalmente, la Ovnilogía les debe a todos ellos partes de lo que es y ha sido, durante las pasadas casi 5 décadas.*

*El Dr. J. Allen Hynek llegó a ser la figura más relevante entre la constelación de otras importantes personas que dedicaron sus vidas a la investigación y el estudio de los OVNI.*

*Y aunque hubo muchas otras clasificaciones para los casos OVNI, la que desarrolló el Dr. Hynek ha sido aceptada universalmente como la más versátil y práctica.*

*Esta clasificación no emerge al comienzo mismo de la Ovnilogía, sino luego de décadas de investigación y estudio. Con esto quiero decir que refleja las principales características del fenómeno: cómo se presenta, cómo se comporta, cuáles son sus efectos.*

*Esas características o parámetros, han sido adecuadamente adscritos a los OVNI, y son un perfil del fenómeno.*

*Cualquier Ovnólogo sabe que un Encuentro Cercano del Segundo Tipo, implica una cierta interacción del OVNI con el ambiente que le rodea y/o los testigos, p. ej. vehículos detenidos, apagones, plantas amasadas, raíces secas, suelo calcinado, muescas en el terreno, reacción en animales, testigos que perciben un zumbido, una sensación de pinchazos en la piel, una onda de calor y aún parálisis.*

*Cientos si no miles de Ovnólogos y decenas de organizaciones oficiales y privadas en el Mundo, han admitido esos efectos, como típicos de la presencia cercana de un OVNI.*

*Esto pertenece al mejor conocimiento en Ovnilogía. Esto es el resultado de décadas de trabajo en la materia. Esto es lo que surge de acreditados y muy selectivos bancos de datos de casos-*

Curiosamente, en los casos de "abducción" no ocurren los efectos típicos atribuidos a los ECII, en la interacción con el medio.

OVNI, como el UNICAT, creado por el Dr. Hynek y desarrollado luego por mi colega y amigo el Dr. Willy Smith. Pero podemos encontrar los mismos criterios esenciales de clasificación en bancos de datos utilizados por el Dr. Jacques Vallée y por los investigadores oficiales franceses del GEPAN-CNES.

Sin embargo, en el comienzo de la década de los '80, aparece públicamente un nuevo fenómeno que algunos individuos que no son Ovnílogos, que nunca investigaron y estudiaron casos OVNI, que nunca antes pertenecieron a la mayormente bien conocida comunidad Ovnológica internacional, lo adscriben como una especie de apéndice, a los OVNI. Este nuevo fenómeno recibe el nombre de **abducciones**.

Para mi, Ovnólogo desde abril de 1958, no es una sorpresa que tal extraño fenómeno haya sido adjuntado a los OVNI. Si hay algo que los Ovnólogos conocemos muy bien por nuestra propia experiencia, es que el fenómeno OVNI ha sido el libre y abierto receptáculo para cualquier cosa que fuera extraña, aunque no hubiese fundamento legítimo o razonable alguno para establecer una vinculación.

Historias de fantasmas, fenómenos parapsicológicos, poltergeist, rayos globulares, fuegos de San Telmo, amnesia parcial y tiempo no recordado conscientemente, magnetismo, radiación procedente de la tensión de las placas tectónicas, experiencias hipnopómpicas, y una enorme cantidad de engaños e historias fraudulentas y aún de gente vistiendo máscaras o disfraces, se han atribuido a OVNI inexistentes, a OVNI imaginados, o --debería decir mejor-- a presuntos OVNI.

Es por esto que no me sorprende que esta aparentemente nueva categoría de fenómeno llamado abducción, se haya vinculado por no-Ovnólogos, a los OVNI.

Los OVNI entonces devienen en un comodín. Cada vez que nos enfrentamos a algo aparentemente extraño, difícil de manejar, la manera más confortable de tener una fácil "explicación" o un chivo expiatorio a mano, es vincularlo al fenómeno OVNI. Y aún es más así por cuanto en las mentes de esos no-Ovnólogos (así como --lamentablemente-- en las mentes de algunos Ovnólogos), el uso de la sigla "O-V-N-I" tiene para ellos el "auto-evidente" significado de "vehículo extraterrestre" que, por supuesto, no es lo que ontológicamente significa la palabra "OVNI".

Por lo tanto, los OVNI han sido asociados con mutilación de ganado, los OVNI supuestamente tienen algo que ver con el llamado "chupacabras" en Puerto Rico, y los OVNI podrían ser la

El fenómeno OVNI ha sido el libre y abierto receptáculo para cualquier cosa que fuera extraña, no convencional, o estuviese más allá del conocimiento de un testigo dado.
---

respuesta menos riesgosa (en términos de cultura y sociedad) en la que alguien puede inmediatamente pensar, cuando hay que encarar lo que aparentemente es extraño. Mas aún si la persona que considera lo que es inicialmente inexplicable, no está interesada en manera alguna, en aplicar el método científico para encarar el nuevo fenómeno.

La razón por la cual digo esto es porque, hasta ahora, en todos los casos que he leído acerca de las "abducciones" (desde 1981 a la fecha), el OVNI es algo que se da por sentado, pero que en ninguna manera esta substanciado, verificado mediante evidencia, o atestiguado por personas independientes. Hay un sólo caso presuntamente de abducción en el cual testigos independientes aparentemente vieron el OVNI, a los abductores y a la abducida. Pero el caso tiene una cantidad de contradicciones internas que le quitan todo sentido, además de varias historias colaterales inverificables, posiblemente altamente elaboradas.

El hecho principal es que **no existe ni siquiera una historia de abducción de la que tenga conocimiento, que sea compatible con el fenómeno OVNI en si mismo.** No hay efectos E-M (electromagnéticos), no hay marcas, huellas, o alguna evidencia física, independientemente de los presuntos abducidos, por si mismos, que pueda implicar que los OVNIs tienen alguna conexión con este nuevo fenómeno.

La segunda cosa notoria que hace del fenómeno abducción algo totalmente diferente al fenómeno OVNI, es que muchos abducidos declaran que han tenido reiteradas experiencias de ese tipo a lo largo de años. En Ovnilogía sería casi imposible que un testigo de un OVNI fuese capaz de ver OVNI's muchas veces a lo largo de su vida, o aún muchas veces tan sólo en un año. Y si tal fuera la situación, esos informes seguramente se considerarían muy dudosos o definitivamente serían descartados.

Como consecuencia de esto, **encuentro que existe una inmensa brecha entre los casos OVNI y los casos de abducción,** entre la Ovnilogía, y el estudio del fenómeno abducción. Pienso que **ha llegado el momento de separar y diferenciar al uno del otro.**

Una vez dicho esto, quiero añadir un par de cosas importantes:

(1) **Los abducidos merecen respeto y consideración por parte del público en general así como de quienes pretenden investigarles.** Ese respeto implica que no cabe ridiculizarles, y que sus personalidades deben ser tratadas en forma extremadamente cuidadosa y seria.

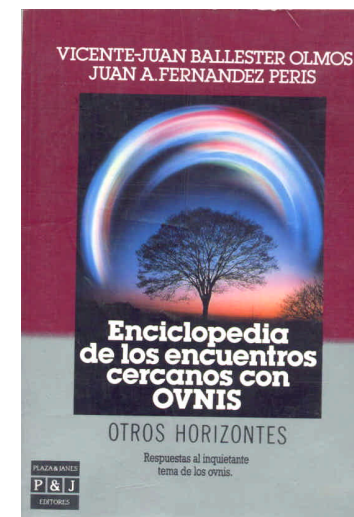

No existe siquiera una historia de abducción --de que tenga conocimiento-- que sea compatible con las características atribuidas a los OVNI's.

(2) **Sus declaraciones no deben ser objeto de explotación económica a través de libros, programas de TV o películas cinematográficas, sino objeto de un estudio y evaluación muy objetivos y científicos.** Esa será la única manera de llegar a la verdad.

Siguiendo estos postulados, nunca vi un libro que se dedique a presentar solamente un caso de abducción considerado en profundidad, desde el comienzo al fin, excepto **"El viaje interrumpido"** de John Fuller, que describe la experiencia de Betty y Barney Hill, la cual -- dicho sea de paso-- es muy diferente de los casos que se han publicado desde 1981 a la fecha.

¿Que debería hacerse (y nunca se ha hecho) por un/a investigador/a con un/a abducido/a?

(1) Reúnase con la persona y hágale relatar todo lo que recuerde, con sus propias palabras. Haga una grabación del testimonio. Nunca interrogue en la primera etapa de la investigación.

(2) Si hay mas de un/a abducido/a incluido en el mismo caso no permita que tomen contacto entre si durante el tiempo en que brindan sus respectivas declaraciones.

(3) No permita que el/la abducido/a tome contacto con abducidos de otros casos, bajo ninguna circunstancia.

(4) Explore lo que el/la abducido/a pudiera haber conocido ya sobre abducciones, p.ej.: artículos de prensa, programas de TV, libros, películas cinematográficas, otros abducidos/as, etc.

(5) Seleccione un/a buen/a psicólogo/a por sus antecedentes científicos y experiencia. Alguien que no tenga ningún tipo de vinculación con la persona que investiga la abducción y/o con el/la abducido/a, ni con individuos y/u organizaciones dedicadas a la Ovnilogía, y que no se sienta particularmente atraído/a por el tema OVNI, y/o por disciplinas esotéricas.

(6) Solicítele al / la psicólogo/a que someta al / la abducido/a a una batería completa de testes de personalidad, principalmente TAT y Rorschach.

(7) Solicítele al / la psicólogo/a que comente los resultados de esos testes y que explore (si se necesita) más profundamente en la personalidad del / de la abducido/a (infancia, juventud, vida adulta), particularmente buscando cualquier experiencia traumática. También,

Hay pasos científicos elementales, de análisis psicológico de los testigos, antes de llegar a afirmar la realidad física de una "abducción".
--

sería conveniente verificar si la persona en cualquier momento de su vida, fue alcoholista o consumió narcóticos.

(8) Sólo cuando todos estos pasos se han dado y si el análisis efectuado por el/la psicólogo/a no arroja ninguna clave para la historia de la abducción y cómo puede haber surgido la misma en la mente del/la abducido/a, entonces se le solicitaría al / a la mismo/a psicólogo/a o un/a psicoterapeuta (que cumpla las mismas condiciones establecidas para la selección del/la primer/a profesional) que lleve a cabo una cuidadosa regresión por hipnosis. **El/la investigador/a de la abducción no debe ser el/la hipnotizador/a.** La hipnosis debe ser realizada totalmente por el/la profesional, y debería ser totalmente grabada o filmada. El/la investigador/a preferentemente escribirá al profesional cualquier pregunta y el/la profesional planteará o no la interrogante en la forma adecuada, evitando cualquier suministro y/o cualquier sugestión, a la sensible mente del/la abducido/a bajo hipnosis.

(9) Luego que el protocolo este completo, el/la investigador/a --si el/la abducido/a esta de acuerdo-- podría publicar el caso, pero aunque el nombre del/la abducido/a y/o los nombres de (de la) profesional que intervino en el caso pudieran ser omitidos, el caso en si mismo debe ser presentado en forma completa, o en una versión abreviada, pero permitiendo que otros/as investigadores/as tengan acceso y estudien los archivos completos del caso.

Ese sería un procedimiento serio, y una verdadera contribución científica al conocimiento de este fenómeno particular y diferente.

Miami, enero 22 de 1996.”

Eso escribí y dije ante cámaras en esa ocasión. La misma estuvo obviamente rodeada de ciertas circunstancias delimitantes de lo que podía y era conveniente decir al momento.

El texto fue cuidadosamente elaborado para no apartarse de la que bien puede llamarse “Ovnilogía clásica”. La revisión en la que me embarqué y de la que da cuenta este libro, habría hecho que no mencionara ciertas condicionantes, como por ejemplo las surgidas de las clasificaciones de casos, y de las características atribuidas a los OVNIs, en tanto éstos fuesen pensados como objetos o fenómenos de origen desconocido, ya fuese extraterrestre, transtemporal, ultradimensional, etc.

Pero entendí que era menester ubicarse en el contexto en que los “investigadores de abducciones” se ubican a si mismos, para –por así decir—jugarles en el mismo terreno.

El texto fue cuidadosamente elaborado para no apartarse de la "Ovnilogía clásica".

Y haciéndolo así, las contradicciones entre todo el conocimiento acumulado por la Ovnilogía tradicional se les vuelve en contra, pues los casos de “abducciones” no guardan relación alguna con todo lo anterior. Y ese es un argumento válido, bajo toda circunstancia.

Las “abducciones” aparecen descolgadas de todo lo que les precede en materia de OVNIs.

Pero lo fundamental, son los criterios de investigación y de enfoque del tema que establecí al final de mi texto. Años después, sostengo y apunto esos criterios como absolutamente válidos e indispensables, si se quiere hacer una investigación y estudio serio de la materia.

Entre tanto, destacadas personalidades del ámbito científico, con indisputables credenciales, se han hecho cargo de analizar y estudiar a “abducidos/as” y sus relatos.

### **El aporte de la Dra. Susan Blackmore**

Una de esas importantes personalidades es la Dra. Susan Blackmore, Psicóloga académica, principal disertante de la Cátedra de Psicología en la Universidad del Oeste de Inglaterra, autora de varios libros y titular de un impresionante currículum académico, fácilmente verificable en la Internet.

La Dra. Blackmore se interesó en el tema “abducciones”. Entrevistó a presuntos “abducidos/as”, buscó legítimamente explicaciones racionales, efectuó experiencias de carácter físico, y sometió a grupos de personas a pruebas psicológicas.

La Dra. Blackmore apareció en más de un documental sobre el tema abducciones, y ha escrito varios artículos referidos al mismo. Uno de ellos se titula “**¿Abducción por alienígenas o parálisis del sueño?**”, publicado por el ***Skeptical Inquirer*** en su edición de mayo-junio de 1998.

En ese artículo, la Dra. Blackmore buscó someter a prueba la indicación de la Encuesta Roper, de que casi cuatro millones de estadounidenses han tenido ciertas experiencias “indicadoras” y por tanto probablemente han sido abducidos por alienígenas.



Dra. Susan BLACKMORE



Luego de una experiencia con 450 personas, sometidas a una prueba psicológica especial que fue finalmente graficada, y evaluada estadísticamente, la Dra. Blackmore llega a la parte de su trabajo que titula "Discusión", y allí expresa entre otros conceptos, los siguientes:

"Si verdaderos alienígenas grises están abduciendo a personas de la Tierra, y si la Encuesta Roper es correcta en asociar las experiencias indicadoras con la abducción, entonces tendríamos que esperar que se diera esa relación. Su ausencia en una muestra relativamente grande arroja duda sobre esas premisas".

La Dra. Blackmore apunta luego a un factor que me parece totalmente acertado, y al cual no se refieren los promotores de las "abducciones por extraterrestres":

"Entre los adultos (aunque no entre los niños), hubo una correlación entre la cantidad de televisión que veían y su conocimiento sobre alienígenas y abducciones. Esto sugiere que el popular estereotipo es obtenido más de los programas de televisión que de haber sido abducido por verdaderos alienígenas."

Uno de los puntos más interesantes en el tema "abducciones", son esas *experiencias indicadoras* de que uno puede haber sido abducido, sin tener conciencia de ello.

Las mismas fueron originalmente propuestas por el artista neoyorkino Budd Hopkins, y luego usadas por algunos otros defensores de las "abducciones por extraterrestres". Lo que ellos pretenden es que si uno reconoce haber tenido alguna de esas experiencias, ellas indican que casi seguramente se ha sido abducido.

Las *experiencias indicadoras* son las siguientes:

- 1) Despertarse paralizado con una sensación de que en el dormitorio hay una persona o presencia o alguna otra cosa extraña.
- 2) Sentir que se ha estado verdaderamente volando por el aire aunque no se sabe por qué o cómo.
- 3) Experimentar un lapso de una hora o más, en el cual se ha estado aparentemente perdido, pero no se puede recordar por qué, o dónde se ha estado.

"Hubo una correlación entre la cantidad de televisión que veían y su conocimiento sobre alienígenas y abducciones."

- 4) Ver luces o globos de luz insólitos en una pieza sin saber qué los causa, o de dónde proceden; y
- 5) Encontrar curiosas cicatrices en el cuerpo y no recordar uno ni nadie cómo se las hizo o dónde.

Sobre estas *experiencias indicadoras* y como resultado de su estudio psicológico de 450 sujetos, la Dra. Blackmore comenta:

“Nuestra muestra ciertamente incluyó suficientes personas que informaron experiencias indicadoras. Aunque no se incluyeron todas las experiencias indicadoras, para las cuatro preguntas que se usaron, la incidencia fue en realidad mayor que la encontrada en la Encuesta Roper. Presumiblemente, por lo tanto, muchos de mis sujetos habrían sido clasificados por Hopkins, Jacobs y Westrum como que fueron abducidos. Los resultados sugieren que esta conclusión estaría totalmente injustificada.”

La Dra. Blackmore —como señalé anteriormente— ha participado en algunos documentales referidos a las abducciones. He extractado algunas pasajes de sus análisis y comentarios.

“Cambiaría completamente las cosas para mi si hubiera una firme evidencia convincente, pero verdaderamente no existe ninguna corroboración sólida. ¿Qué pasa con el pequeño grupo de abducidos que no necesitan hipnosis o terapia?, ellos despiertan con un total recuerdo de sus experiencias. Me pregunto si la Psicología aún puede explicar esto.”

“¿Pueden los abducidos estar reinterpretando alguna otra experiencia usando las influencias culturales del Siglo XX? Difícilmente nadie que viva en Norteamérica ahora o en la mayor parte de Europa, pueda no haber visto películas de ciencia ficción (“E.T.”, Encuentros Cercanos) y también algunas imágenes de alienígenas. Eso es parte de nuestra cultura.”

“Me he encontrado con muchos otros tipos de experiencias paranormales en las cuales las personas tienen una intensa historia y descripciones detalladas, tales como cuando están cerca de la muerte y van al cielo y describen campos verdes y flores muy coloridas. Pero los ecos más fuertes que escucho en las historias de abducidos son de

"Verdaderamente no existe ninguna corroboración sólida."

experiencias con las que estoy familiarizada: parálisis del sueño (sleep paralysis). Esto puede suceder no solamente cuando Ud. está dormido, sino cuando Ud. está conduciendo solo un vehículo, cuando Ud. está agotado, o bajo estrés, muy cansado. La parálisis del sueño me ha sucedido a mi. Es esencialmente un sueño.....usualmente ocurre cuando nos dormimos rápido en que algunas veces un mecanismo funciona mal y aún despertamos con los músculos paralizados. Es una experiencia aterradorante. Ud. está dormido pero está despierto, se siente paralizado pero no sabe porqué, es como si no pudiera respirar. A veces hay ese sentir de que hay una presencia, alguien está allí aunque no le puede ver.”

“En el Sur de Asia aproximadamente la cuarta parte de las personas tienen parálisis del sueño, y de ellas el 87 por ciento tiene la sensación de que alguien está presente, pero esa presencia es interpretada de maneras diferentes en diferentes culturas. Por ejemplo el Fantasma Gris que aparece en las selvas del Sur de Asia y que aún ha viajado a Estados Unidos con los refugiados de Laos.”

“No puedo contar cuántas veces me sucedió en mi país, pero me ocurrió una vez aquí, en Filadelfia”, declara en el documental un oriundo de Laos.

“En Newfoundland, Canadá, el Viejo Brujo aparece como la amenazante figura de un perro y trata de estrangular a las víctimas de parálisis del sueño.”

En el mismo documental, y al referirse a la Encuesta Roper, la Dra. Blackmore tiene este comentario:

“¿Entonces, qué debo hacer con la encuesta? Conducida por la respetada organización Roper, fue una encuesta telefónica de 5 mil 947 estadounidenses a los que se les planteó una serie de preguntas que supuestamente identificarían a potenciales abducidos. La encuesta en si fue bien realizada, pero lo que no entiendo es cómo se puede saltar de unas pocas preguntas simples que no parecen ser sobre abducciones, a la conclusión de que alguien ha sido abducido.”

Durante el documental la Dra. Blackmore fue a entrevistar a uno de los proponentes de las abducciones por extraterrestres, el Dr. David Jacobs. Jacobs dice al final de la entrevista: “Bueno, nosotros sabemos que la vasta mayoría de las personas —esto es el 80 al 85 por ciento de las personas—no ha tenido ninguna de las experiencias inusuales del tipo de las que estoy

En el Sur de Asia, aproximadamente la cuarta parte de las personas tienen parálisis del sueño.

hablando. Lo que es normal es no tener este tipo de experiencias, y sabemos eso por hechos absolutos.

Sobre esa afirmación, comenta la Dra.Blackmore:

“David Jacobs no podría estar más equivocado. En realidad la mayoría de las personas tiene cierto tipo de experiencias inusuales. No pienso que la encuesta nos dice nada específico acerca de las abducciones en manera alguna. Todos los acontecimientos descritos en ella les ocurren a las personas cuando tienen parálisis del sueño y otras experiencias perfectamente explicables.”

“Pero aún hay algo que falta aquí. No me explico de dónde surge este fuerte sentimiento de ser sacado del cuerpo, de volar hacia una nave espacial, de ser amenazado por alienígenas...La parálisis del sueño nos puede llevar muy lejos pero no creo que puede explicar la experiencia en su totalidad. No explica por ejemplo el habitual viaje de ser sacado del dormitorio y llevado lejos. Tampoco aborda los aspectos sexuales que son tan comunes entre los abducidos. Pero estos dos aparecen en mitos antiguos, tales como los incubos y súcubos, demonios que aparecen durante la noche y tienen relaciones sexuales con personas, contra su voluntad, con el propósito de producir bebés mitad diablos y mitad humanos. Las similitudes con las abducciones son obvias. Luego están los mitos de las abducciones por hadas, donde la gente es llevada o los bebés son sustituidos por otros. La mayoría de las personas en nuestra cultura probablemente ha oído una u otra de estas historias. Bajo hipnosis y relajación es justo el momento cuando estos relatos profundos surgen a la superficie. Sospecho que hay una común experiencia que subyace en estos mitos y en las abducciones por alienígenas, y nuevamente se va a encontrar en el cerebro.”

A cada lado y hacia atrás de la cabeza, están los lóbulos temporales del cerebro.

“Son muy conocidos porque en los epilépticos temporales, aquí es donde está el foco del problema que ellos tienen. Pero lo que no es tan conocido, es que todas las personas tienen gran actividad funcionando en esta parte del cerebro, que puede inducir experiencias de flotar, volar, experiencias místicas, etc. Todo el tiempo la mayor parte del cerebro está activa, pero hay partes que en algunos momentos son más activas que otras y cada parte del cerebro consiste de una gran cantidad de células, de millones de células en realidad, interconectadas algunas excitando unas células, otras

Tanto los viajes como los aspectos sexuales involucrados en las "abducciones" aparecen en mitos antiguos.

inhibiéndolas. Es muy fácil ver cómo la actividad aquí produce alucinaciones y extrañas experiencias que pueden dar una respuesta a las experiencias de abducción.”

En algunas personas ocurren sucesos que clínicamente se llaman “temporal lobe seizures”, o sea, ataques a los lóbulos temporales. La Dra. Blackmore se refiere a los mismos y dice en el documental:

“Individuos artísticamente creativos son especialmente susceptibles a ataques a los lóbulos temporales. Ciertos ataques pueden ser comunes y normalmente son muy ténues, ocurren sin advertencia previa y son muy difíciles de estudiar. Pero un científico decidió utilizar medios artificiales para crearlos.”

La Dra Blackmore se sometió ella misma a la cámara creada por el Profesor Michael Persinger, de la Laurentian University de Ontario, Canadá, para apreciar qué ocurre, qué sensaciones e imágenes se perciben cuando los lóbulos temporales son excitados mediante electrodos, provocando artificialmente los mismos efectos que pueden ocurrir naturalmente en los ataques.

La Dra. Blackmore explica que el Dr. Persinger estudió algunos casos de abducciones que se pueden atribuir a ataques a los lóbulos temporales. Ataques causados por la presencia de corrientes electromagnéticas en la atmósfera, particularmente cerca de fallas geológicas y ante la ocurrencia de terremotos, y de plasma iónico observado en forma de globos luminosos.

“Se ven frecuentemente luces antes de los traumas, vincular esos acontecimientos a observaciones de OVNI y abducciones parece rebuscado, pero quizás no es extraño a las experiencias que yo tuve en la cámara de Persinger donde él imita traumas del cerebro. Y haber ido a esa cámara hizo una gran diferencia para mí. Fue como si las piezas que faltaban vinieran de allí: la sensación de cólera, de miedo, de ser empujada y manipulada por algo que no puedo ver. En este caso yo supe que era producido por un simple cambio en el cerebro. Pero si eso me pasa en mi hogar, en la cama, estaría desesperada por hallar una explicación.

Y aún puedo imaginarme que si he escuchado sobre abducciones por alienígenas me preguntaría si acaso yo no soy también una abducida, y buscaría a un terapeuta para que lo descubriera. Para el hipnotista, un normal cuidado de la salud no es curarle. Si Ud. es capaz y desea proveer una gran cantidad de detalles, Ud. lo hará. Y Ud. los va a recordar como si los acontecimientos realmente hubieran sucedido.”

Hay "abducciones" que pueden atribuirse a ataques a los lóbulos temporales.

Un buen corolario de lo expresado por estos diferentes profesionales, lo brinda una persona que se llama Holly, y que puso un breve testimonio en la Internet, bajo el título "Parálisis del Sueño y el Demonio" ver: hosquegee@aol.com

El relato dice así: "En mi experiencia, me di cuenta de mi cuerpo y sus alrededores. Dormida pero consciente. Sentí miedo más allá de lo creíble. También soy consciente de un increíble mal sentimiento, al que llamo fuerza negra. Verdaderamente puedo ver y sentir la fuerza negra viniendo cerca mío y entrando en mi cuerpo a través de mi cabeza. Pienso llegada a este punto que noto que estoy completamente paralizada. No puedo moverme, no puedo gritar. Trato con toda mi fuerza y toda mi voluntad y cada palmo de la energía que tengo para obligarme a salir de ella. Afortunadamente nunca ha durado demasiado. Una vez, luego de salir de uno de esos episodios escuché a una mujer cantar, una extraña y melancólica canción, pero sólo la podía escuchar en mi pieza. No estaba atemorizada por esto, me gustaba la melodía. Busqué por la fuente de la canción, pero sólo la podía escuchar en mi habitación. También escuché decir mi nombre en una voz fuerte a medida que me quedaba dormida. Nunca supe que había una definición para esto y como muchos de ustedes vi un programa en televisión que mencionaba algo sobre parálisis del sueño. Entonces supe que muchas otras personas aparte de mi se han dado cuenta que han experimentado esto. He sabido de cuatro personas que han tenido experiencias similares, una de ellas mi madre. Han pasado muchos años desde que experimenté un "sueño con la fuerza negra". Suerte a todos.

Holly puso su mensaje el 20 de junio de 1998. Es cierto que su experiencia no involucra una abducción, pero pone claramente de manifiesto: 1) que muchas más personas de las que podemos pensar, tienen experiencias en torno al sueño, algunas de las cuales son aterradoras; 2) que en esas experiencias suele haber personajes; 3) que pueden percibirse voces o mensajes; y 4) que la persona se siente totalmente paralizada, no puede mover su cuerpo y aunque lo quiera hacer, tampoco puede gritar.

Esto es un buen trasfondo para presentar mi análisis de un trabajo que supuse era científico, profundo y serio. Un enfoque académico del tema de las abducciones, efectuado por un experto en psiquiatría. Porque pensé que de eso se trataba, adquirí su libro. Soy muy selectivo en las lecturas que hago sobre el tema OVNI y los sub-temas que a veces se le endilgan

Muchas más personas de las que podemos pensar, tienen experiencias en torno al sueño, algunas de las cuales son aterradoras.

## El libro del Dr. John Mack

Por supuesto que me estoy refiriendo a “**Abduction – human encounters with aliens**” (Ballantine Books, New York, 1994, 464 páginas) por el Dr. John E. Mack, médico, profesor de Psiquiatría del Hospital Cambridge, perteneciente a la Facultad de Medicina de la Universidad de Harvard, y fundador del *Centro para el cambio psicológico y social*.

Necesito decir que abordé el libro no sólo sin ningún prejuicio, sino con un enorme interés. Que lo leí minuciosamente tres veces en forma íntegra. Y una cuarta vez, desbrozando su contenido. El resultado de esa lectura, es lo que voy a exponer a continuación.

### 1) Los Abducidos

Comenzaré por los abducidos. De un total de 80 vistos por el Dr. Mack, él seleccionó 13 para poner como ejemplos en su libro. Cabe suponer que han de ser los mejores 13 que pudo encontrar en sus archivos.

También uno puede suponer que a todos ellos se les sometió a una rigurosa y exhaustiva batería de exámenes psicológicos –los que menciono más arriba en este mismo capítulo– para primeramente descartar cualquier elemento de carácter personal que de alguna manera pudiera minar la validez de sus testimonios como efectivamente pertenecientes a sucesos ocurridos en un plano físico. En otras palabras, de acontecimientos realmente acaecidos.

No sólo las pruebas psicológicas resultan imprescindibles, sino que también es necesario hurgar en la personalidad de los sujetos, especialmente desde la primera infancia, y rastrear las historias de sus vidas, tratando de confirmar con terceras personas independientes, varios sucesos que los sujetos relaten hayan vivido.

Para mi total sorpresa, 12 de los 13 no pasaron por nada de eso, y 1 solo fue sometido a exámenes psicológicos.

Y bien. ¿quiénes y cómo son estos abducidos/as?, ¿qué grado de confianza pueden merecer sus historias extraídas bajo hipnosis?

El Dr. Mack los presenta de esta manera:



John E. Mack, M.D.,

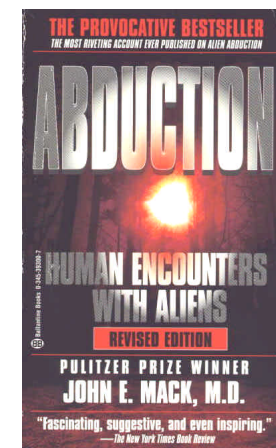

“Las pruebas psicológicas de los abducidos no han revelado evidencia de perturbación mental o emocional que pudiera dar cuenta de las experiencias que han reportado” (op.cit. pág.4. De aquí en adelante todas las páginas citadas pertenecen al libro del Dr. Mack)

“Sólo puedo decir que los elementos de sus historias han aparecido una y otra vez en las historias de otros individuos que no están mentalmente perturbados”..... “Como lo he enfatizado, los abducidos no son, generalmente, individuos mentalmente perturbados” (pág.12)

No obstante, el propio Dr. Mack también dice que los abucidos tienen:

“...un sentido general de vulnerabilidad, especialmente de noche; temor a los hospitales (relacionada con los procedimientos invasivos en las naves); temor de volar, a los ascensores, a los animales, insectos, y al contacto sexual.” (pág. 15)

“Algunos experienciadores (la forma en que el Dr. Mack llama a los “abducidos”) tienen efectivamente historias de abuso sexual y otros traumas. Un investigador hasta ha descubierto una incidencia de abuso sexual mayor que el promedio entre individuos que repotan encuentros con OVNI. (Ring 1992).” (pág. 432).

Y ahora voy a los datos extractados de la lectura del libro del Dr. Mack. Las conclusiones las dejo a cargo de los lectores.

### **No.1 – Ed**

“Ha practicado meditación y estudió filosofía oriental en su lucha por encontrar su auténtica senda” (pág. 42)

“Aunque no es inusitado para el experienciador recordar un solo encuentro importante, es interesante que el de Ed ocurrió cuando era un adolescente y no fue recordado por casi treinta años.” (pág.52).

### **No. 2 – Sheila**

“Sintiéndose desesperadamente despojada y sola, el 17 de julio de 1985, Sheila adquirió una botella de aspirina y tomó veinte tabletas con ‘toda la intención de tomarlas todas’”. (pág. 57).

"Algunos abducidos tienen --efectivamente-- historias de abuso sexual y otros traumas"



“Posteriormente reuniría las observaciones con lo que ella había oído, leído, o visto sobre experiencias de abducción...” (pág.58)

“Luego de la universidad Jim se enroló en el ejército por tres años, y alentó a Sheila a que saliera con otros hombres, lo que ella hizo.” (pág. 63)

“hay alguien en la pieza con una y no se puede ver a nadie” (pág.71)

“Siempre se vive con una cierta cantidad de miedo de que va a suceder otra vez.....Me aterrorizaba estar sola.” (pág.71)

“Sheila efectivamente muestra características de una situación de estrés post-traumático con ansiedad general, sueños complicados, y dificultad para dormir.” (pág. 75)

### **No. 3 – Scott**

“Scott también es uno de un creciente grupo de abducidos que descubren una aparente **identidad dual humano/alienígena** en el curso de su trabajo exploratorio.” (pág. 78)

“La hermana de Scott, Lee, diecinueve meses más joven que él, también es una abducida...” (pág. 79)

“A través de organizaciones dedicadas a los OVNI y a una larga cadena de referencias, Scott finalmente fue referido a un terapeuta.” (pág. 80)

“Excepto por los temores nocturnos, mal carácter, dificultad de concentrarse, y los otros síntomas que condujeron a sus padres a llevarle a ver tantos médicos para tratar de comprender qué es lo que estaba sucediendo, Scott sintió que su niñez fue feliz y llena de amigos y actividades” (pág. 82)

“Cuando era un muchacho, yo tenía un miedo mortal de que ellos iban a matar a mis padres.” (pág. 83)

“Aproximadamente por entonces se le dio a Scott la oportunidad de compartir su conocimiento de primera mano sobre experiencias de abducción en un estudio de CBS

Es común que muchos "abducidos" creen que tienen una doble personalidad, humana y extraterrestre.

en Los Ángeles, donde se estaba filmando el docudrama en dos partes **Intruders** – [Intrusos, **N. del A.**] —que trataba sobre el fenómeno, para ser puesto en el aire en mayo. Por dos semanas en febrero, Scott estuvo en el estudio cada día, lo que encontró altamente estimulante” (pág. 84)

“Scott recuerda que leyó una revista , y antes de que pudiera dormirse sintió que los seres estaban ‘**allí, en mi mente**’.” (pág. 85)

“Alrededor de ese tiempo Scott también hizo varias apariciones en televisión, incluyendo un horrible programa en un canal de Boston en el cual fue humillantemente pero no atípicamente presentado como un hombre joven que había tenido sexo con alienígenas.” (pág. 88).

“ ‘Yo siempre supe’, dijo, ‘que yo era diferente, que yo no era de por aquí.’” (pág. 91).

“Durante buena parte de su niñez y adolescencia Scott fue sujeto a exámenes médicos por epilepsia...”(pág. 398).

#### **No. 4 - Jerry (una mujer)**

“...ella vio mi nombre y ‘Universidad de Harvard’ en los créditos de la miniserie de CBS sobre abducciones *Intruders*.....También, por recomendación de una amiga, su madre leyó uno de los libros de Budd Hopkins y le dijo a Jerry que los relatos de abducciones allí sonaban como sus experiencias” (pág. 98)

“El primer matrimonio de Jerry fue con Brad cuando ella tenía diecinueve años y estaba embarazada de su hija, Sally. Ella nunca lo amó a él, y se divorciaron en 1986. Jerry dice que su ex-esposo practicaba ‘juegos’ sexuales con los niños que involucraban sexo oral pero no penetración. Jerry una vez pensó que esto era el resultado de su propia aversión a la sexualidad.” (pág. 100)

“Yo sólo bebo cuando pienso que tengo que tener actividad sexual” (pág. 101)

“...cuando Jerry tenía trece años. Ella dice que despertó aterrorizada y recordó una presión en el abdomen y la región genital y que no se podía mover. ‘En mi mente yo gritaba’, dijo Jerry, pero no sabe si le salió algún sonido. ‘Alguien estaba haciendo algo’ recordó, pero era ‘algo *alien*’. Aunquerecuerda haberse preguntado a si misma ‘¿Es así

"Siento que los seres están allí, en mi mente". Tal vez una declaración nunca tan cerca de la verdad.

que se hace el sexo?' ella sabía con gran certeza que 'eso no era una persona' ” (pág. 106)

“Desde entonces le tuve aversión al sexo” (pág. 106)

“De adulta, ella se hizo hacer un aborto...” (pág. 115)

### **No. 5 – Catherine**

“Catherine se despertó al mediodía...y vio 'algo acerca del OVNI observado anoche’ ” (pág. 130)

“...ella ha estado recientemente leyendo sobre OVNI's teniendo 'por un lado el deseo de ver uno y por otro lado de no ver' ” (pág. 132)

“...ella sintió pánico viendo la película **Communion** basada en el libro de Whitley Strieber” (pág. 132)

“cuando ella tenía aproximadamente cuatro años un amigo de la familia desde la niñez, le puso su mano entre sus piernas y le tocó los genitales. Esta fue una experiencia perturbadora --'aquí está este viejo amigo que pensé era absolutamente maravilloso y en quien confié tanto, que mis padres querían también, y fue como si me destrozaran.” (pág. 134)

“...observando un ser en la ventana de su dormitorio con **una luz azul que entraba** a la habitación **por detrás de él**...ella describió que el ser tenía 'enormes ojos negros, un mentón puntiagudo --su cabeza es como una gota invertida. Tenía una línea por boca, la nariz no la puedo ver totalmente bien desde donde estoy, pero no es como una nariz humana.” (pág. 134). La letra en negrita es mía, simplemente para hacer notar lo imposible de la situación. Si la imagen tiene luz por detrás, lo que se ve es una silueta, pero jamás se podrían dar detalles del rostro. Es sorprendente que el Dr. Mack no haya reparado en contradicción tan evidente. Pero, Mack es psiquiatra, y nunca investigó denuncias de OVNI's....

“No parece ser como un sueño. Parece más real que un sueño, pero no tan real como yo hablándole a usted.” (pág. 142)

"por un lado el deseo de ver uno, y por otro lado de no verlo", así sentía la testigo su situación, mientras leía libros de OVNI's y veía películas de "abducciones".

“todo el tiempo me paso buscando arriba en el cielo y me paso pensando en los OVNIS. He estado pensando mucho en ellos durante las últimas semanas....he estado leyendo un par de libros sobre ellos.” (pág. 147)

“La nave, dijo ella, era ‘enorme’. Todos los demás tendrían que poderla ver también y no se por qué, ellos no pueden.” (pág. 150)

“Recientemente ella leyó el libro de David Jacobs **Secret Life**, que contiene historias de traumas reproductivos, y se preguntó si quizás ‘yo estoy subconscientemene recogiendo ese material que está allí’ “ (págs. 154-155)

#### **No. 6 – Joe**

“Joe califica a su familia irlandesa como ‘bien típica Católico Romana’, y dice que eran manifiestamente felices pero verdaderamente disfuncionales”. (pág. 168)

“...en nuestra última regresión recordó ver seres alrededor de su cama de hospital cuando tenía sólo dos días de edad” (pág. 169)

“A través de toda su infancia Joe estuvo fascinado pero temeroso de los OVNI. El prefería dormir al aire libre, pero tenía dificultad en dormirse porque sentía ‘miedo de que tan pronto como lo haga alguien venga y me lleve.” (pág. 169)

“Una vez cuando tenía dieciséis o diecisiete años, cuando **estaba experimentando con LSD** le entró pánico al ver una ‘pequeña nave’ a unos doscientos metros de distancia ‘y hay alguien en ella que me está mirando’ “ (pág. 170)

Créame el lector que cuando me encuentro con testimonios como este último, tengo que hacer un enorme esfuerzo por acallar mi inmediata reacción, no comentar nada, y dejar que cada quien sopesa adecuadamente lo expuesto y extraiga sus conclusiones.

“Durante las semanas siguientes él luchó con **la tarea de reconciliar sus identidades E.T. y humana.**” (pág. 177)

Dice Joe que su hijo “Mark mismo fue una vez un ET gris, pero su conciencia o alma ‘pasó de ser un ET a haber nacido como nuestro bebé....esto no fue ninguna cosa fácil para él” (pág. 178)

"La nave era enorme. Todos los demás tendrían que poderla ver también, y no se por qué, ellos no pueden"

Joe tenía apenas 16 años y experimentaba con LSD. ¡Vaya calidad de "testigo" !

“En la segunda regresión él descubrió que poseía tanto una identidad humana como alienígena.” (pág. 188)

“Joe se abrió a una profunda experiencia de ‘vida pasada’....que reflejó a Joe como Paul Desmonte” (pág.190).

### **No. 7 – Sara**

“Ella fue **especialmente dada a los misterios y a los libros sobre fantasmas y poltergeists.....**y se dio a leer sobre otras religiones” (pág.193)

“Sara se refiere a Miguel como su ‘amigo extraterrestre’. Miguel informó haber visto seres extraños en sus sueños y Sara sintió que él aún puede ser un ‘representante’ de especies alienígenas.” (pág. 194)

“Las experiencias relacionadas con fantasmas eran o fueron un tema permanente durante toda mi niñez, comenzando por lo menos a los cuatro años, recordó Sara, ‘me convertí en una gran relatora de historias de fantasmas.’” (pág. 195)

“ ‘Cuando tenía trece años yo solía sentir una presencia en la casa todo el tiempo’ recordó, ‘como cosas subiendo las escaleras....’” (pág. 195)

“comencé a ver una serie de imágenes **en mi mente**, y a veces me parecía que me hablaban” (pág. 196)

“me parece que **esos tipos están en mi cabeza**” (pág.197)

“Como muchos abducidos, Sara ha tenido un nombre para esta entidad familiar. Ella le llama Mengus....Ella le preguntó a Mengus [en inglés – **N. del A.**] ‘¿qué están haciendo Uds. muchachos aquí en la Tierra?’ y él respondió ‘Oh, simplemente dando un vistazo’” (pág.199)

### **No. 8 – Paul**

“Paul tenía veintiséis años cuando se presentó ante mi en una conferencia sobre OVNI en New Hampshire” (pág. 209)

Sara era especialmente dada a los misterios y a los libros sobre fantasmas y poltergeists. ¿Será demasiado pensar en una predisposición a lo "extraño" ?
--

“él es uno de un creciente grupo de abducidos que he estado encontrando quienes han descubierto que tienen una aparente **‘doble identidad’** como alienígena (ellos no usan esa palabra) y ser humano.” (pág. 209)

“Él consultó primero a la señora T., una psicóloga, para explorar ‘raras’ experiencias que le llevaron a cuestionarse su salud mental, incluyendo una, cinco horas **después de fumar marihuana.**” (pág. 209)

“sus dos progenitores tenían **problemas de alcoholismo**” (pág. 212)

“Antes de finalizar nuestra primera sesión Paul habló de sentirse ‘extranjero’ (‘toda mi vida le dije a mi madre que yo era adoptado. Yo no soy de aquí’)” (pág. 212)

“El descubrimiento de que ‘mi padre no era mi padre verdadero’ se añadió al sentimiento de Paul de que él ‘no pertenece a aquí’ “ (pág. 212)

“Yo estaba en la nave antes de venir aquí (v.g. la Tierra)” (pág. 216)

“Más específicamente él sintió que a lo largo de toda su vida ha estado inmerso en sistemas disfuncionales, comenzando por una familia que a menudo respondió a su necesidad de amor y apoyo con abuso y ‘manipulación para conformar’, y continuando con sistemas sociales y políticos que restringieron su capacidad de amar.” (pág. 223)

A lo largo de toda su vida ha estado inmerso en sistemas disfuncionales.

“Paul se siente a sí mismo como un puente entre dos mundos. Siente profundamente que él tiene una identidad humana y alienígena.” (pág. 232)

“Paul pasó varios años en psicoterapia con un psicólogo que no podía aceptar la realidad de sus experiencias de abducción.” (pág. 398).

### **No. 9 – Eva**

“Eva sintió..que ella era un ‘vehículo’ a través del cual podía transmitirse la información de otra fuente, superior.” (pág. 234)

“Eva cree que los alienígenas ‘tienen un mecanismo de rastreo’, y relata una experiencia cuando tenía unos nueve años y aún estaba en Inglaterra, respecto a un posible implante. Ella estaba haciendo ejercicios con barras horizontales, cuando no pudo asirse a una de ellas, cayó y se golpeó su cabeza ‘verdaderamente muy fuerte’. Ella dice

que sintió que ‘algo se movió’ en su cabeza, ‘algo con lo que ellos pueden rastrear...’ (pág. 236)

“Anoche **cuando me fui a la cama tenía muchas ganas de encontrarme con ellos.** Pedí, rogué, por un encuentro. Me ofrecí voluntariamente (mi cuerpo) al exámen de ellos de modo que puedan avanzar en su conocimiento de nosotros los terrestres.” (pág. 237)

“En un libro diario que comenzó con anotacions tres días después de la sesión, ella escribió de planes de ir a Israel para el verano y de **experiencis de ‘vidas pasadas’, incluyendo una experiencia de abducción como un niño de seis años en el siglo diecisiete.**” (pág. 248)

“En otra anotación ella describió una vida pasada en la década de 1930 o durante la Segunda Guerra Mundial.” (pág. 249)

#### **No. 10 – Dave**

“El universo ha llegado a ser par Dave un lugar lleno de misterio y extraña inteligencia. ....él asume responsabilidad por el poder de sus experiencias, **incluyendo dos ‘vidas pasadas’...**” (pág.259)

“Luego que se acostó, dijo que escuchó un sonido en la casa, ‘un quebrarse de algo’, y pensó para si **‘Oh, van a venir esta noche’**” (pág. 266)

“**fumando marihuana** algunas veces” (pág.268)

“Dijo que no teme a los alienígenas y que limpiar el claro detrás de su casa era **‘para darles a ellos un lugar lindo para aterrizar’**” (pag. 271)

“...se encontró con Velia (la familiar amiga alienígena), quien es una ‘amiga y protectora’” (pág. 277)

#### **No. 11 - Peter**

“Es uno de los abducidos con los que he trabajado que ha descubierto **una doble identidad humano/alienígena**” (pág. 286)

"Cuando me fui a la cama tenía muchas ganas de encontrarme con ellos." La testigo recuerda "vidas pasadas" y haber sido "abducida" cuando era un niño en el siglo diecisiete...

“Peter le dijo al psicólogo Dr. Steven Shapse que él llegó a ser el payaso de la clase, era bullicioso y **comenzó a beber y a fumar marihuana a temprana edad.**” (p. 287)

“...él recuerda que a veces iba a ir a dormir asustado y que entonces se despertaba con el toque de algo que ‘que golpeaba exactamente en la base de mi columna vertebral’ “ (pág. 289)

“En este punto de la sesión el timbre de la voz de Peter cambió a una especie de monótona expresión y pasó a hablar desde la perspectiva alienígena”. (pág. 297)

"El Dr. Shapse concluyó...'Significativo era un moderado nivel de preocupación sexual. Su particular perfil sugiere que puede haber sido violado sexualmente....'" (pág. 308)

“Él sintió que era uno de ellos” (pág. 321)

“Dijo que la información llegó a través de los seres alienígenas, que su tarea era prepararse para el futuro cambiando la ‘estructura energética’ o vibraciones de las personas con las cuales trabajaría, y como un alienígena en forma humana copular con su pareja femenina alienígena/humana para producir una raza híbrida.” (pág. 321)

#### **No. 12 – Carlos**

“Carlos me escribió en julio de 1992, por recomendación de dos de los hombres implicados en el relato de Allagash (Fowler 1993)” (pág. 330). Lo que esto significa es que Carlos ya tenía conexiones personales con dos “abducidos”.

"Me sentí como un chamán” (pág. 340)

“**Carlos sospecha que sus problemas de salud**, incluyendo sus alergias y enfermedades respiratorias, **están relacionadas con sondas e implantes** de sus encuentros de abducciones.” (pág. 341)

“Cuando Carlos estaba en sus cuarentas, se le extrajo un tumor de detrás de su ojo derecho, el cual él atribuyó en el momento a escapes de asbestos en el área de su trabajo en la escuela, pero **ahora sospecha que está relacionado con sondas e implantes** durante sus experiencias de abducción.” (pág. 341)

Peter comenzó a beber y a fumar marihuana a temprana edad.
--



“Por varias razones **es difícil obtener una narración coherente y temporal** del encuentro.” (pág. 342)

“...es virtualmente imposible establecer un orden de acontecimientos” (pág. 342)

“Soy un chamán/artista/educador.” (pág.359)

### **No. 13 – Arthur**

“El mensaje, sin embargo, fue inequívoco, ‘Déjense de joder con la vida, con el planeta...Ustedes son tipos totalmente idiotas.’ (pág. 378) (original en inglés, por si alguien tiene dudas: ‘Stop fucking around with life, with the planet...You guys are total idiots’. O sea, que los “alienígenas” tienen un lenguaje vulgar y de la calle, como cualquier persona de baja educación. Muy sugestivo, ¿no?.

Y bien. Hasta aquí, un extracto de perfiles y elementos interesantes de los abducidos/as, según lo que ellos mismos dicen, o lo que el Dr. Mack se ve precisado a comentar.

Estoy esperando que algún “investigador de OVNI serio” me convenza que una persona dada al alcoholismo, o que consume marihuana o LSD, es de alguna manera un testigo confiable y creíble.

Al cotejar las características personales de los diferentes sujetos, hay algunos aspectos que se reiteran en unos y otros: traumas de diversa índole referidos a un común denominador, el sexo; escuchar voces en sus mentes; asumir múltiples personalidades y naturalezas, sentimientos de inseguridad, miedo y terror. Provenir de familias disfuncionales o haber tenido matrimonios disfuncionales. Haber abusado de sustancias alucinógenas o el alcohol.

Sin ser experto en psicología, pero habiendo estudiado esa disciplina, y conociendo sobre personalidades esquizoides y paranoicas, francamente me gustaría que alguien me explicara cómo se puede aún sostener que estos individuos que el Dr. John Mack eligió como los mejores ejemplos de “abducidos/as” pueden ser considerados personas normales. Y adviértase que esos traumas, problemas, etc. no son --como algunos pudieran argumentar-- una consecuencia de sus “abducciones”, sino que son parte de sus vidas y antecedentes personales.

"Déjense de joder con la vida, con el planeta. Ustedes son tipos totalmente idiotas". -----Mensaje "extraterrestre".
---

## 2) Ideas sugestivas

El propio Dr. Mack y los sujetos de su estudio, aportan una serie de ideas que sugieren otras posibilidades para explicar el fenómeno “abducción”, que están más acá de la fantasía o la especulación, y no más allá, en el ámbito de lo alienígena, como muchos son llevados a pensar y a unos pocos les conviene que así se piense o tienen el deber de hacer pensar.

Por ejemplo, en la página 17, el Dr. Mack se refiere a “control mental”, y en la misma página escribe de la “creación o escenificación de imágenes o panoramas poderosamente vívidos”.

“Los seres descritos por mis casos son de varios tipos” (pág. 22)

“....ocasionalmente el abducido puede ver una especie de ojo dentro del ojo, con la parte exterior de oscuridad como si fuera un tipo de anteojos de protección de seguridad” (pág. 22)

**Sheila** relata: “Me desperté por un sonido muy fuerte con luces que emitían destellos.....Quedé impactada por la precisión de los destellos de luces rojas.” (pág. 56)

Previamente y en la misma página, el Dr. Mack comenta respecto a esta paciente que “su cuerpo lo sentiría como si estuviera vibrando o ‘lleno de electricidad’...y esto le hacía sentir como si alguien o algo estuviera controlando su cuerpo.”

Sheila habla de “programación neurolingüística” (pág. 67)

“Las agujas fueron clavadas ‘exactamente en mi frente’. Al principio esto fue doloroso, pero ‘entonces simplemente me relajé’. Las agujas en su cabeza parecieron hacer que su mano y brazo derechos resultaran ‘entumecidos’. (pág. 68). ¿Así que los “alienígenas” practican acupuntura?

**Scott:** “.....estaba aterrorizado mientras un aparato como un tubo fue colocado en su pene, ‘cables’ o ‘guías’ fueron aplicadas a sus testículos y se le extrajo una muestra de esperma...” (pág.84).

“Seguidamente Scott informó que estaba sobre una mesa en la presencia de dos figuras como de médicos con una rara piel blanca y tostada, que tenían ‘lentes’ y

Algunos "abucidos" aportan ciertas ideas que sugieren el posible origen de algunas de sus traumáticas experiencias.

túnicas blancas, y varios seres más bajos con ‘uniformes del ejército’. Los seres tenían profundos ojos negros ligeramente curvados con bordes grises alrededor de ellos” (pág. 86). Conéctese esta descripción de los “ojos” con el comentario general que al respecto hace el propio Dr. Mack en la página 22, transcripto más arriba.

Scott declara: “Ellos saben exactamente qué es lo que están haciendo.....Por eso es que lo encubren. No quieren que recordemos.” (pág.87).

**Jerry:** “Se comunicaba telepáticamente con un sujeto alto con cabello ‘como rubio’ “(pág. 107).

“En uno de los tres episodios de 1991, Jerry informa haber sido llevada por seres más altos, más **de aspecto humano, de buena piel, rubios**, a lo que parecía ser la parte más alta de un gran edificio con equipo iluminado en ella. Ella **tuvo la sensación de que estaba en una playa o en una costa, mientras escuchaba el viento y el romper del agua, sintió una brisa, y olió a mar**. Allí en la cúspide de este edificio, le mostraron a Jerry escenas de misiles y otras armas.” (pág. 107).

Jerry ve hombres rubios, y percibe estar en una costa.
--

“Jerry entonces recordó que cuando el anesthesiólogo trató de darle una inyección en su médula ósea para reducir el dolor durante el parto de Colin, ella gritó fuerte, porque le pareció entonces que era ‘una cosa similar’ a la que había soportado en la nave.” (pág. 112).

Comentando sobre lo ocurrido durante una “abducción” de Jerry, el Dr. Mack explica: “Lo siguiente que ella sintió fue ‘como la picadura de una abeja’, lo que le provocó ‘una sensación agradable’ que le recorrió su hombro izquierdo y su antebrazo y que hizo que se durmiera”. (pág. 124) Téngase presente mi comentario previo sobre acupuntura.

**Catherine:** “En la sesión hipnótica, nuestra quinta sesión, Catherine comenzó a volver a experimentar una luz que penetró en su habitación ‘como una enorme linterna’, y nuevamente escuchó lo que sonaba como voces humanas fuera de su habitación.” (pág. 158).

“Durante la sesión ella dijo que estaba consciente de la simulación de una sala de conferencias y objetó que ellos prepararan eso simplemente para beneficio de ella. Pero le dijeron, ‘Tenemos que tener una conferencia, de modo que tú pienses que es

una conferencia, de modo que te vamos a llevar a una sala de conferencias de modo que puedas estar en ese tipo de ámbito de seriedad mental en lugar de hacer tus habituales comentarios sobrados que siempre haces' ". En inglés, dice textualmente: "instead of making your usual smart-ass remarks that you always do" . Una vez más se constata el uso de un lenguaje vulgar. ¿Es ese el lenguaje de Catherine, en este caso, o de los "abductores"? Cuando el "abducido" Arthur también es testigo del uso de expresiones vulgares, que denotan una actitud un tanto despectiva respecto al sujeto sometido a esa particular situación, me inclino a pensar que es la forma en que los "abductores" se expresan. Un dato ciertamente pasado por alto por el propio Dr. Mack y muchos "analistas" y "estudiosos" de las abducciones, que en mi criterio, apunta con bastante claridad, hacia la identidad de los ejecutores de este tipo de operativos.

Tal vez esto quede aún más claro, con lo que dice la "abducida" Sara.

**"La guerra era 'con las cabezas de la gente.....guerra para controlar a la gente"** (pág. 201).

" 'Podrían ser ilusiones e imaginación', dijo. Pero entonces observó, 'No es tampoco imaginación. Quiero decir, es real. Es más real que imaginación. Pero es real **en el sentido de un holograma...como si fuera proyectado....**' " (pág. 204).

**Eva:** Esta persona recuerda algo que le hicieron, que se asocia con lo que también le hicieron a Jerry (véase transcripción de la página 112 más arriba). "Yo estaba en una posición fetal, dándoles mi espalda. Ellos estaban haciendo algo en mi columna vertebral. Mi columna en su totalidad se sentía pinchada y fría. ¡era desagradable! Se sentía como si penetraran mi cuerpo con algún instrumento afilado (¿una jeringa?) y lo insertaran entre mi carne y mi piel." (pág. 239). La descripción parece ser la de una inyección portando un anestésico poderoso, aplicada aparentemente en forma subcutánea pero dirigida a la médula ósea.

¿Qué tenemos aquí?, como solía decir el actor Telly Savalas interpretando al Teniente Kojac. Pues ni más ni menos que una punción lumbar. El diccionario de la **Asociación Médica Estadounidense**, la define como: "Un procedimiento en el cual una aguja hueca se inserta en la parte inferior del canal de la columna vertebral, para extraer fluido cerebrospinal (el líquido acuoso que rodea el cerebro y la médula ósea) o para inyectar medicamentos u otras sustancias".

"La guerra es con las cabezas de la gente, es una guerra para controlar a la gente." - Sara.

Más al caso aún, es lo que el referido Diccionario describe como “Spinal anesthesia”, o sea una anestesia que se aplica en la columna vertebral, o más precisamente en el espacio entre dos vértebras. Dice el Diccionario:

“Un método para bloquear sensaciones de dolor antes que lleguen al sistema nervioso central, inyectando un anestésico en el fluido cerebroespinal en el canal de la columna vertebral. La técnica se usa primordialmente para acompañar la cirugía en el bajo abdomen y las piernas....La decisión acerca de qué anestesia usar, se hace luego de considerarla ente el paciente, el anestesiólogo y el cirujano.

El procedimiento se realiza insertando una delicada aguja entre dos vértebras en la parte inferior de la columna vertebral e introduciendo un anestésico en el fluido cerebroespinal que rodea la columna vertebral y las raíces nerviosas terminales. Dado que los nervios que emergen de la columna vertebral están bañados por el fluido cerebroespinal, absorben la anestesia. La posición de la inyección y la subsiguiente expansión de la solución de anestesia local determinan el área que es anestesiada. Luego de la anestesia en la columna vertebral, puede desarrollarse dolor de cabeza en un 1 a un 5 por ciento de los pacientes.”

El procedimiento empleado por los abductores es el de una anestesia epidural.
---

Para completar el cuadro de posibilidades que el método ofrece, en el mismo Diccionario, se define lo que se llama “Epidural anesthesia”:

“Un método de aliviar el dolor debido a cirugía en el cual un anestésico local es inyectado en el espacio epidural en la parte media e inferior de la espalda, para adormecer los nervios que van hacia el pecho y la mitad inferior del cuerpo. La anestesia epidural puede combinarse con una ligera anestesia general. Usualmente un catéter, (un tubo fino, flexible) se introduce en el espacio epidural para permitir que se puedan dar más dosis de anestesia sin necesidad de hacer más pinchazos con agujas. La *analgesia* epidural es el alivio de dolor que se logra inyectando narcóticos o diluyendo soluciones locales de anestesia en el espacio epidural. Sus aplicaciones incluyen analgesia post-operatoria, alivio de dolor durante el parto, y control del dolor provocado por cáncer, que no responde a ninguna otra medida.”

Como puede apreciarse, el método de la anestesia epidural, es muy eficaz, dúctil en sus aplicaciones, y muy efectivo. Resulta asimismo importante destacar el acuerdo entre paciente, anestesiólogo y médico cirujano, respecto a la anestesia a utilizar, cuando se trata de procedimientos médicos, ajustados a las normas vigentes en la materia. Por lo demás, nada

“extraterrestre” está involucrado en el mismo. No surge de la descripción de Eva el uso de ninguna tecnología superior o diferente.

Eva también nos proporciona algunos aspectos de la puesta en escena, a la que nos referimos previamente, en palabras del propio Dr. Mack.

“Vio a tres seres que parecían enanos, con piel marrón y ‘toda arrugada’, que vestían uniformes verde olivo y marrones con cinturones negros. Sus cabezas no tenían cabellos y eran con forma de pera con ojos muy oscuros, como un ‘azul apagado’ y narices aplastadas. Uno era más bajo que los otros dos, y me miraban.” (pág. 240).

**Dave:** Este hombre nos aporta otro detalle altamente significativo, que sigue completando nuestra visión diferente sobre los prodecimientos y operativos de “abucción” y sus ejecutores. Comenta el Dr. Mack: “Su temor aumentó en la sesión cuando relató haber sido forzado a ponerse sobre una mesa que estaba detrás de él en un salón gris y redondo en el cual **hay un olor ‘como terrestre.’**” Para ser totalmente fiel a su descripción del olor, dice en inglés “earthylike”. (pág. 269)

" Hay un olor como terrestre " - Dave.

“Él hablo entonces de un instrumento flexible, quizás de un metro veinte de extensión, con ‘una pequeña caja de cables’ en el extremo, dentro de la cual había un pequeño objeto esférico. Aproximadamente la mitad de esto le fue insertado en su ano, mientras el ser femenino continuaba dándole seguridad.” (pág. 269).

Sobre esto, el Dr. Mack comenta con deliberado tinte dramático: “Yo sentí la vergüenza y la molestia de Dave como hombre, al ser sometido a tan humillante procedimiento...” ¿Será que el Dr. Mack no conoce el muy terrestre procedimiento de rectosigmoideoscopia, también conocido como colonoscopia, aplicado en Estados Unidos a todos los hombres mayores de 50 años de edad en forma periódica para detectar precozmente el cáncer de colon?

**Peter:** “Todo estaba calmo excepto por una especie de zumbido. Peter vio bancos y uniformes o ‘vestimentas para saltos, como los patinadores de velocidad’ visten ‘simplemente tiradas ahí y pensé, ¿por qué no están colgadas?....Me sentí casi como si hubiera sido invitado a su casa.” (pág. 291)

“Pasó por una especie de ‘puerta francesa’ que estaba parcialmente abierta en la pared. Peter descendió dos o tres escalones y se encontró en un salón hundido donde había quizás un centenar de hombres y mujeres...” (pág. 292)

“...había una pared de cristal con seres humanos suspendidos, más bien como en la película *Coma*, con cascos en sus cabezas.” (pág. 292)

“Lo que me asusta es que tomaron forma humana cuando vinieron a mi. Caminaron directamente hasta mi puerta...” (pág. 312).

**Carlos:** Este hombre describe a su captor “alienígena” de esta manera: “Era una criatura pequeña como yo, aproximadamente de mi estatura. Era delgado y tenía una cabeza grande en relación con su cuerpo y tenía ojos muy grandes. Los ojos eran almendrados, como de gato. Los ojos eran ‘de un azul brillante a veces, como si estuvieran iluminados desde dentro.’” (pág. 337).

“Él percibió sus ojos como ‘azul brillante, profundamente luminoso’, en lugar de negro que es el más comúnmente denunciado por otros; Carlos explicó, no obstante, que el color cambia, y no es simplemente una cuestión de percepción. ‘El color tiene que ver con comunicación y control’.

“Carlos informó que los grandes ojos a veces lucen como si ellos tuvieran lentes protectores de seguridad [“goggles”, en inglés] sobre ellos, especialmente cuando se les ve de noche o al aire libre, que pueden ser parte o paralelos a la estructura del ojo. ‘Hay cierta confusión para mí, respecto a si esto es verdaderamente ‘carne’ [interpreto que quiere significar, parte del cuerpo - **N.del A.**] o si lo que describo son en realidad lentes protectores de seguridad o parte de un casco.” (pág. 345).

En medio de toda la odisea que ha significado para la vida de estas personas pasar por esas traumáticas experiencias (parte reales, parte mentalmente sugeridas de manera intensísima) aparecen ciertas pautas de conducta a las que han llegado como conclusión, o las situaciones vividas les han impuesto, y que aconsejan tener. Para mí lo que aconsejan es muy grave, pero por ahí puede encontrarse la razón para estos experimentos, qué es lo que sus operadores o ejecutores están buscando, por lo menos, en lo inmediato, de los sujetos con los cuales realizan sus experiencias.

Escribe el Dr. Mack acerca de **Scott**: “Fue esta apertura, la entrega de control, lo que trazó el camino hacia la transformación de la relación de Scott con sus experiencias de abducción y a profundos cambios en su experiencia de su propia conciencia e

Los ojos a veces lucen como lentes protectores de seguridad.

identidad”. (pág. 79). Esta “entrega de control”, o rendir control, o sumisión [“surrender” es la palabra empleada en inglés], es el concepto clave al que me refiero.

**Eva:** Sobre ella escribe el Dr. Mack: “Pero su determinación de entregarse al proceso, de rendir la necesidad de controlar y resistir su intensidad y significación, le han permitido a Eva trasladarse más allá del temor y el trauma a un lugar de mayor equilibrio interior y poder personal.” (pág. 254).

**Peter:** “Dijo que esto había empezado hace cuatro años en el Caribe, y que se siente como una expansión de la propia energía lo cual permite que la ‘energía alienígena’ penetre en él. Esto puede ocurrir, dijo, cuando él puede ‘rendir mi mente, rendir mi ego’.” (pág. 298).

Rendición, entrega, sumisión. Triste epílogo de los episodios de “abducciones”. Pero además cabe una grave advertencia: en último término el Dr. Mack sugiere en todos los casos, que hay una recompensa por esa rendición. Que los experienciadores adquieren un sentido de trascendencia que nunca antes tuvieron, o poderes paranormales, o capacidades de liderazgo, etc. etc. Es decir, hay un elemento de atracción, un “teaser” como le llaman en EE.UU., un “gancho” como se le dice en términos publicitarios, por el cual, algunas personas podrían llegar a desear ser abducidas. Y esto es extremadamente peligroso.

### 3) Los problemas del Dr. Mack con la civilización y la ciencia occidentales

Uno de los aspectos del estudio realizado por el Dr. John Mack, para indagar en las vidas y experiencias de los “abducidos” que más me ha llamado la atención, es el del propio investigador.

El Dr. Mack parece él mismo un ser humano en crisis. Crisis respecto a la validez de su formación científica, crisis respecto a la sociedad en la que se inserta su trabajo científico, crisis en relación a los elementos que conforman nuestra cultura y nuestra civilización.

Me parece que todos esos factores aunados crean un problema básico, para la ulterior consideración de una situación tan compleja y extraña como la de los episodios de “abducciones”. Quiero decir que la propia situación y circunstancia del investigador, no parecen las mejores, más seguras y confiables para el abordaje de algo que linda con lo paranormal.

Y voy a dejar que el Dr. Mack hable por si mismo, que presente su propio síndrome.

Uno de los aspectos que más me ha llamado la atención, es el del propio investigador, el Dr. Mack.



“Para un clínico como yo, instruido en la tradición occidental, la investigación de casos de abducción presenta desafíos especiales ya que buena parte de la información que se obtiene no encaja dentro de las aceptadas nociones de realidad.” (pág.16)

“Todo el fenómeno es tan extraño desde un punto de vista ontológico occidental...” (pág. 16)

“Desde una perspectiva científico/filosófica puramente occidental todo esto tendría que ser descartado como algo sin sentido.” (pág.328).

“Lo que esto nos puede dar es la relación entre el pensamiento y el mundo físico, dos ámbitos que han sido radicalmente mantenidos separados en la visión occidental.” (pág. 383).

“Aunque el psicoanálisis ha sido responsable por grandes progresos en nuestro conocimiento de la experiencia humana y de las profundidades y estructura de la psique, ha retenido como una forma de conocer una buena parte de la separación dualística sujeto/objeto que caracteriza a la ciencia empírica occidental, incluyendo a la psicología.” (pág. 387).

“Dentro de este cuadro, la hipnosis, los viajes shamánicos, la meditación, el trabajo respiratorio de Grof, las búsquedas de visiones y otras modalidades, que son llamados en Occidente estados de conciencia ‘no ordinarios’, resultan aliados naturales de la investigación.” (pág. 387).

Estos criterios “investigativos” del Dr. Mack constituyen en si mismos una declaración explícita de procedimientos reñidos con toda objetividad y precisión. ¿cómo confiar entonces, y qué validez atribuir a los “hallazgos” así obtenidos? Pero hay más aún.

“En mi trabajo con abducidos yo estoy totalmente implicado, experimentando y volviendo a vivir con ellos el mundo que ellos están invocando desde su inconsciente.” (pág. 388)

“Esto significa que el proceso de obtener información sobre abducciones, es en buena medida, participatorio, aún ‘co-creativo.’” (pág. 388)

Los estados "no ordinarios" de conciencia, resultan aliados de la investigación, según el Dr. Mack.
---

“Yo no puedo evitar el hecho de que un proceso intuitivo co-creativo como éste, pueda arrojar información que es en cierto sentido el producto del entremezclarse o el fluir conjuntamente de las conciencias de dos (o más) personas en la habitación.” (págs. 388-389).

#### 4) Los criterios del Dr. Mack

A pesar de todo lo que el Dr. Mack dice y critica a la cultura occidental y su ciencia, él mismo no puede negar en cierta manera su formación. Y hay evidentemente una lucha interior en su ser por salir de lo que para él significa una especie de corsé conceptual, que impide – según su criterio- acceder a un conocimiento diferente, usando medios y métodos traídos de fuera del ámbito científico. A ello el Dr. Mack quiere agregarle una actitud y relación diferente entre el “experienciador”, o sea el abducido que es objeto de estudio, y el investigador, que lo tiene que estudiar.

Lo que sigue es una exposición de esos criterios, con los cuales a veces estoy de acuerdo, y otras, discrepo radicalmente.

El detalle de los mismos, no hace sino poner de manifiesto, esa lucha interna en el propio Dr. Mack, algo que tampoco le coloca en la mejor posición para abordar un tema escabroso como el de las abducciones, y surgir con un resultado científicamente válido.

Por un lado el Dr. John Mack escribe:

“...estoy informando las experiencias de los abducidos como me las dijeron y **no presumiendo que todo lo que ellos dicen es literalmente verdad.**” (prefacio a la edición de tapas blandas, pág. IX)

“La información que he obtenido durante los varios años de esta investigación ha sido comunicada caso tras caso con tal poder y consistencia [contaminación, le llamaría yo - **N. del A.**] que se ha formado un cuerpo de datos que pareció apuntar claramente a la verdad experiencial del fenómeno abducción, cualquiera demuestre ser su fuente final de origen.” (pág. XII).

“Cuando aparece el término ‘abducido’, **no estoy suponiendo la realidad física de la experiencia de la persona.**” (pág.1)

El Dr. Mack sobrelleva en si mismo una lucha interna. Un conflicto entre criterios encontrados.
---

El Dr. Mack se plantea una pregunta fundamental: “¿Cuál fue el origen de estos encuentros?” (pág. 2).

“Me ha impactado cuántos abducidos proceden de hogares destruidos o han tenido uno o más progenitores alcohólicos....También parece haber una pobre relación entre algunos experienciadores individuales y sus padres...” (pág. 5).

“Mediciones sutiles, tales como pruebas de apertura, intuición y capacidades psíquicas, que puedan distinguir a los abducidos como un grupo respecto a un grupo equivalente de no experienciadores, aún tienen que ser desarrolladas o aplicadas en el campo de la investigación de abducciones.” (pág. 6).

El Dr. Mack admite **“...la ausencia de verificación física suficientemente robusta como para satisfacer los requisitos científicos de prueba.”** (pág. 11).

“Mi criterio, por lo tanto, para incluir o tomar seriamente una observación por un abducido, es si lo que ha sido denunciado se sintió o no que era real por el experienciador y fue comunicado sinceramente y con un sentimiento poderoso adecuado a lo que estaba siendo denunciado. Esto no significa que yo haya concluído que lo que el experienciador informa sucedió literalmente en nuestro mundo físico.” (pág. 16).

“No hay evidencia de que ninguno de los implantes recogidos estén compuestos de elementos raros, o de elementos comunes en combinaciones no habituales.” (pág. 27)

“...el Dr. G. le advirtió a ella [Sheila] en 1991 que aunque la hipnosis podía ser beneficiosa en ‘producir nuevo material’, no ‘garantiza un recuerdo preciso’ y ‘puede ser una extensión de una fantasía o experiencia personal’ ” (pág. 59).

“El Dr. G., sobre la base de su investigación en otro tipo de casos, nuevamente puso en duda de que la hipnosis pudiera dar credibilidad a las denuncias de abducción de Sheila.” (pág. 60).

“El fenómeno de abducción va contra las nociones de realidad de la visión científica occidental del mundo.” (pág.76).

Hay una "ausencia de verificación física suficientemente robusta como para satisfacer los requisitos científicos de prueba".

Esto equivale a decir que la ciencia desarrollada en la parte occidental del mundo, es incapaz de estudiar ciertos fenómenos. O que hay ciertos fenómenos que tendrían que ser estudiados en Oriente, porque --aparentemente-- Occidente (que ha producido los más grandes descubrimientos en ciencia y tecnología) sería intrínsecamente incapaz de abordarlos.

Obviamente, esto no tiene nada de científico ni de racional, y parece simplemente un criterio surgido de un muy ahondado prejuicio que el Dr. John Mack tiene respecto a Occidente, su cultura y su ciencia.

Ahora, voy a la otra cara, o el otro lado del Dr. John Mack. Cuando no puedo en absoluto compartir sus criterios, porque simplemente, me parecen reñidos con la realidad. Una realidad que le ha envuelto --o en la cual él se dejó envolver. Una realidad ante la cual él se anuló para mirarla objetivamente.

Sus propias palabras, son mi mejor argumento.

“Estaba tratando con un fenómeno que sentí que no se podía explicar psiquiátricamente...” (pág. 7).

“Mis razones para encarar seriamente estas experiencias están planteadas a lo largo de todo el libro, incluyendo el Apéndice A. Ellas tienen que ver esencialmente con la consistencia de los informes transmitidos con extrema intensidad de sentimientos por individuos sinceros y en sus cabales, en Estados Unidos, y ahora, cada vez más, en todas partes del mundo” (pág. XI).

Cuatro comentarios me merece esta frase justificativa de su trabajo:

- 1) No tengo dudas respecto a que la investigación de las denuncias de “abducciones” es una actividad legítima que no necesita ser justificada. Lo que necesita es hacerse acorde con los principios científicos, aplicados en toda su extensión.
- 2) La llamada “consistencia” de los informes, debería apropiadamente llamarse *contaminación*. ¿O por ventura cree el Dr. Mack que su propia participación en shows televisivos, y su historia que sirvió de base para una producción especial para Televisión por CBS titulada *Intruders* y toda la difusión en libros sobre abducciones, más la formación de grupos donde los “abducidos” intercambian sus “experiencias” --grupos que él mismo ha formado y estimulado-- no son agentes altamente eficaces de contaminación y de alimentación de patrones de información (o

Se confunde " consistencia de los informes" con lo que simplemente es contaminación, alentada por el propio investigador.
---

desinformación) que luego, claro está, se van a repetir consistentemente entre unos y otros “abducidos”?.

3) La “extrema intensidad de sentimientos” no es un indicador fiel de una realidad, sino de la situación anímica del sujeto investigado.

4) La aparente “mundialización” del fenómeno, es un ejemplo más de lo que puede la *contaminación*. Pero además, yo me dediqué a verificar las supuestas abducciones ocurridas en mi país, Uruguay, puesto en una lista de países (pág. 445). Lista con la que el Dr. Mack pretende afirmar su concepto de que el fenómeno no es exclusivamente estadounidense.

Lo internacional del fenómeno "abducciones" se desmorona cuando se trata de Uruguay.

Y bien, los relatos que el Dr. Mack obtuvo, son de tercera mano, y se los pasó en un catálogo de recortes de prensa reproducidos por una publicación ovnilógica británica, el Prof. Thomas Bullard, un experto en folklore de la Universidad de Indiana.

El Dr. Bullard tuvo la gentileza de enviarme copia del material que le pasó sobre Uruguay al Dr. Mack. Inclusive uno de los pretendidos casos de “abducción” ¡no caía en territorio uruguayo sino brasileño!. No le voy a pedir al Dr. Mack que sepa algo de geografía (que no le vendría mal por otra parte) pero bajo ningún punto de vista puede validar esos relatos que, en el caso de Uruguay, no tienen nada que ver con OVNI ni con abducciones, y por tanto no constituyen ejemplo de la ocurrencia del fenómeno en otros países.

## 5) Contaminación

“Reuniones regulares de grupos de apoyo, llevadas a cabo en una atmósfera amistosa y privada, en la cual es posible socializar fácilmente, son un importante aspecto de mi trabajo con los abducidos; porque los miembros de esta población se sienten extremadamente aislados e incapaces de comunicar, excepto a otros experienciadores, un aspecto central de sus vidas sin temer un rechazo o un franco ridículo. En el grupo de apoyo ellos encuentran una comunidad de individuos con experiencias similares. En el grupo, los abducidos pueden compartir lo que les ha sucedido, o aún están experienciando, pueden mantenerse al tanto de lo que está ocurriendo en general en el campo de las abducciones por OVNI, y pueden explorar las posibles varias significaciones de las experiencias en sus vidas individuales y colectivas.” (pág. 12).

No puede haber una confesión más clara y rotunda de un procedimiento totalmente equivocado y absolutamente reñido con las más elementales pautas de la investigación científica. Analizar estas muestras contaminadas, no sirve para nada, como no sea llegar a falsas conclusiones. Y eso es lo que el Dr. Mack nos presenta.

“Catherine ha participado regularmente en nuestro grupo mensual de apoyo, y ha llegado a ser una importante persona de apoyo para otros experienciadores.” (pág. 133).

“Dave y yo nos reunimos para la primera sesión de hipnosis el 14 de agosto de 1992, la mañana siguiente a nuestro primer encuentro. Julia (una “abducida) también estaba presente.” (pág. 266).

“Julia, ofreciendo apoyo, le dijo a Dave de la leve depresión que a veces le ocurría luego de sus sesiones de hipnosis, pero le dijo ‘esto se va a pasar y vas a poder seguir adelante....no es todo rosas’.” (pág. 271).

“Peter es también uno de los pocos abducidos de mi muestra que fue sometido a una amplia batería de pruebas psicológicas” (pág. 287). Un procedimiento que tendría que haber sido de rigor, para todos los “abducidos” antes de cualquier sesión de hipnosis.

“A partir de junio de 1992, Peter comenzó a desempeñar un papel de liderazgo en la comunidad de experienciadores de abducciones, hablando públicamente de sus experiencias y apareciendo en televisión.” (pág. 308). El Dr. Mack considera esto como algo positivo...

“El 15 de agosto, Peter fue filmado en una conversación conmigo, en mi casa, por el productor David Cherniack para un programa de una hora de una estación pública de Canadá, sobre el fenómeno de la abducción, llamado ‘Sky Magic’ (Magia del Cielo)...” (pág. 309).

“El 2 de diciembre, Peter y yo hablamos en la Escuela de Divinidad de Harvard sobre el ‘Fenómeno de Abducción Alienígena’, ante una audiencia de unas 250 personas.” (pág.310)

Someter a los "abducidos" a una batería completa de pruebas psicológicas, es un procedimiento de excepción. La regla, es la hipnosis.
---

En determinado momento, y ya bien avanzado su libro, el Dr. Mack parece haber llegado a una conclusión, a una identificación de los operadores de las "abducciones". Es entonces cuando escribe:

"Es como si seres semi-corpóreos y que derivan de otra dimensión, han asumido la tarea (o han sido reclutados para hacerlo por otra inteligencia 'superior') de resultar corpóreos al grado de poderse combinar biológicamente con seres humanos." (pág. 328). Esto, huelga decirlo, no es ninguna constatación científica y válidamente demostrable. Es una simple especulación que no tiene base fáctica alguna, pero que añade agua al molino de la idea ET.

Argumenta asimismo el Dr. Mack:

"...estas experiencias son tan vívidamente reales, tan ricamente texturadas y consistentes, y están acompañadas por tan gran cantidad de información física corroborativa, que descartarlas completamente sería, me parece, descargar el peso de la responsabilidad epistemológica del lado del escéptico." (pág. 328).

Precisamente, si de algo carecen todas estas "experiencias" es de "gran cantidad de información física corroborativa". Son relatos que surgen de las mentes de los "experienciadores" sin asidero fáctico que les sustente. No hay huellas de aterrizajes, no hay efectos E-M, no hay otros testigos, nada.

El pretendido caso de Linda Napolitano (llamada "Cortile") que pretextó otro libro escrito por el artista neoyorkino Budd Hopkins, no sirve como ejemplo de testigos independientes de una "abducción", a pesar de que el Dr. Mack, amigo de Hopkins, lo menciona. (pág.20). Los fiascos no merecen respeto ni consideración científica alguna.

## 6) Miscelánea

Quiero compartir finalmente, en esta disección que he hecho del libro del Dr. Mack, algunos cabos sueltos, de diferentes aspectos abordados en la obra, que no obstante, no puedo omitir.

En las páginas 391 y 399, aparece una idea muy importante, a mi juicio clave, para entender qué es lo que verdaderamente está detrás si no de todos, por lo menos de algunos

La mayoría de los relatos surgen de la mente de los "abducidos" sin base fáctica alguna.
--

episodios de abducciones. Y cuando digo si no de todos, no quiero con ello expresar que exista la posibilidad de que algunas abducciones correspondan a actividades de extraterrestres.

Considero que hay algunos individuos que son profundamente sugestionables, y que se han creado a si mismos inconscientemente historias de abducciones, que algunos "investigadores" interesados en el negocio de vender libros y ganar notoriedad, y/o de obtener ventajas mucho más personales aún, o bien como piezas que juegan su papel en un esquema mayor que les ordena hacer eso, impulsan mediante hipnosis las fantásticas historias. Y claro está, esas historias siempre van a acumular agua para un solo, gastado y archi-conocido molino: el de los extraterrestres o alienígenas.

Aquí estamos ante un juego donde hay varios planos. Por un lado, los directos operadores de ciertos secuestros y ejecutores de experiencias hechas bajo presión, y sin consentimiento alguno de los sujetos así sometidos.

Pero como los operadores han elegido actuar bajo la cubierta de los OVNI, usados una vez más para ocultar la realidad más descarnada de seres humanos cometiendo actos que –en este aspecto-- lindan con lo criminal, entonces, la cobertura tiene que seguir.

Libros, revistas, programas de radio, de televisión y películas, tienen que crear una vez más el mito de lo extraterrestre. Y ciertos "investigadores" probablemente trabajando en secreto para alguna organización que les tiene en sus planillas de pago, y les paga bien, completan el trabajo sucio, extrayendo y forjando memorias de cosas que van aculminar en la línea que los "operadores"-- quieren. O sea, "abducciones por alienígenas".

El propio Dr. Mack me da la razón, cuando escribe en la página 399: **"Hay suficiente información disponible ahora en libros, periódicos populares y otros medios..."**

En medio, hay quienes trabajan con honestidad, y están perplejos. No pueden entender, y especulan demasiado.

Tienen sus propias vivencias o razones filosóficas por las cuales llegar a pensar que están ante algo totalmente "fuera de este mundo", algo con un potencial numinoso, cuasi-religioso, que apunta hacia la trascendencia, hacia otros planos de la realidad, etc. etc. El Dr. Mack tal vez, podría contarse entre este tipo de estudioso de las abducciones.

En ciertas circunstancias, las "abducciones" constituyen un juego maléfico que reconoce varios planos.



Por eso, en la página 391 habla de “exploración de la mente” ( “mind scanning” en inglés), y dice luego: “Los abducidos tienden a sentir que los contenidos de sus mentes son totalmente revelados a los alienígenas” . Olvidémonos de los “alienígenas”, y sustituyamos esa palabra por “ejecutores” u “operadores”, y tendremos un cuadro menos tendencioso y más objetivo de la realidad.

Y en la página 398 escribe: “Los alienígenas de esos percibidos encuentros, **o algún otro agente**, parecen capaces de **controlar las mentes y percepciones de los abducidos**”. La letra en negrita es mía.

E insisto, este es un concepto clave para entender y explicar qué es lo que está detrás de las abducciones, por qué las mismas se llevan a cabo, y quiénes son sus verdaderos ejecutores u operadores.

Por otro lado, el Dr. Mack cae en ciertas contradicciones, como por ejemplo, respecto del proceder de los ejecutores.

En la página 328 describe el operar de los mismos: “...cuyos métodos de intervención son sutiles”, pero en la página 395, describe esos métodos como: “aterrorizantes procedimientos intrusivos”.

Y aún algo más desconcertante. En la página 393 escribe: “Los alienígenas en si mismos parecen capaces de cambiar o encubrir su forma y, como se ha notado, pueden aparecer inicialmente a los abducidos como varios tipos de animales, y aún como seres humanos comunes.”

Si el Dr. Mack aplicara el rasero de Occam, comenzaría por pensar que si tienen forma de humanos, hablan como humanos, y se comportan inteligentemente como humanos, pues...¡son humanos!

A pesar de su perplejidad, o su incapacidad para explicarse los sucesos de forma racional, el Dr. Mack dice en la página 412: “Debemos ser cautelosos para no suponer que esos fenómenos tienen lugar literalmente en nuestra familiar y material realidad.”

Y en la página 415 escribe: “Es necesario enfatizar que no sabemos si alguno de los fenómenos precedentes existe literalmente en el plano puramente material de la realidad...”

Finalmente, en la página 425, el Dr. Mack reconoce que: “cada aspecto de la evidencia física.....es también, como se ha descrito precedentemente, sutil, elusivo y difícil de probar.”

Considero que he hecho un examen minucioso del libro del Dr. John Mack. Que de este examen se desprenden varios aspectos importantes que hacen al tema en general.

- 1) El grado de confiabilidad de sus mejores pacientes, es extremadamente relativo, ya que los mismos tienen en su haber antecedentes que les hacen sujetos poco confiables.
- 2) El hecho de que sólo uno de los ejemplos presentados en el libro fue sometido a una batería completa de tests psicológicos, en vez de haber sido éste un procedimiento inicial y rutinario aplicado a todos los “abducidos/as”, resta aún verosimilitud a la cualidad de las personas presuntamente involucradas en tan extrañas experiencias.
- 3) La hipnosis no es en manera alguna el mejor método ni el más confiable para llegar objetiva y estrictamente a reproducir la verdad de lo que sucedió. Personas perfectamente susceptibles y sugestionables tienden naturalmente a complacer al hipnotizador aún fantaseando y sin poder discernir entre la realidad y esa fantasía creada sólo en sus mentes. El método hipnótico ha sido debidamente puesto en tela de juicio por muchos autores y expertos quienes se han pronunciado ecuanímente y con total honestidad. El método hipnótico resulta aún más objetable y menos confiable cuando el hipnotizador admite a título expreso, que lo que surge es el producto de una empatía de ambos en un proceso de elaboración conjunta, y no lo que surge sola y exclusivamente de los sujetos hipnotizados.
- 4) Es lamentable que el Dr. Mack no utilice un lenguaje totalmente científico en su apreciación del fenómeno que pretende estudiar, y se asocie muy fácilmente a ser un impulsor de la idea “alienígena”. Tal vez –y sin tal vez- esto le sucede como consecuencia de su amistad con el artista neoyorkino Budd Hopkins, cuyos productos comerciales han hecho un profundo daño a un tratamiento serio y respetuoso del tema. ¡Cuánto mejor hubiese sido que en vez de referirse a “alien abductions”, simplemente se hubiera referido a “abductions”, y que en lugar de hablar de “aliens”, hablara de ejecutores u operadores.
- 5) A pesar de todo lo que antecede, hay algunos aspectos rescatables que son los que incluí bajo el subtítulo “ideas sugestivas”. Y éstas son los cabos sueltos que hay que ordenar en un

La hipnosis no es en manera alguna el mejor método ni el más confiable para llegar objetiva y estrictamente a reproducir la verdad de lo que sucedió.
---

contexto realista y mucho más posible, --la hipótesis con menor imaginación, si se prefiere— para explicar lo que puede estar ocurriendo con algunas personas.

### **El fenómeno ante nosotros**

El tema de las abducciones no tiene una respuesta simple, o simplista. En lo personal, no me gustan los reduccionismos. Así como en las décadas de los años 40 y 50 el Dr. Donald Menzel, prestigioso Astrónomo de la Universidad de Harvard, creía que los OVNI's podían explicarse en su totalidad, recurriendo a fenómenos ópticos, inversiones de temperatura, o gaviotas de mar, en la actualidad, algunos estudiosos del tema OVNI pretenden deshacerse fácilmente de la carga que representa encarar seriamente el tema abducciones, recurriendo a ciertas explicaciones, que aplican al barrer para todas las abducciones y los abducidos.

Me parece que la cuestión es más compleja. Por cierto, **esas explicaciones son válidas para algunas abducciones**, pero no para todas.

Es necesario desglosar el tema en función de sus actores, y entonces hay por lo menos tres planos bien definidos:

- 1) Los "investigadores": Cabe una profunda crítica a los explotadores del tema abducciones. A los que usan estos presuntos o reales acontecimientos como mercancía. Y cabe una crítica general a la falta de una consideración rigurosamente científica del tema. Los criterios manejados, y la utilización de hipnosis como método exploratorio, le quitan toda validez a lo que hasta el presente se ha hecho. En lo personal, y para no acudir a quienes ni siquiera son científicos, elegí el trabajo del Dr. Mack.

Lo que se termina constatando al final de un análisis minucioso como el que he realizado, es que no todo lo que un científico hace es siempre ciencia. Y en el caso de las abducciones, el Dr. Mack dejó la ciencia de lado. Los resultados y su aporte, están viciados de nulidad. Una lastimosa pérdida de tiempo, finalmente.

- 2) Los abducidos. Por un lado hay personas que presentan claros cuadros de psicopatología, ya sea debido a traumas gestados durante la niñez y en el seno familiar, ya sea por el uso de alucinógenos, o por un déficit en las fronteras psicológicas (véase al respecto el interesante aporte de Martin Kottmeyer titulado ***Abductions: The Boundary Deficit Hypothesis***, en ***Magonia***, marzo de 1988). También pueden haber tenido episodios de la llamada "parálisis del sueño", y ataques a los lóbulos temporales. Todos estos fenómenos y

Hay quienes para explicar el fenómeno " abudcciones " caen en un reduccionismo conceptual, que no se compadece con la realidad.

aspectos, seriamente considerados, seguramente dan cuenta de un buen porcentaje de presuntas “abducciones”.

Pero, no me cabe ninguna duda que hay personas totalmente normales, que no han tenido ninguno de los problemas anteriores, y que han sido sujetos de hechos reales, o sea, acontecidos en el plano físico.

- 3) Los operadores: tienen a su cargo realizar experiencias con los abducidos, quienes son víctimas de una manipulación total, que va desde la “puesta en escena” de luces y presuntos “alienígenas”, que crean la cortina de humo, la verdadera cobertura, para la realización de actos que lindan con lo criminal. Control mental, inducción de imágenes, sonidos, ideas, temores, trabajo con la mente de los sujetos abducidos, posible utilización de implantes colocados en alguna parte del cuerpo, fortísimas órdenes post-hipnóticas, supresión o represión de la memoria, condicionamiento mental. Ello incluyendo el uso de instrumentos y de alucinógenos.

Se trata, obviamente, de una actividad clandestina, sea que sus ejecutores puedan pertenecer a alguna organización oficial a cualquier nivel, a una organización privada con vínculos o trabajando por contrato para una institución oficial, o bien una iniciativa totalmente privada.

Pero, los organismos de inteligencia (la Agencia Central de Inteligencia - CIA, el Consejo Nacional de Inteligencia –NIC, el Consejo Nacional de Seguridad -NSC, la Agencia de Seguridad Nacional - NSA, la Agencia de Inteligencia de Defensa -DIA, la Oficina Nacional de Reconocimiento –NRO, la Inteligencia de la Marina, la Inteligencia del Ejército, la Inteligencia de la Fuerza Aérea, la Inteligencia del Cuerpo de Infantes de Marina, y hasta el Departamento Federal de Investigación -FBI) tienen el deber de saber, porque es parte de su función. De ahí que haya quienes suponen que existe un consentimiento o una coparticipación de los mismos, y que pensar así, no es ir muy lejos.

Los casos de experimentación con seres humanos usados como cobayos no sólo son adjudicables al nefasto Dr. Mengele o a la crueldad de los japoneses con prisioneros de guerra.

En Estados Unidos, 50 años después, se reveló que –sin su conocimiento y menos su consentimiento—cantidad de soldados fueron inoculados con sustancias radioactivas, para verificar qué efectos tenían en el cuerpo.

Ha casos en que la "abducción" se da en el plano físico, y es toda una manipulación muy bien orquestada y puesta en escena.

Le cupo a la Administración Clinton dar a conocer lo ocurrido y pagar compensación a la familia de las víctimas, ya que casi todos murieron de cáncer.

Dos décadas atrás se había ventilado otro escandaloso caso de experimentación con seres humanos.

En 1942 el gobierno estadounidense le prometió a 400 hombres, todos residentes en el Condado de Macon, Alabama, todos pobres, todos negros, tratamiento gratuito para la “sangre mala”, un eufemismo para no decir sífilis. Pero jamás se les dio un tratamiento para la sífilis, sino que se les negó deliberadamente.

El llamado Estudio de Tuskegee sobre la sífilis no tratada en hombres negros, que duró cuatro décadas, hasta 1972, fue un experimento no-terapéutico destinado a compilar información sobre los efectos de la evolución espontánea de la sífilis en hombres negros.

Lo que quedó muy en claro fue que el Servicio de Salud Pública estuvo interesado en usar a la población negra del Condado de Macon como un laboratorio para estudiar los efectos a largo plazo de la sífilis no tratada, en lugar de tratar la mortal enfermedad.

Como lo dice un documento de denuncia del caso, “El Estudio Tuskegee simboliza la falta de conducta médica y rampante desprecio por los derechos humanos que tiene lugar en nombre de la ciencia. Los principales investigadores del estudio no eran científicos locos, eran médicos del gobierno, respetados hombres de ciencia, que publicaron sus informes en los principales periódicos médicos. Los sujetos del estudio son testigos de la premisa de que el peso de la experimentación médica históricamente ha sido llevado por los menos capaces de protegerse a si mismos.”

En diciembre de 1974, el gobierno acordó pagar \$ 37.500 a los participantes que aún viven, y \$ 15.000 a los familiares de los que fallecieron.

Tal vez, estos dos casos, el de la inoculación de sustancias radioactivas y el Estudio Tuskegee ilustren suficientemente, y expliquen a cabalidad por qué, todo otro tipo de experimentación con seres humanos que pueda implicar métodos invasivos, y sobre los que no se quiere asumir responsabilidad, ni dar la cara, y menos pagar en dólares las consecuencias, necesariamente tienen que hacerse en forma ultra-secreta, y bajo el manto o la cobertura de algo.

La experimentacion con seres humanos usados como cobayos, no es nueva en Estados Unidos.

Los OVNIs, y la nefasta idea de “los extraterrestres” han venido sirviendo –en la última etapa de su uso, luego de la guerra fría—como una magnífica tapadera. En especial porque se trata de procedimientos experimentales de alto riesgo. Y de consecuencias imprevisibles.

No obstante, mediante el Acta de Libertad de Información y otros recursos, se ha conocido la existencia a lo largo del tiempo de proyectos llevados a cabo por organismos oficiales de Estados Unidos. Alguno de los programas fue luego reconocido públicamente, y oficialmente fue terminado. Pero...¿hasta dónde eso es cierto? es el punto que se debate intensamente en muchos círculos.

Son varias las publicaciones de diversa índole (impresas o electrónicas) que dan cuenta de una serie de proyectos –algunos eliminados y otros vigentes. Esta es la lista más conocida:

**--Proyecto Moonstruck, 1952, de la CIA:** uso de implantes electromagnéticos con el propósito de rastrear, ejercer control mental y de la conducta, condicionamiento, programación mental, y operaciones encubiertas. Base funcional: Estimulación Electrónica del Cerebro E.S.B. (Electronic Stimulation of the Brain).

**--Proyecto MK-Ultra, 1953, de la CIA:** uso de drogas, electrónica y electroshocks. Uso de Muy Alta Frecuencia (VHF); Alta Frecuencia (HF); y Ultra Alta Frecuencia (UHF) moduladas a Extrema Baja Frecuencia (ELF), con el propósito de programar conductas y crear mentalidades “cibernético-orgánicas”. Pseudónimo del Proyecto: “Artichoke” (Alcaucil). Base funcional del mismo: Disolución Electrónica de la Memoria (EDOM, Electronic Dissolution of Memory).

**--Proyecto Orión, 1953, de la USAF:** uso de drogas, hipnosis y Estimulación Electrónica del Cerebro, con operatividad directa en las personas a corta distancia, utilizando modulación en Extrema Baja Frecuencia, mediante transmisores y receptores de radar, y microondas. El propósito del proyecto: capacitar a personal de seguridad ante sesiones para obtener de ellos información, programación mental, afianzar seguridad y lealtad. Seudónimo: “Dreamland” (Tierra de Sueño).

**--Proyecto MK-Delta, 1960, de la CIA:** con el objeto de lograr una programación subliminal a larga distancia, utilizando frecuencias de VHS; HF y UHF moduladas a ELF, con transmisión y recepción usando antenas de televisión y de radio, líneas de energía eléctrica, y hasta resortes de colchones, detalle este último a tener muy presente, habida cuenta de la cantidad de “abducciones” que comienzan cuando el sujeto está durmiendo en la cama.

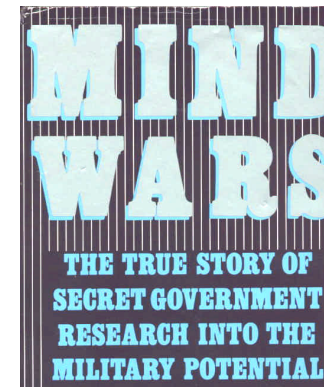

El propósito del programa se dice que es el de programar la conducta y actitudes de la población en general, y produciría ciertos efectos tales como fatiga, cambios del estado de ánimo, disfunción conductual y criminalidad social. Seudónimo: “Deep Sleep” (Sueño Profundo).

**--Proyecto Fénix II, 1960, de la USAF y la NSA:** ubicado en Montauk, Long Island, Estado de Nueva York, el proyecto persigue hacer blanco en forma multi-direccional en grupos selectos de población, con un alcance medio, utilizando radar, y microondas, modulando las frecuencias en UHF. Se dice que el programa pretende cargar un centro de acumulación de la Tierra, provocar sonambulismo del planeta anulando la actividad geológica, crear terremotos en lugares específicos, y programación de la población en individuos sensibilizados. Seudónimo “Rainbow” (Arcoiris).

**--Proyecto Tridente, 1989, de la ONR y la NSA:** supuestamente este proyecto se dedica a hacer blanco en individuos o poblaciones, especialmente en grandes grupos de personas reunidas, como puede ser en estadios o conciertos al aire libre. Utilización de helicópteros de color negro mate sin identificación alguna volando en formación triangular. Uso de UHF. Manejo de control de la conducta de grandes grupos, y de control de motines. Agencia aliada: **FEMA** (Agencia Federal de Manejo de Emergencias). Seudónimo: “Black Triad” (Triada Negra).

**--Proyecto RF Medios de Comunicación, 1990, de la CIA:** sugestión y programación subliminal multidireccional. Ubicado en Boulder, Estado de Colorado, nódulo de principales teléfonos celulares y nódulo de sincronización de la televisión nacional. El proyecto tiene como blanco a toda la población estadounidense, usando las frecuencias de ULF (Ultra Baja Frecuencia), VHA y HF, con poder de Gigawatts. Plan implementado a través de comunicaciones de radio y televisión, usando los señales llamadas “videodromo”. Se dice que el propósito del proyecto es programar y despertar deseos conductuales, subversión de las capacidades psíquicas de la población, procesamiento preparatorio para control electromagnético masivo. Seudónimo: “Buzz Saw” (Zumbido de Sierra).

**--Proyecto Tower, 1990, de la CIA y la NSA:** para la sugestión y programación subliminal en todo el país, haciendo blanco en la población en masa, aplicado a intervalos a corto plazo, pero siendo su efecto acumulativo a largo plazo. Frecuencias utilizadas: microondas, Extra Alta Frecuencia (EHF) y Super Alta Frecuencia (SHF), valiéndose del sistema de teléfonos celulares. Se dice que el propósito del proyecto es la programación a través de resonancia neural y de información codificada, produciendo como efectos la degeneración neural, la modificación de los factores genéticos (el ADN), y supresión psíquica. Hay quienes atribuyen a este tipo de

La lista de extraños proyectos es larga y sumamente significativa. La sola mención de algunos, da escalofríos.

proyecto el incremento de la homosexualidad masculina y femenina en la sociedad actual. Seudónimo "Wedding Bells" (Campanas de Boda).

**--Proyecto HAARP, 1995, de la CIA, la NSA y la ONR:** actualmente en operación, para hacer un estudio de la ionósfera y de las auroras boreales. Está ubicado en Gakona, Alaska, y utiliza enormes conjuntos de antenas, y las frecuencias de UHF y VHF. Varios núcleos de científicos y algún que otro libro denuncian al proyecto como capaz de alterar el código genético (ADN) en la población y ejercer modificación de la conducta de las masas.

**--Proyecto Clean Sweep, 1997, 1998, de la CIA, la NSA y la ONR:** presuntamente para el control de la población en masa y para la inducción de resonancia electromagnética. Aplicado en toda la nación. Medición de las ondas emocionales, recolección de información mediante investigaciones con helicópteros luego de acontecimientos transmitidos por los medios de comunicación, y vuelta a emitir los mismos para restimular los niveles emocionales de la población con el objeto de re-crear las circunstancias originales. El potencial del proyecto es lograr la modificación masiva de conductas. El proyecto se dice que es coordinado desde el Estado de Colorado.

Debo aclarar que no puedo afirmar categóricamente la existencia de todos estos proyectos, ni los propósitos que se les atribuyen, excepción tal vez de dos de ellos, el muy conocido MK-Ultra, y el actual HAARP, que está en pleno desarrollo, y cuyos verdaderos propósitos, objetivos, y consecuencias de su puesta en funcionamiento necesitan la indagación profesional precisa, y el tiempo para poderles medir eficientemente y con certidumbre. Aún las consecuencias en la alteración de la atmósfera pueden resultar a la postre generadoras de graves alteraciones del clima terrestre.

Pero habida cuenta de que "cuando el río suena, agua trae", no cabe duda que la mera denuncia de estos proyectos, evidencia sin duda una intensa actividad de inteligencia por explorar hasta los límites, y trabajar con el cerebro humano, como un campo final de la guerra, o el campo principal de la misma. Este tipo de actividades entra dentro de la categoría de las llamadas "armas no letales", simplemente porque no matan de inmediato, o definitivamente no matan, pero paralizan, alteran o anulan en forma circunstancial, gradual, progresiva o definitiva, a una persona, grupos de personas, o concentraciones masivas de las mismas.

En enero de 1997, Mark Pilkington publicó un excelente artículo en la revista "**Magonia**" (de recomendada lectura), bajo el título "**What is in your mind?**" (¿Qué hay en su mente?).



Conjunto de antenas que forma parte de las instalaciones del Proyecto HAARP.



Entre otras cosas escribió allí este autor británico:

“La negra historia de los experimentos de Estados Unidos, el Reino Unido y la URSS en el control de la mente y el lavado del cerebro desde comienzos de la década de los años 60 es bien conocida y hay muchos libros disponibles sobre el tema. En Estados Unidos proyectos tales como Artichoke, Bluebird, Pandora, Mkdelta, Mksearch y Mkultra exploraron borrar la memoria, la resistencia hipnótica a la tortura, la estimulación electrónica del cerebro, la radiación no-ionizante, la inducción por microondas de ‘voces’ intracerebrales y toda una cohorte de tecnologías aún más perturbadoras.”

Minúsculos aparatos capaces de generar efectos increíbles en el cerebro humano.

Está demás señalar la altísima peligrosidad intrínseca en actividades semejantes. Agréguese a ello que no sólo en animales, sino aún en seres humanos, se están usando diminutísimos implantes, que afectan la conducta del individuo.

### **Implantes y hologramas sónicos**

“El implante, entonces, no es fantasía, pero ¿hasta dónde se han implementado sus potenciales implicancias?. A menudo se ha informado que la CIA ha dominado una tecnología llamada RHIC-EDOM. RHIC significa Radio Hypnotic Intracerebral Control – Control Radio Hipnótico Intracerebral--; EDOM quiere decir Electronic Dissolution of Memory –Disolución Electrónica de la Memoria” - Mark Pilkington – *Magonia*, enero de 1997.

Los casos públicamente conocidos y reconocidos son los de implantes con fines terapéuticos, o para mejorar ciertas funciones perdidas o atrofiadas en personas que han sufrido algún tipo de enfermedad o lesión.

Por ejemplo, a fines de octubre de 1998, la Voz de los Estados Unidos de América daba a conocer la siguiente información:

“Un hombre hospitalizado con parálisis total, se convirtió en la primera persona en controlar una computadora usando sólo sus pensamientos, mediante un implante cerebral de un diminuto cristal, informó un investigador de la Universidad de Emory, en Atlanta, Georgia, según la agencia de noticias Reuter.

“Conocido por sus iniciales J.R., el hombre, de 53 años de edad, es la segunda persona a la que se le hace el implante, del tamaño de la punta de un bolígrafo, pero el primero

Algunos implantes son de uso médico, pero otros persiguen fines no tan nobles.

que consigue establecer comunicación con una computadora a través de sus pensamientos. Los implantes consisten en dos diminutos conos huecos de cristal, cubiertos con sustancias químicas neurotrópicas extraídas de los nervios periféricos de los receptores. Las sustancias químicas estimulan los nervios para que crezcan hacia los conos, penetrando en el cristal."

"Según el científico (Roy Bakay, quien desarrolló los implantes con el médico ingeniero Phillip Kennedy – **N.del A.**) 'esto coloca a las células dentro del cono, de modo que las conserva funcionando durante mucho tiempo. Es crucial entrenar a estas células en un medio estable. El tejido nervioso crece en el cono y crea contactos o sinapsis. Estas son las señales que captamos. Es como tener una pequeña pieza de cerebro aislada dentro del cono de cristal. Somos capaces de conseguir actividad eléctrica a partir de ella'."

Pero dada la tecnología, es un paso más el uso de implantes colocados sin consentimiento del sujeto, a fin de rastrearle, detectarle doquiera esté, o controlar sus reacciones nerviosas, etc.

El británico Mark Pilkington, en el artículo mencionado precedentemente, escribió:

"El Dr. James Lin de la Universidad Estatal de Wayne considera las posibilidades de usar esas técnicas para ayudar a los sordos, pero comenta: *"la capacidad de comunicarse directamente con seres humanos por microondas pulsadas obviamente no está limitada al campo de la medicina terapéutica"*.

La cita del Dr. Lin fue tomada de su obra **"Microwave Auditory Effects and Applications"** (Efectos auditivos y aplicaciones de las microondas).

Martin Cannon ha escrito un trabajo titulado **"The Controllers: A new hypothesis of Alien Abduction"** (Los Controladores: una nueva hipótesis de la abducción por alienígenas", que resulta un punto de referencia ineludible en la materia.

Cannon se refiere también al Control Intracerebral Radio Hipnótico (RHIC en su sigla en inglés), y a la Disolución Electrónica de la Memoria (EDOM, en su sigla en inglés), y dice:

"Juntas, esas técnicas pueden –presuntamente—inducir remotamente un trance hipnótico, hacer sugerencias al sujeto, y borrar toda la memoria tanto del periodo de instrucción como del acto que se le pidió al sujeto que llevara a cabo. RHIC usa el

Los peligrosos efectos psicofísicos de las microondas.
--

*stimociever* (receptor-estimulador) o un producto microminiaturizado derivado de esa tecnología, para inducir un estado hipnótico. Lo que es interesante es que se dice que esta técnica también implica el uso de implantes intramusculares...EDOM no es ni más ni menos que el fenómeno del tiempo perdido, en si mismo, el borrar la memoria de la conciencia mediante el bloqueo de la transmisión sináptica en ciertas áreas del cerebro. Al interferir las sinapsis del cerebro con un exceso de acetocolina (o acetilcolina), se puede detener efectivamente la transmisión neural a lo largo de ciertos caminos. Según quienes proponen la explicación de RHIC-EDOM, la producción de acetocolina se puede afectar por medios electromagnéticos. La moderna investigación en los efectos psico-fisiológicos de las microondas confirman esta propuesta.”

Steve Wright, en “**An appraisal of Technologies of Political Control**” (*Una evaluación de las Tecnologías de Control Político*) publicada por el Directorio General para Investigación, del Parlamento Europeo, escribe:

“Ya no estamos más en una etapa teórica respecto a estas armas. Las compañías estadounidenses están ya haciendo experiencias pilotos con nuevos sistemas, y cabildeando intensamente dónde y cuando les es posible, sacando patentes potencialmente lucrativas. Por ejemplo, el año pasado la revista New Scientist informó que la American Technology Corporation (ATC) de Poway, California, había usado lo que llama tecnología acústica heterodinámica para hacer blanco en individuos en una multitud con infra-sonido capaz de hacer puntería en una persona a 200 o 300 metros de distancia. El sistema también puede proyectar hologramas sónicos que pueden emitir mensajes de la nada, de modo que tan sólo una persona los escucha.”

"Ya no estamos más en una etapa teórica respecto a estas armas"

Hace muchos años, en uno de mis viajes a Estados Unidos, compré un libro porque su título me resultó sumamente atractivo y me despertó una enorme curiosidad. Se trataba de una novedad total para entonces (década de los años 70). Hoy día ya es un “clásico” mencionado ineludiblemente cada vez que se encara la posible o real existencia de este tipo de proyectos. El libro en cuestión se titula “**The Brain Changers – Scientists and the New Mind Control**” (**Los Modificadores del Cerebro – Los Científicos y el Nuevo Control Mental**) escrito por “Maya Pines” (se me ocurre que es un seudónimo), y “elegido por el Club del Libro del Mes”, Nueva York, Signet, 1973, 223 páginas.

Es este el libro que entre otras cosas, detalla los increíbles trabajos de un médico español radicado en Estados Unidos, el Dr. José Delgado, que ya gozaba de fama entre sus colegas, en 1954.

No voy a extraer citas del libro, cuya lectura recomiendo en forma especial, pero me voy a permitir citar simplemente los sugestivos títulos de sus capítulos.

1. Un nuevo poder sobre el cerebro.
2. Aprendiendo el lenguaje del cerebro.
3. Control remoto del cerebro a través del dolor y el placer.
4. Controlando las ondas cerebrales propias, el hermoso mundo de la bio-retroalimentación.
5. Drogas, la forma más fácil de cambiar el cerebro.
6. Cambiando el cerebro del bebé. ¿Se pueden cambiar a voluntad la inteligencia, la emotividad, y el sexo?
7. ¿Cuál mitad de su cerebro es dominante, y, puede Ud. cambiarla?
8. Mejorando o destruyendo la memoria.
9. El control de la violencia.
10. ¿Hacia dónde van?

Por supuesto que el libro no sólo menciona los trabajos y las impactantes experiencias pioneras y despiadadas del Dr. José Delgado, sino los trabajos de investigación del cerebro, su constitución y funcionamiento, las especificidad de sus partes, las ondas naturales que emite según su operatividad y las formas de influir directamente o a distancia en el mismo, a cargo de muchos otros científicos, institutos de tecnología y universidades estadounidenses.

Han pasado 45 años de las experiencias del Dr. Delgado, y 26 desde que se publicó el libro. Tiempo más que suficiente para que los conocimientos acerca del cerebro se hayan ampliado y consolidado de manera altamente desarrollada, y para que los organismos de inteligencia y militares se hayan interesado por las aplicaciones prácticas que todo esto puede potencialmente y efectivamente tener para sus propias actividades, y hayan decidido realizar con sus científicos y técnicos, sus propias experiencias.

### **Testimonios directos**

Y esto que digo, lo sostengo en forma documentada. Y por constatación personal también. Tuve ocasión en Miami, de interrogar por casi tres horas, a una mujer puertorriqueña que dice haber sido reiteradamente abducida en su país.

Esta mujer, en parte de su relato, cuenta cómo su casa ha sido sobrevolada por helicópteros negros sin identificación alguna. Cómo además, fue llevada por sus captores a

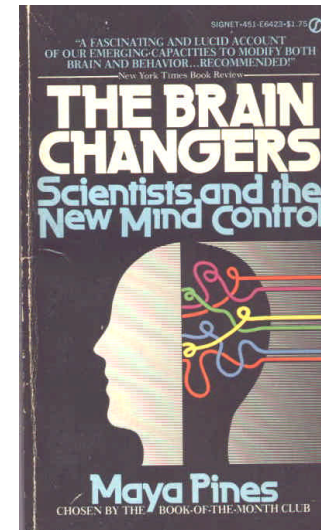

lugares donde escuchó el ruido del mar, y donde vio gran cantidad de militares. Donde inclusive al parecer, algunos de ellos estarían realizando actividades que no contarían con la aprobación de sus máximos jerarcas.

Todo esto me lo confió esta persona, en forma totalmente conciente, sin que mediara hipnosis o sugestión alguna.

Hay otra abducida, llamada Katharina Wilson, tenía hasta 1999 una importante página Web que hubiera recomendado leer minuciosamente. La página fue creada por ella en 1996, y la llamó "**Project Open Mind**" (**Proyecto Mente Abierta**). Lamentablemente Katharina ha cerrado ahora esa página, aunque una simple referencia a la misma puede hallarse en <http://www.alienjigsaw.com>

O bien puede obtenerse información adicional, haciendo una búsqueda por el nombre de esta destacada profesora de Literatura.

Voy simplemente a transcribir algunos breves párrafos. Primero de la Parte Dos de su trabajo, que titula "La Tecnología".

Allí la autora —que aún considera la posibilidad de que haya "abducciones por extraterrestres"—se plantea sin embargo con gran inteligencia y coraje lo siguiente. Escribe Katharina Wilson:

"El objetivo de esta porción de *Proyecto Mente Abierta* es presentar al lector las tecnologías que pueden estar implicadas en responder a la pregunta: ¿algunas abducciones por extraterrestres son experimentos de control mental del gobierno?.....Si decidimos que algunas abducciones son llevadas a cabo por una nefasta fuerza dentro de nuestro gobierno, o que el fenómeno de las abducciones por alienígenas es una "cobertura" para un proyecto encubierto llevado a cabo por otros seres humanos, comprender esta información nos puede ayudar a terminar con alguna o con todas esas actividades."

En otras palabras, lo que Katharina Wilson muy razonablemente se propone es despejar ciertas incógnitas, analizar ciertos hechos, y llegar a una verdad que una vez expuesta, sirva para poner fin a este tipo de operaciones clandestinas, quienes quiera sean sus ejecutores.

Katharina Wilson ofreció en su momento, ciertas claves importantes. Alguien la convenció de comercializar sus productos.
--

Y en esa Parte Dos, pasa revista a las diversas tecnologías experimentadas, probadas y desarrolladas efectivamente con las cuales se puede controlar en forma directa o a distancia a personas o grupos de ellas. Aparecen varios nombres, instituciones, fechas, detalles de las actividades realizadas, etc. Es un material que no tiene desperdicio.

Pero el aspecto que más me interesa destacar aquí, incluso poniéndolo en cierto sentido en paralelo con la abducida puertorriqueña, es el contenido de la Parte Siete, que Katharina Wilson titula “Algunos de ellos eran militares”.

Escribe entre otras cosas:

“Una de mis más extrañas experiencias implicó lo que yo llamo “Grisas del Tipo Tres” y **una base situada cerca de un gran cuerpo de agua**. No puedo establecer la rama militar específica a la cual pertenecía esa base, pero **yo vi seres humanos vistiendo uniformes.**” [el uso de palabras en negrita es mío. **N. del A.**].

Más adelante escribe Katharina Wilson:

“Esta no es la única experiencia que tuve durante la cual **vi personal de la Marina de Guerra**”

“Para aquellas personas que aún encuentran imposible creer que **hay una relación entre experimentos de control mental, abducidos e instalaciones subterráneas**, consideren el siguiente extracto de una experiencia que me ocurrió en 1992.....”

Se refiere asimismo a una experiencia en 1993 y dice:

“Recuerdo haber sido llevada a una base que estaba situada dentro de una montaña.....Estaba con miembros de nuestro gobierno. Algunos de ellos eran militares.”

Respecto a una experiencia en 1995, describe no sin cierto candor:

“Los hombres eran de una altura y estructura promedio y todos vestían trajes negros de paracaidistas”. “Es curioso que el cuerpo de este extraterrestre lucía similar al de los humanos con los que estaba. Debido a esto, así como a su “ojo” mecánico, es

Otra vez, el mar aparece como elemento en la experiencia de otra "abducida".
--

posible que finalmente este no fuera un alienígena, sino más bien **un ser humano vestido como para parecer un extraterrestre**”.

“Habían algunos tipos de la Marina vistiendo uniformes blancos que me miraban.....aquí es donde claramente veo la parte interior del barco, no la parte interior de un hospital o de un OVNI”.

A los valiosos testimonios directos de estas dos abducidas, voy a agregar como pieza final de mi argumentación, algo que ha dicho al respecto el prestigioso estudioso del tema OVNI, Dr. Jacques Vallée.

“**REVELATIONS – Alien contact and human deception**”, (**REVELACIONES – Contacto alienígena y decepción humana**), Ballantine Books, N. York, 1991, 310 páginas, es uno de los mejores libros escritos por Vallée, si acaso no el mejor. Su lectura es obligatoria para toda persona que quiera estar adecuadamente informada.

El Capítulo 5 de dicho libro, que Vallée titula “Purple Justice” (Justicia Púrpura) lo dedica íntegramente a analizar en profundidad un pretendido caso de abducción, ocurrido en Francia, en Pontoise, el 26 de noviembre de 1979, cuyo principal protagonista es un hombre llamado Franck Fontaine.

No voy a narrar aquí el caso, ni a detallar las investigaciones por parte de la Gendarmería francesa y el entonces llamado GEPAN (Grupo de Estudio de Fenómenos Aeroespaciales) la entidad científica oficial dedicada a la investigación del tema OVNI en el país gal.

Pero al final del capítulo, Vallée hace unas sensacionales revelaciones. Dice por ejemplo:

“..puedo informar que el escenario del secuestro humano efectivamente condujo a algo, a organizaciones perfectamente tangibles y a seres de carne y hueso dentro de los militares franceses y del ámbito tecnológico. Uno de los investigadores en el caso obtuvo una entrevista con un cierto Sr. D, perteneciente al personal del STET (Servicio Técnico de Aparatos Tácticos) en el Ministerio de Defensa de Francia.....el Sr. D tiene una oficina en el comando central de la Fuerza Aérea Francesa. La reunión tuvo lugar el 14 de noviembre de 1980...”

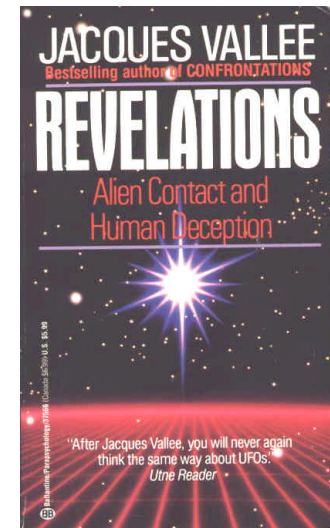

Y ahora lo más sustancial de esa entrevista entre el investigador y el Sr.D. El investigador inicia el diálogo con una pregunta, que es contestada por el Sr. D, y el diálogo continúa haciéndose cada vez más jugoso. Hélo aquí:

--“Entonces, ¿me dirá Ud. de qué se trató la desaparición de Franck Fontaine?”  
--“Nos referimos a la operación de Cergy como un Ejercicio de Síntesis General...una personalidad que ocupa un alto cargo hizo un plan detallado para eso”  
--¿Cuántas personas lo sabían?  
--No más de diez o quince, todas a un nivel suficientemente alto como para establecer qué tipo de manipulación se justificaba bajo las normas del secreto de estado.  
--¿Cuáles eran sus objetivos?  
--La operación fue estructurada en torno a objetivos militares, científicos y políticos. Fue puramente nacional y no tuvo impacto fuera de fronteras.  
--¿Sabía la policía y la gendarmería que la operación era un truco llevado a cabo por una agencia de más alto nivel?  
--Ciertamente no. La conducta de ellos bajo estas condiciones era una de las cosas que queríamos observar.”

Hay más, por supuesto, pero para eso remito a los lectores al libro **“Revelations”**. Lo que he transcrito es suficiente para brindar un testimonio de muy alto valor y de enorme peso, que –entre otras cosas—revela que los militares son capaces de llevar a cabo abducciones, y que se trata para ellos de un tipo de ejercicios.

Lo segundo que esto pone de manifiesto, es que este tipo de actividades y otras semejantes, se han estado llevando a cabo no sólo en Estados Unidos, sino también en otros países. Tal el caso del Reino Unido y el presunto aterrizaje en el Bosque de Rendlesham, que también aparece desmenuzado y explicado en **“Revelations”**, en el Capítulo 6 bajo el título **“Special Effects”** (Efectos Especiales).

Esas experiencias de particular interés para fines de inteligencia y militares, a mi modesto entender, constituyen los auténticos episodios de abducciones, donde las personas han sido objeto de experimentos en operativos clandestinos, que han usado moderna tecnología, y escenarios preparados deliberadamente, pero no muy persuasivos o compasivos métodos, para llevar a cabo sus propósitos.,

" La operación fue estructurada en torno a objetivos militares, científicos y políticos."



Estos abducidos han sido mentalmente sugestionados en profundidad y programados para que retengan en sus memorias los escenarios que se les presentaron, y las imágenes e ideas que se les pusieron a fin de ocultar la cruda realidad de sus situaciones.

Luego aparecen los pseudo-investigadores de las abducciones, que simplemente van a reforzar con hipnosis, la historia que ha servido originalmente para cubrir a los reales ejecutores de las mismas, los ambientes en que se llevaron a cabo los experimentos, etc.

Pienso también que esos pseudo-investigadores, pertenecen o de alguna manera están vinculados a los organismos que llevan a cabo los secuestros y los experimentos. Y que su acción sobre los abducidos, es un complemento necesariamente requerido, a fin de asegurarse que la verdad a cara descubierta nunca se sepa, y que sigan habiendo víctimas de los "extraterrestres".

Son parte complementaria del proyecto total. Y aunque hubiera algún investigador por cuenta propia, actuando de buena fe, su acción valida el experimento en un aspecto colateral, socio-cultural si se quiere, que le sirve como anillo al dedo.

Algunos investigadores de "abducciones" están vinculados a los organismos que llevan a cabo los secuestros y las experimentaciones.

## Capítulo XIV - Los secretos de la tecnología "Stealth"

El título de este capítulo corresponde a una conferencia que dicté por primera vez el 21 de marzo de 1996 en la sede del C.I.D.A.E., (Centro de Investigación de Aeronáutica y el Espacio) un instituto oficial del Uruguay dedicado a la parte legal que regula las actividades espaciales y aeronáuticas.

La conferencia la había preparado durante febrero de ese año.

Como la intención fundamental de brindar este material al público uruguayo se frustró entonces, ese desafío quedó pendiente para una próxima oportunidad, lo que me permitió de paso actualizar la conferencia, durante diciembre de 1996. Finalicé dándola entonces, a sala totalmente llena, en el Planetario Municipal de Montevideo, el lunes 3 de febrero de 1997.

El texto de esta conferencia, que fue ilustrada por diapositivas y por imágenes en computadora proyectadas a pantalla, perseguía la finalidad de informar al público sobre cuántas cosas que en su momento no se supieron, y cuántas nuevas, que el público tampoco conocía, ya estaban andando en los cielos, fuese en forma experimental, en futuros proyectos inmediatos, o de manera definitivamente operacional.

Asimismo tenía por objetivo demostrar cómo saber estas cosas, contar con esta información, es parte clave para el investigador de casos-OVNI, que tiene la obligación de identificar --en cuanto sea posible-- lo avistado por testigos.

Pero bueno es también que los investigadores compartan estos conocimientos con el público, porque cuando éste está adecuadamente informado de estas realidades, menos denuncias de presuntos "OVNI" va a hacer, ya que su capacidad de análisis de la situación, en base a los conocimientos adquiridos, le va a ayudar a discernir si lo que está viendo merece ser reportado como un OVNI, o no.

A continuación, el texto de la conferencia:

Hasta hace relativamente poco tiempo, la palabra "**Stealth**" no estaba integrada a nuestro lenguaje habitual.

Ahora tal vez estemos un poco más familiarizados con la palabra, y tenemos la noción de que hay un par de aviones que son "Stealth".



"Con mi esposo vemos aviones todos los días, pero créame, eso que vimos era algo de otro mundo", declaró la testigo.



Bombardero táctico B-2

Y esto es así en muy buena medida, porque todo el desarrollo de esos aviones y de la tecnología "Stealth" ha estado rodeado de misterio, de secreto. Aun hoy, en Estados Unidos, no está permitido acercarse y tocar un avión "**Stealth**" como ocurre por el contrario con cualquier otro avión de los que participaron --por ejemplo-- en la Guerra del Golfo Pérsico.

Y como si eso fuera poco, se habla de "Black Projects", o sea de "proyectos negros" (con la connotación de hipersecretos, aquellos para los cuales hay fondos que se asignan genéricamente pero sobre cuyo destino muy pocos verdaderamente saben). Y si aún no fuese suficiente, los mismísimos aviones Stealth son de color negro.

### ¿Qué significa "stealth"?

Quiero definir primeramente el concepto involucrado en la palabra "Stealth". Suele traducírsele como "furtivo", pero no hace total honor al concepto que la misma encierra. El diccionario Webster, de inglés, define "Stealth" inicialmente como "pasaje o procedimiento secreto o subrepticio", "tener o proveer la capacidad de evadir la detección por radar".

Esto nos da el clima, el ambiente, la atmósfera en torno a lo "Stealth", al desarrollo mismo de esta tecnología y a su aplicación.

Esta noche voy a presentarles información que espero resulte para la mayoría de Uds. totalmente desconocida, y tal vez, inimaginable.

Es preciso destacar que recién se habló públicamente y oficialmente de la búsqueda de una tecnología Stealth en una conferencia de prensa llevada a cabo en el Pentágono, el 22 de agosto de 1980.

En la misma estuvo presente el entonces Secretario de Defensa, Harold Brown, y el entonces Sub-Secretario de Defensa para Investigación e Ingeniería William Perry --que como todos sabemos ha sido el último Secretario de Defensa; y el Sub-Jefe del Estado Mayor para Investigación y Desarrollo de la Fuerza Aérea Tte. General Kelly Burke.

Fue allí cuando el Secretario de Defensa Brown pronunció inicialmente estas palabras:



**"Hoy estoy anunciando un importante progreso tecnológico de gran significación militar. La llamada tecnología "stealth" permite a Estados Unidos construir artefactos aéreos pilotados y sin piloto, que no pueden ser interceptados exitosamente por los actuales sistemas de defensa. Hemos probado a nuestra satisfacción, que la tecnología funciona."**

Alguien preguntó sobre algunas historias de un bombardero invisible escuchadas por marzo de 1979, y el Secretario Brown reconoció que "hubo vuelos de prueba".

Ahora fíjense Uds. de que manera se llevaron a cabo esas pruebas, con cuanto sigilo, con cuanta cautela y secreto, en qué misterio, que el "bombardero invisible" no era otro que el ahora famoso B-2, y la presentación oficial, pública del B-2, se hizo en julio de 1989. Más precisamente el 12 de julio de 1989. No lo puedo olvidar, porque fue el mismo día en que llegue a la ciudad de Washington, y esa tarde en el hotel, quede azorado ante la pantalla de televisión cuando por primera vez vi aquello, extraño, que sin embargo era un bombardero "Stealth".

Hay varias cosas que se pueden hacer para reducir la detección visual, radárica, infrarroja o acústica de un aparato aéreo.

Todas ellas se aprendieron durante la guerra de Vietnam, y todas ellas están aplicadas básicamente en la tecnología Stealth.

**Para evitar la detección visual:** Se utilizan pinturas y colores especiales. La técnica más común es el camuflaje, adaptado al lugar de operaciones, para que el avión se confunda con el medio. Árboles, rocas, arena, etc.

Los aviones específicamente stealth usan el color negro y un gris mate negro. Las insignias son en color negro, rojo o gris, y lo suficientemente pequeñas para que no se les vea fácilmente.

**Para evitar la detección por radar:** Interviene fundamentalmente la forma del aparato aéreo. Cuanto menos superficie plana ofrezca, mayor es la reducción de su sección en cruz en el radar, o sea, menor es el tamaño del eco porque menor es el rebote de las ondas emitidas por el radar en el cuerpo del aparato aéreo.

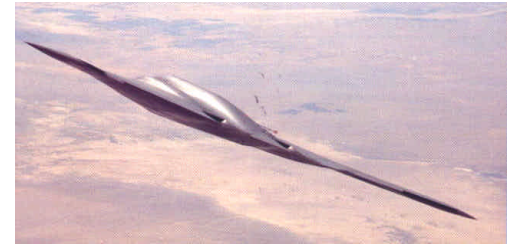

Un observador desinformado lo describiría como "Una línea en el cielo con un a parte abultada." Y concluiría: "Definitivamente eso no era un avión"

Pero como --obviamente-- es imposible evitar un tamaño de alas de un avión y por tanto su superficie reflectante, **se utilizan los llamados RAMs** en ingles, o sea, Materiales Absorbentes del Radar, con los cuales se pinta y cubren las superficies del avión. Generalmente contienen plásticos no magnéticos, o ferrita magnéticamente polarizada, u otros materiales similares. El plan de vuelo también juega un papel. Si el avión efectúa un vuelo rasante, muy cerca de la superficie, escapa a la detección por radar.

**Para evitar la detección infrarroja y acústica:** Por el calor que emiten, los motores son una fuente primaria de emisiones en la gama de los rayos infrarrojos. En un aparato Stealth esas emisiones tienen que ser eliminadas o enmascaradas. Los escapes de los motores calientes tienen en general una gran rúbrica en el infrarrojo. Esos factores se pueden mitigar enterrando los motores dentro del fuselaje o el ala. Las tomas de aire que continúan o semi continúan la forma del ala son otro requisito importante.

Los motores han de estar protegidos por un escudo, un sistema de enfriamiento activo o pasivo y materiales especiales que absorban o reflejen y disipen la radiación infrarroja. A ello se pueden agregar señuelos en infrarrojo, elementos electrónicos para crear falsos ecos radaricos y dispositivos especiales para interferir las emisiones en la banda del infrarrojo, tales como difusores de los escapes, tipo baffle, que se añaden a la tobera de escape.

La reducción del ruido de los motores se logra con el empleo de materiales acústicos en forma de panales, que a su vez están dispuestos por capas como un sandwich, conteniendo grafito, fibra de vidrio y aluminio perforado. Se utilizan también alineadores del sonido en los quemadores de salida de los motores.

Pero todo esto que he dicho hasta ahora, no es más que la introducción a nuestro tema. Ahora, señoras y señores, apréstense a conocer los secretos de la tecnología Stealth, y también como y desde cuándo se han estado usando. Entre otras cosas, podrán notar que el silencio del hipersecreto que se extendió desde la II Guerra Mundial hasta la conferencia de prensa en el Pentágono en 1980, estuvo cargado de experiencias y aplicaciones de distintos aspectos abarcados por lo que es Stealth.

Ahora voy a llamar a las cosas por su nombre. Compañías, proyectos secretos, grupos de trabajo y directores de esos grupos, materiales empleados, y los aparatos aéreos que han utilizado y utilizan actualmente tecnología Stealth desarrollada.

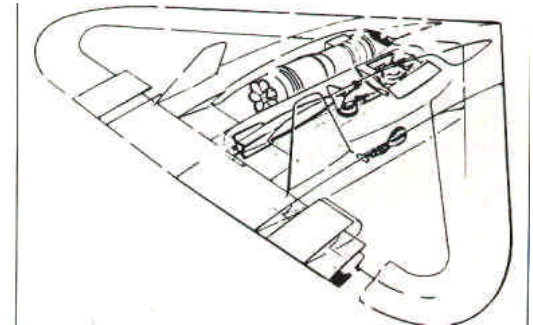

Motores escondidos y especialmente aislados y enfriados, para evitar la detección por calor, o sea la rúbrica en el infrarrojo.

**Empecemos por los materiales.** Como dijimos al iniciar nuestra conferencia, hacia fines de la IIa. Guerra Mundial, la compañía Northrop (la misma del inventor del ala volante) desarrolló un material que se aplicaba en capas sobre la superficie de los aviones, para absorber las ondas de radar. Esa cobertura se llamo MX-140 pero era muy pesada y creó problemas.

A comienzos de la década de los años '70 la Lockheed y la Northrop habían adquirido valiosa experiencia con algunos modelos Stealth. Pero se considera que la Boeing, la Rockwell y la General Dynamics también habían desarrollado prototipos experimentales.

Actualmente los **materiales compuestos** están sustituyendo ventajosamente a los metales por ser mas duros y mas livianos. A eso se le añaden las ventajas de que reducen considerablemente la sección en cruz de los aviones en las pantallas de radar, la rúbrica infrarroja y el sonido.

¿Cuales son esos materiales?

**\*\*Fibras de óxido de aluminio**

**\*\*Fibras aramidadas - Fibras de poliamida utilizadas en compuestos con una matriz de resina.**

**\*\*Boro - utilizado en compuestos con resina y otros metales**

**\*\*Carbono y Carbono-- utilizado fundamentalmente en zonas de altas temperaturas; tiene buena disipación de radiación infrarroja y absorción de la energía del radar. Se trata de densos granos de carbono y espuma de carbono ultra densa, utilizados en zonas de los motores.**

**\*\*Cerámicas --que además son transparentes**

**\*\*Fibraloy --- Un material desarrollado por la Dow Chemical Co. producido por envolver fibras de vidrio en materiales plásticos. El Fibraloy tiene color negro mate, y es el principal material utilizado en el avión de reconocimiento y ataque F-117 de la Lockheed. También se utiliza en varios vehículos a control remoto desarrollados por esa empresa.**

**\*\*Compuestos de resina epoxi y fibra de vidrio.**

Los materiales compuestos están sustituyendo ventajosamente a los metales.
--

\*\*Kevlar 49 - Fabricado por Du-Pont, como reemplazo de los compuestos de fibra de carbón para las estructuras.

\*\*Aleación de Aluminio y Litio, para reemplazar al costoso titanio en áreas donde las temperaturas son mayores de 290 grados centígrados.

\*\*Super-plásticos - son termoplásticos, más livianos y más fuertes que el acero y el titanio pero que no reflejan la energía del radar. Se trata de grafito reforzado, que puede ser puesto en paneles conteniendo hasta 60 pliegues; es de color negro, y se ha utilizado especialmente para cubrir los bordes de ataque de las alas del Bombardero avanzado B-2A de la Northrop. Estos termoplásticos soportan temperaturas del orden de los 380 grados centígrados.

**Coberturas y pinturas Stealth:** Las pinturas para reducir o evitar ser reflejadas en el radar, se utilizan en una variedad de vehículos militares, incluyendo barcos, tanques, aparatos aéreos, redes de camuflaje etc. Ciertas pinturas con base de ferrita se han utilizado a este propósito. Hay una que se conoce como *Iron Ball*, que además es de un color gris oscuro o negro mate.

Otra sustancia se conoce bajo el nombre de *Retinyl Schiff*. Este tipo de material absorbe y reduce en un 80% la reflexión del radar.

### Aparatos aéreos que usan algo de la tecnología Stealth

La compañía Lockheed tiene una División de Desarrollo de Proyectos Avanzados, conocida bajo el nombre de **Skunkworks** (responsable de los mayores planes secretos en el desarrollo de tecnología Stealth y de los hipersónicos) que ha estado dirigida por **Clarence Johnson**.

A ella se debió el famoso avión espía U-2 (la "U" equivale a la palabra "utilidad", y se piensa que con esa designación la CIA buscó despistar respecto del verdadero fin del avión). El contrato para producirlo se firmó en 1954, y el nombre que recibió el trabajo fue **Proyecto Aquatone**. El primer vuelo de prueba se hizo el 6 de agosto de 1955.

**Los U-2** volaban de noche, a grandes alturas, no tenían marcas visibles y estaban totalmente cubiertos de pintura negro mate.

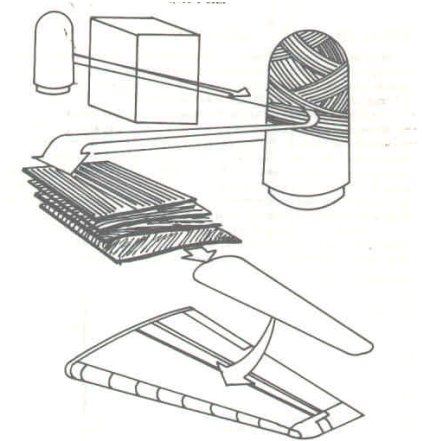

Compuestos especiales de carbono-carbono o Fibaloy, rodean las partes del avión absorbiendo las ondas de radar.

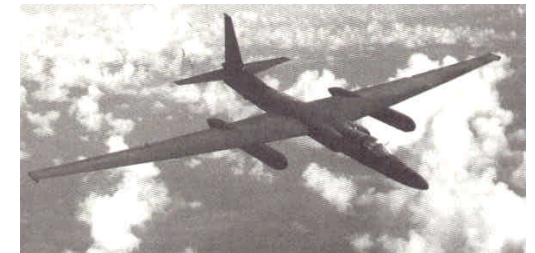

Avión de Reconocimiento U-2 (foto Lockheed)

El **Lockheed TR-1** avión de Reconocimiento Táctico, apareció en 1979. Mucho más grande que el U-2 original, fue totalmente construido en aluminio, y su exterior se recubrió totalmente del material absorbente del radar y de color negro mate, conocido como *Iron Ball*.

A fines de los años '50 (escúchese bien, de los años '50) la CIA auspició estudios llevados a cabo por varias compañías aeroespaciales para crear un avión que sustituyera al U-2, que fuera capaz de volar a velocidades de Mach 3 a Mach 4 ( 4.787 a 6.382 km/p/h) a alturas de mas de 27 mil metros. La General Dynamics propuso una **forma oval**.

La CIA finalmente acepto la propuesta de los *Skunkworks* de la Lockheed en agosto de 1959, para el prototipo A-12 de un solo asiento. Los empleados de *Skunkworks* le llamaban "*Thing*" (Cosa), pero la CIA lo llamo **OX CART y ROADRUNNER**. El vuelo inaugural del A-12 se hizo el 26 de abril de 1962.

La forma tan especial del avión que resultó finalmente conocido como **el SR-71** (con nueve versiones con ciertas variantes) determinó que su sección en cruz en el radar fuese completamente reducida. Se utilizo titanio como metal, por su dureza y resistencia al calor y la fricción. Y el 20% de las superficies externas fueron hechas de cerámicas plásticas altamente resistentes al calor. El avión, de color negro, esta totalmente pintado con una cobertura de *Iron Ball*.

El surgimiento del A-12 y sus operaciones fueron tan secretas, que durante 20 años, nadie supo públicamente de su existencia. Los SR-71 han operado desde bases en el extranjero, y han utilizado hangares subterráneos, donde apenas aterrizaban eran descendidos por ascensores especiales.

Un detalle interesante es que muchas veces se informo que se veía al **SR-71** en su aproximación para aterrizar, antes que fuera detectado por el radar. Una hipótesis que explicaría este extraño acontecimiento es que el tremendo calor de la estructura del avión a la velocidad de Mach 3 (1.787 km/p/h) causa ionización en la alta atmósfera, y es este fenómeno el que se observaba en el radar.

En ese caso, las características de baja observabilidad pueden ser importantes porque evitan que un sistema enemigo pueda discriminar entre el aire ionizado y el avión. Por



Avión de Reconocimiento SR-71, que sustituyó exitosamente al U-2, a velocidades supersónicas. (foto NASA)

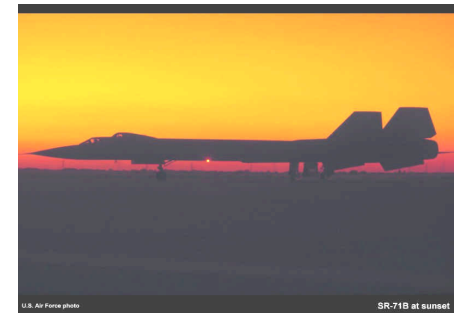

SR-71 (foto USAF)



supuesto que algo volando en la alta atmósfera, generando un fenómeno de ionización, sólo se visualizaría de noche como un extraño punto luminoso o una extraña masa luminosa, muy veloz.

Durante la década de los años '60 los aviones espía U-2 efectuaron innumerables vuelos sobre la Union Soviética y China. Luego fueron substituídos por los **SR-71**. Pero ya en Septiembre de 1961 el Pentágono buscaba tener un sistema estratégico de reconocimiento que casi no fuera detectable, utilizando aparatos aéreos no tripulados. Siete compañías trabajaron en la propuesta.

El Gobierno estadounidense prohibió luego los sobrevuelos tripulados de áreas enemigas, entonces la Lockheed planteó una modificación del sistema para superar las objeciones políticas. Se trataba de un "**drone**", o sea un aparato aéreo a control remoto, con las mismas características del SR-71, sólo que sin cabina, y mucho mas pequeño, capaz de alcanzar altas velocidades, de ser desechable, y de ser lanzado de un A-12, el antecesor del SR-71.

Los datos que este aparato recogía los eyectaba en una cápsula que era recogida en el aire, al final de la operación de reconocimiento. El tamaño mucho mas pequeño y todas las ventajas de materiales absorbentes del radar, lo hicieron indetectable. Ese "drone" se conoció como **D-21**. El alcance del D-21 nunca se reveló pero se afirmó que "excedía miles de kilómetros".

La Rockwell International aplicó algunos de los elementos Stealth a su bombardero estratégico **B-1A**, mejorado en la versión **B-1B**, mediano, de alas de geometría variable, con nuevas tomas de aire, ductos internos que tienen waffles de absorción del radar, disipadores de rayos infrarrojos, y pintado totalmente de negro (posiblemente utilizando la cobertura *Iron Ball*). Llega a velocidades de Mach 2,2 (3.510 km/p/h) a 18 mil metros de altura. El B-1A hizo su primer vuelo el 23 de diciembre de 1974, y el B-1B el 18 de octubre de 1984. ¿Se habían enterado Uds. entonces??

Y atención, porque ahora vamos a los PUROS STEALTH.



Drones (foto Jay Miller-Aerofax)



Bombardero estratégico B-1 (foto USAF)

## Los puros "Stealth"

### LOCKHEED/AIR FORCE F-117A.

La investigación que condujo al desarrollo de este fantástico y casi fantasmagórico avión, se origino en una serie de estudios contratados por la Fuerza Aérea de Estados Unidos y la DARPA (retengan este nombre porque es clave detrás de cada proyecto de muy avanzada tecnología).

La sigla **D-A-R-P-A** significa Defense Advanced Research Projects Agency. O sea, Oficina de Proyectos de Investigación Avanzada de Defensa. El proyecto se llamo **"Have Blue"**, y se inicio en 1973.

Para fines de ese año ya hubo suficientes resultados de los estudios y la Fuerza Aérea estadounidense decidió abrir una licitación a empresas que quisieran desarrollar el avión. El programa paso a llamarse *XST (Experimental Stealth Tactical)* y fue parcialmente financiado por la DARPA. Varias empresas compitieron con proyectos. Ganó la Lockheed que adjudico en 1976 el proyecto a sus *Skunkworks* bajo la dirección de Clarence "Kelly" Johnson.

La empresa probó en túneles de viento y cámaras anecoicas una serie de modelos y finalmente surgió uno que hizo su vuelo inaugural en Noviembre de 1977, cerca del Groom Dry Lake, en el Campo de Pruebas de Tonopah, adjunto a la Base Nellis de la Fuerza Aerea, en Nevada.

El prototipo demostró ser eficiente contra sistemas de detección por radar, acústicos, electrónicos, infrarrojos y ópticos.

Fue debido a ello que en 1980 el Departamento de Defensa dio a conocer públicamente --en la conferencia de prensa que mencioné al comienzo de mi exposición-- que había un programa para la producción de aparatos aéreos con característica "Stealth".

Cabe pensar que para ese entonces el XST (que había pasado por duras pruebas de más de un prototipo-- tal vez 2) algunos de los cuales se perdieron en accidentes, muriendo en uno de ellos un Mayor de la Fuerza Aérea estadounidense, ya era operacional.



HAVE BLUE - Prototipo de lo que llegó a ser el F-117 (foto Lockheed)



F-117 "Nighthawk" -Halcón Nocturno- avión de ataque. (foto USAF)

A mediados de 1981 el gobierno garantizó un contrato a la compañía Lockheed para cubrir la producción inicial de una versión a escala total del XST. El proyecto se llamo Senior Trend, y su resultado fue el que actualmente conocemos como avión de reconocimiento táctico y ataque F-117, que hizo su primer vuelo publico en Junio de 1981.

Vale la pena referirse a algunas de las principales características del **F-117**. Es un avión cuya velocidad máxima declarada es de Mach 1 (1595.8 km/p/h) Tiene una excelente capacidad para despegue y aterrizaje breve (STOL Short Take-off and Landing), y su rúbrica en el radar es prácticamente inexistente. Hay cierta información que indica que puede plegar sus alas, lo que permite que se le lleve en un avión C-5A de transporte.

**El material primario** para absorción del radar (Radar Absorbent Material - RAM) y el material para reducir la detección por infrarrojo es el Fibaloy, de la Dow Chemical. El mismo está utilizado en su estructura básica, paneles, costillas, vigas y largueros. Sólo el 10 por ciento del cuerpo del avión es de metal, reforzado con fibra de carbono, un desarrollo tecnológico de los Laboratorios de Materiales de la Fuerza Aérea de Estados Unidos, en la Base Wright Patterson, en Dayton, Ohio.

Y el otro factor, muy notorio, que reduce tremendamente la captación por radar es su forma, tanto en la arquitectura interior como en la exterior del aparato. Se trata de un diseño llamado "corte de diamante" que emplea varias miles de superficies chatas. Cada pequeña superficie tiene un determinado ángulo, de modo que no comparte un ángulo reflectivo común con ninguna otra superficie.

Cada superficie esta recubierta de Fibaloy (que tiene un poder de reducción del 96% de la reflexión radarica). Posee inserciones plásticas internas triangulares. También utiliza el material conocido como Iron Ball para superficies externas y algunas partes metálicas internas

Sus dispositivos electrónicos, con circuitos totalmente computarizados, están integrados y escondidos en el avión. Son capaces de confundir a radares de baja detección, provocando señales que se asemejan a las del suelo, de modo de pasar aun así inadvertido.

Todas las armas que porta van instaladas internamente.

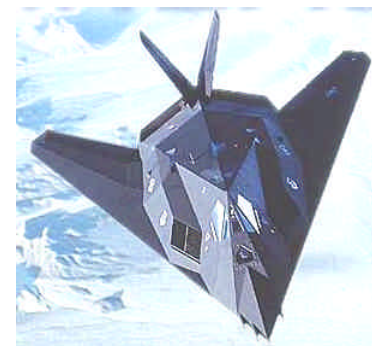

F-117 y sus perfiles "corte de diamante" que discontinúan las superficies para hacerle indetectable al radar. (foto USAF)

La cubierta del piloto está hecha con un cristal especial que de fuera se aprecia oscuro con un ligero tinte dorado, el que está dado por una fina capa de oro integrada al cristal.

Deflectores especiales lanzan los gases de los motores en diversas direcciones, y las toberas están construidas de material especial que reduce la detección en la gama del infrarrojo. Ha de saberse que los misiles que detectan objetivos por el calor que irradian, no se basan en el calor del humo expelido, sino en la temperatura de las toberas.

Finalmente, **los F-117A diurnos**, están pintados en forma camuflada y regularmente de color gris oscuro. Los F-117 A para operaciones nocturnas están pintados de negro mate y a ello se puede añadir que las operaciones nocturnas las efectúan con todas sus luces apagadas.

#### **NORTHROP/BOEING B-2 - ADVANCED TECHNOLOGY BOMBER (ATB) Bombardero de Tecnología Avanzada.**

Carreteó en las pistas de la firma Northrop en Palmdale, California, por primera vez el 22 de noviembre de 1988. Eso significa que hubo años previos de experimentación. Y recuérdese que su presentación oficial publica se hizo en julio de 1989.

Por supuesto la decisión de construir este bombardero surgió también de la famosa reunión de 1980 que mencioné al comienzo de esta presentación.

La intención fue construir un bombardero de penetración, de muy baja detección. Hubo dos propuestas. Las empresas Lockheed y Rockwell se asociaron para presentar una versión llevada a la escala de un bombardero, de su avión de combate F-19A. La Northrop se unió a la Boeing para diseñar un ala volante subsónica que pudiera operar a grandes como a bajas alturas.

Por supuesto que la empresa Northrop sacaba ventaja de su vasta experiencia en alas volantes.

Desarrollada como el Proyecto Secreto **MX-140**, el ala volante **SB-35** de la Northrop efectuó su vuelo inaugural el 25 de junio de 1946 desde Hawthorne a la Base Muroc de la Fuerza Aérea en California. Esta ala volante estaba impulsada por cuatro motores a



B-2, el 22 de noviembre de 1988, carreteó por primera vez las pistas en Palmdale, California. (foto Lockheed)



Ala volante Northrop YB-35, creada en 1946. Antigua predecesora del B-2 (foto Northrop)

pistón de 3.000hp Pratt & Whitney R 4360-17. El modelo desarrollado **YB-35** hizo su primer vuelo el 15 de mayo de 1948

La extensión total del ala, tenía 52 metros. La misma que tiene el actual bombardero B-2.

Más adelante la empresa Northrop produjo un ala volante con motores a reacción.

Desarrollada bajo el Proyecto **MX-51**, la primera Ala Volante **Northrop YB-49** voló el 21 de octubre de 1947. Estaba equipada con motores de turborreacción Allison J35-A 15. El YB-49 desarrolló una velocidad de 793 kilómetros por hora. Tenía la misma extensión del ala que el actual Bombardero B-2.

La suerte de los YB-49 no fue buena.

Hubieron de pasar 30 años, para que la Northrop volviera con todo su bagaje de experiencia, y pusiera definitivamente en el aire, su confianza y su fe en las alas volantes.

El diseño de la forma básica del B-2 se probó en un vuelo inicial en 1982 con un modelo a escala.

Lo que contribuye a la calidad de Stealth del Bombardero B-2 es por ejemplo **su estructura interna**, constituida en buena parte por titanio forrado con grafito epoxi.

**Su forma** (trazada por computadora) es llamada "arquitectura que derrota la detección" y es de muy baja capacidad de captación por radar y aún visualmente según el ángulo en que se le vea. En su construcción se ha utilizado una nueva aleación de aluminio - litio, 10 por ciento más liviana que las aleaciones convencionales.

**Su estructura**, en resúmen, es una formidable combinación de plásticos, grafito epoxi, fibras de carbono y cerámicas trabajadas en estructuras moleculares libres, llenas de panales porosos para absorber la energía del radar. Las instalaciones de los motores están rodeadas de material absorbente del radar. Los ductos de aire son serpenteantes y están hechos de material compuesto. Espuma de carbono ultradenso absorbe y enfría el calor de los motores, reduciendo la rúbrica en el infrarrojo. Los sistemas de control utilizan totalmente fibras ópticas (no cables). Es lo que se llama ahora "flight by light" (volar por la luz). Algunos de los sistemas de control son activados por la voz.

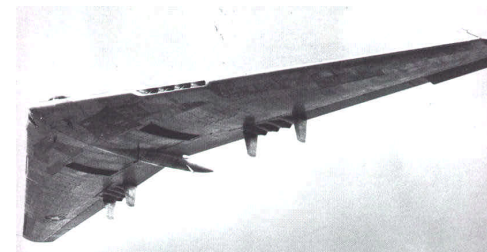

Ala volante Northrop YB-49 con 8 motores a turborreacción. Octubre de 1947. (Foto Northrop).



Cabina de comando del B-2 (foto USAF)

Hay muchos misterios que rodean aún a este aparato. Su velocidad es de 1.356 kilómetros por hora, y su alcance es de 10 mil kilómetros, con capacidad de reaprovisionarse de combustible en el aire.

En 1989, cuando se le presentó públicamente, el costo de cada uno de estos aviones era de unos 520 millones de dólares, y se destinaron 68 mil 600 millones de dólares para la producción del programa completo.

### **LOCKHEED/AIR FORCE AURORA HYPERSONIC STEALTH RECONNAISSANCE AIRCRAFT (Avión hipersónico Stealth de reconocimiento) AURORA.**

El nombre del proyecto ultra-secreto "Aurora", de la Fuerza Aérea de Estados Unidos, ha estado en boga desde la década de los años 80. Inicialmente se pensó que se refería al F-117 o al B-2, pero ahora se sabe que se refiere a un avión con tecnología Stealth, de gran alcance, construido en forma supersecreta por los Skunkworks de la Lockheed/Martin (fusión de la Lockheed con la Martin Marietta), y probado en el Área Secreta 51.

La Fuerza Aérea niega oficialmente hasta el día de hoy la existencia de este avión y del área secreta de pruebas 51.

Se dice que la velocidad máxima del Aurora es de 6 mil 115 kilómetros por hora, (aunque es posible que llegue a los 8 mil km/p/h) y que puede desplazarse a alturas que van de los 30 mil 800 a los 45 mil 600 metros.

Permítaseme hacer un poquito de historia:

Desde 1980 la Fuerza Aérea y la Lockheed se comprometieron en llevar adelante pruebas de un avión hipersónico que alcanzara la velocidad de Mach 6, que debía sustituir al SR-71, como avión espía.

Los motores del Aurora utilizarían como combustible metano líquido. Se dice que puede atravesar todo el Océano Pacífico en dos horas y media de vuelo sin escalas.

**El programa** para el desarrollo de Aurora recibió en 1985 una adjudicación inicial de dos mil 300 millones de dólares, y se dice también que ya existen 25 aviones de este tipo.



Posible aspecto del misterioso hipersónico AURORA (diseño NASA)

Hay informes que se han ido filtrando y que van completando un panorama de datos aún no del todo ciertos o confirmados.

Por ejemplo, un controlador aéreo de la Real Fuerza Aérea británica, vio emerger una señal en el radar desde la Base Machrihanish, en Escocia, y quedó pasmado al ver que aceleraba a Mach 3 (4 mil 787 km/p/h). Machrihanish es una de las más remotas y menos accesibles bases aéreas en Europa, y la base también alberga a un destacamento de fuerzas especiales de la Marina de Estados Unidos, conocida como Navy SEAL (Sea-Air-Land).

En 1992, un fotógrafo en Amarillo, Texas, obtuvo imágenes de varios escapes de humo curiosos que parecían emanar de un artefacto aéreo a alta velocidad. Días más tarde se supo de otro informe con el mismo tipo de trazas, en las vecindades de la base Machrihanish. Esas trazas de humo se han descrito como volutas una atrás de otra.

Se considera que el programa Aurora comenzó en 1982, y que estos aviones han estado volando durante 1985 y 1986, y llegaron a su nivel operacional en 1989.

Se dice que hay un modelo tripulado, **el gran Aurora**, en el que el piloto vuela acostado, y que hay un "drone" o sea un modelo más chico, operado a **control remoto**.

No hay un acuerdo total respecto a la forma, señalándose que el modelo grande, tiene forma oval, o casi oval. Se calcula que dos tercios del peso total del Aurora, corresponde al combustible que lleva, pero ese combustible se utiliza asimismo como refrigerante, porque a velocidades hipersónicas no sólo se produce ionización sino que la mayor dificultad técnica que se ha debido vencer, son las enormes temperaturas a que se someten los materiales.

Aurora usa metano, o una forma de hidrógeno líquido.

**El Aurora** usa estatorreactores (ramjets). Según los técnicos en aeronáutica, los estatorreactores necesitan un acelerador, es decir, otra fuerza de impulso que coloque al avión a una velocidad tal en que los mismos puedan funcionar.

¿Cuál sería esa fuente de impulso? Algo que los alemanes habían probado durante la Segunda Guerra Mundial a velocidades muy bajas, pero que ha podido perfeccionarse y



que se estaría usando en el Aurora. Algo que explica esa serie de volutas de humo, y ciertas explosiones de tono grave, escuchadas en los alrededores del Área 51 de vuelos de prueba. Es un motor de onda de detonación por pulso. Para describirlo brevemente, se trata de una cámara que aspira aire en forma secuenciada. Cada vez que entra aire, se mezcla con combustible en aerosol, y una chispa provoca una explosión, la que da como resultado un impulso.

La alta velocidad que el mismo impulso permite obtener, hace que la onda de repetición de pulsos sea casi continua. Ese sería el principal impulsor con que cuenta el Aurora. Cuando llega a la velocidad óptima, pasa a utilizar los estatorreactores. O sea que es un avión hipersónico, stealth, equipado con dos tipos distintos de motores.

Un aparato aéreo de velocidades hipersónicas, exige un **diseño aero-termo-dinámico**.

En un avión hipersónico utilizando ramjets (estatorreactores) la totalidad de su parte inferior se compone elementalmente del motor. La parte frontal es una rampa que absorbe y comprime el aire, y toda la parte posterior es la tobera de escape.

Para un hipersónico, las alas son superfluas, y es mas posible que se trate de un "lifting body", o sea de un cuerpo aéreo de auto-sustentacion, sin alas, similar a los transbordadores espaciales.

¿Cual es la ventaja de un hipersónico de reconocimiento? Poder estar en pocos minutos en cualquier parte del planeta, obtener fotografías y retornar a su base. No como los satélites, cuya órbita tiene que coincidir con el lugar que se quiere observar, o bien hay que esperar a que la órbita pase sobre dicho lugar para obtener la información que se necesita.

Pero las velocidades de que les hablé se quedan cortas. En términos de hipersónico, podemos referirnos a velocidades de Mach 17 a Mach 25, o sea de unos 27 mil kilómetros por hora a unos 40 mil kilómetros por hora.

¿Quien puede controlar eficientemente un aparato a esas velocidades?? Por eso la compañía Accurate Automation Corporation, (AAC) está desarrollando con este modelo **LO-FLYTE** a escala, lo que le llaman "neural-network". ¿En que consiste esta "red neural"? En forma muy parecida a lo que lo hace el cerebro, una red neural es una colección de procesadores comunicados por fibras ópticas, de tal manera de coordinar



LO-FLYTE aparato experimental  
(foto AAC)



al instante millones de datos, y tomar decisiones. La red neural, "siente" por así decir el aparato. LO-FLYTE es un modelo mas de aparato hipersónico, que esta siendo puesto a prueba con este nuevo sistema de control.

Haciendo honor a uno de sus precursores de la aeronáutica, **Eugen Sanger**, los alemanes también tienen un modelo de avión hipersónico, que lleva su nombre. Se trata de un modelo de dos etapas. Arriba un navío orbitador accionado con un cohete, montado en una plataforma de lanzamiento con estatorreactor, capaz de alcanzar una velocidad de 9 mil 500 km/p/h.

Y ésta es la famosa **Área 51**, cerca del Lago Groom, contigua a la Base Nellis de la Fuerza Aerea, en Nevada, cuya existencia niega la Fuerza Aérea de Estados Unidos. La imagen que están viendo fue obtenida por un satélite ruso, el 17 de julio de 1988. Se trata de fotografía numero 17.890 de la película 211, tomada con una cámara KFA-1000 desde una altura de 275 kilómetros.

A efectos de asegurarse el misterio de la base, la USAF ha adquirido recientemente más extensiones de campo alrededor del Área para separarla completamente de ojos indiscretos. Altos alambrados de púa, cámaras de televisión, cables electrificados, y patrullas militares permanentemente circulando en torno al perímetro exterior, impiden que se reúna gente para ver que pasa.

**Esa Área 51** concitó el rumor de que allí había una supuesta nave extraterrestre, que el Gobierno de Estados Unidos había logrado hacer volar. Y como se podrán imaginar, se formaron poco menos que caravanas de curiosos, para ver volar el "OVNI".

Lo que algunos han estado viendo o escuchando, son cosas muy terrestres, pero sí, super-secretas. De ahí que hasta el área misma se dice que no existe. Pero aquí esta, estas son sus instalaciones. Esta ubicada a unos 100 kilómetros al NNW de Las Vegas. No se le puede ver desde ninguna carretera de la zona. Allí se probaron los U-2, los precursores A-12 del SR 71 y el F-117. Allí se probó el Aurora, y se están probando los hipersónicos.

**Llamada Área 51** o Dreamland (tierra de sueños) los guardias tienen orden de disparar a matar para proteger las instalaciones.



Area 51, en foto obtenida por satélite ruso el 17 de julio de 1988.

Su pista 14-32 tiene una extensión de casi 6 kilómetros, a la que se añade una pista de emergencia de un kilómetro y medio de extensión. La pista tiene 60 metros de ancho, de los cuales los 30 centrales son de hormigón, y 15 y 15 a cada lado, de asfalto.

**Los pilotos** de prueba que allí trabajan --si se presenta un problema con un avión que están probando-- tienen la orden de regresar a esa Área y no aterrizar en ninguna otra parte, bajo ningún concepto. En último caso, deben lanzar el aparato y hundirlo en el mar, aunque eso les cueste su propia vida. Esa es una orden estricta.

Por último, quiero dejar en claro que el F-117A, el B-2, el Aurora, no son los únicos aparatos totalmente Stealth.

En noviembre de 1986 la USAF asignó 691 millones de dólares a cada contratista para la producción de dos prototipos de ADVANCED TACTICAL FIGHTERS (ATF) Aviones de combate táctico avanzados.

Resultados: el **LOCKHEED/BOEING YF22**, "Lightning" (Relámpago), voló por primera vez en la Base Edwards el 29 de septiembre de 1990.

Tiene dos motores a reacción turbofán General Electric, lleva 8 misiles y contiene compartimentos interiores para armas, con cañón rotatorio de 20 milímetros. **Su vuelo público como avión** en producción regular, tuvo lugar el año pasado (1996). Al volar a 11 mil metros, puede desarrollar una velocidad de 1.915 km/p/h según se ha hecho público.

Observen su forma general, los detalles "dentados" y los motores incorporados totalmente al fuselaje. Elementos que de por sí indican el uso de tecnología Stealth.

**EI NORTHROP/MCDONNELL DOUGLAS YF-23.** Hizo su primer vuelo de prueba el 26 de octubre de 1990. Como el YF-22 tiene dos potentes motores a reacción G. E. turbofán. Las tomas de aire son ventrales. Su forma es de trapecioide.

**Motores incorporados a la estructura** general dentro de ella. Nótese los detalles dentados. Tiene timones de dirección y elevadores combinados, lo que le da estabilidad horizontal y vertical.

**EI LOCKHEED X-32.** Una propuesta de un avión de combate Stealth para la Marina, que pasaría a substituir a los Harrier, a los F-16 y F-18 para el Siglo que se avecina



Lockheed/Boeing YF-22 Relámpago (foto Lockheed)



Northrop/McDonnell-Douglas YF-23 (foto NASA)

A fin de condensar en un solo avión las necesidades de la Fuerza Aérea, la Marina, y los Infantes de Marina de Estados Unidos, el Pentágono abrió licitación en la segunda semana de marzo de 1996 por un valor inicial de 750 mil millones de dólares.

**EL LOCKHEED ATF.** Se trata de un aparato que combina las características de un Harrier (despegue vertical) VTOL, con las de un F-22, como avión de ataque.

**La Boeing** (que en diciembre se fusionó con la McDonnell-Douglas) está desarrollando el X-36, un caza-bombardero para ser utilizado también por las 3 Armas.

\*\*\*La tecnología STEALTH se traslada también a helicópteros.

Veremos en el futuro algo como este **BOEING/SIKORSKY LHX-SCAT** (Helicóptero liviano experimental de escolta y ataque.) Entró en operaciones el año pasado (1996). Controles de fibras ópticas, ametralladora de torreta dirigida por los movimientos de cabeza del piloto. Inmune a interferencias electromagnéticas. Estructura toda de material compuesto, son algunas de sus características.

Y un poco más adelante, quizás veamos algo como lo que nos muestra por ahora, **este dibujo**. Vehículo de un solo asiento con ala rotatoria en equis. Motores integrados a su estructura. Netos contornos de corte diamante. Utilización de materiales compuestos. Todo lo que nos habla una vez más de tecnología Stealth.

**También la tecnología "Stealth"** se ha llevado al mar como lo ejemplifica esta foto del submarino **"Sea Shadow"** (Sombra del Mar) con esas características, navegando en aguas de la Bahía de San Francisco.

\*\*\*La Tecnología Stealth también se aplica a varios "drones", o sea artefactos volantes con distintas finalidades: reconocimiento, ataque, etc. que son controlados a distancia, y por tanto, no tripulados.

A vía de ejemplo, cito al **USAF/BOEING AGM-86** misil crucero de lanzamiento aéreo. Nótese el ángulo aplastado a ambos lados, y la forma de fuselaje estilo tiburón, que le permiten reducir considerablemente su rubrica en el radar.



Boeing-McDonnell-Douglas X-36  
(foto NASA)



La tecnología "stealth" aplicada a helicópteros nos podrá dar algo como esto.



SEA HADOW - Submarino "stealth"

**EI TSSAM (TRI SERVICE STANDOFF ATTACK MISSILE)** lleva carga explosiva de 500 kilogramos. Su concepción, notoria desde la forma, es totalmente Stealth. Su producción se detuvo por el alto costo de cada misil: 3 millones de dólares.

**EI LOCKHEED D-21**, un aparato de reconocimiento capaz de velocidades de 6 mil kilómetros por hora.

**EI LOCKHEED / ARMY MQM-105 AQUILA.** Un aparato de reconocimiento, no tripulado. Su detección visual, acústica, infrarroja y de radar son prácticamente inexistentes. De tamaño pequeño (2 m 10 de largo), 4 metros de extensión de alas, y utilizando materiales compuestos, ha demostrado ser totalmente exitoso en modernos campos de batalla y sobrevivir ambientes hostiles, aportando valiosa información.

Este es el **TACIT BLUE**, que el Pentágono dio a conocer en abril de 1996. Se trata de un aparato de reconocimiento, a control remoto, con baja probabilidad de ser interceptado por radar y otros sensores, que puede operar cerca de la línea de ataque en una batalla, con gran posibilidad de supervivencia.

Este aparato voló por primera vez en 1982, y luego ha registrado 135 vuelos durante un período de 3 años. El aparato a menudo ha volado 3 y 4 veces a la semana, y en alguna oportunidad, más de una vez al día.

Más artefactos para Reconocimiento:

**EI TIER II Plus.** Pesa 12 toneladas. Mide 36 metros de extensión de alas. Es un aparato a control remoto con un alcance de 15 mil kilómetros, puede recorrer más de la mitad del mundo, o permanecer dos días sobre un campo de batalla. Lo construye la Teledyne Ryan Aeronautical. Lleva interceptores de radar para evitar ser blanco de ataques con misiles, y posee cámaras infrarrojas y electro-ópticas, y un radar de apertura sintética de alta resolución, por un peso total de 700 kilogramos. Vuela a 20 mil metros de altura.

**EI TIERIII-minus** un emprendimiento conjunto de LOCKHEED/BOEING. Vehículo no tripulado para operaciones a gran altura, donde puede mantenerse por muchas horas, utilizado para misiones de espionaje.



AGM-86, misil con características "stealth"



Imponente presencia del "DARK STAR"  
(foto USAF)

Aquí vemos al **Tier III**, apodado "**Dark Star**", en su vuelo inaugural, a las 6:25 de la mañana del 29 de marzo pasado, en la Base Edwards de la Fuerza Aérea, en California.

El aparato, como el TIER II va a enviar información a estaciones en tierra. Cada uno de estos Drones cuesta 10 millones de dólares.

Y nos quedamos con esta imagen final del TIER III, que en algún momento podrá volar sobre nuestras cabezas, sin que nunca nos enteremos.

Los Secretos de la Tecnología Stealth.

Señoras, señores: ahora Uds. saben de qué se trata y cómo se aplica. Muchas gracias."

Hasta aquí lo que fue el texto de la conferencia. De entonces a ahora, se ha añadido más información, por ulteriores desarrollos tecnológicos.

**Nota:** Debo buena parte de esta conferencia a las siguientes obras y autores cuya lectura recomiendo en forma especial:

**"Stealth Technology - The art of Black Magic"** de J.Jones, Editado por Matt Thurber, TAB Books, Pennsylvania, EE.UU., 1998, 150 páginas.

**"Stealth Aircraft - Secrets of Future Airpower"** de Bill Sweetman, Motorbooks International, Wisconsin, EE.UU. , 1986, 96 páginas.

**"This is Stealth - The F-117 and B-2 in Color"** de Erik Simonsen, Presidio Press, California, EE.UU. , 1992, 94 páginas.

**"Lockheed F-117 Nighthawk"** de Robert F. Dorr, AIRtime Publishing Inc., Connecticut, EE.UU. , 1995, 71 páginas.

**"The Flying Wings of Jack Northrop"** de Garry R. Pape con John M.Campbell y Donna Campbell, Schiffer Publishing Ltd., Pennsylvania, EE.UU., 77 páginas

**"X-Planes at Edwards"** de Steve Pace, Motorbooks International, Wisconsin, EE.UU., 1995, 96 páginas.

Artículos y fotografías publicados en Internet por **USAF, DARPA, y NASA.**



Vuelo inaugural del Tier III "DARK STAR2 --Estrella Negra-- (foto USAF)

### **Mimetismo óptico: los “Stealth” diurnos**

“Estábamos mirando hacia el noroeste cuando de pronto apareció ese objeto, lo vimos perfectamente –aunque a la distancia su tamaño no era muy grande-- pero se destacaba contra el fondo del cielo. Hizo como una gran curva hacia la derecha, dio la impresión que se detuvo, y de pronto, ahí mismo, desapareció. No lo vimos más. El cielo estaba completamente despejado, no había nubes, nada donde se pudiera ocultar. Fue como si se desvaneciera repentinamente.”

El relato precedente es ficticio. Pero ¿cuántas veces se ha escuchado algo muy similar?. Los investigadores que han entrevistado testigos lo saben. Y también el público en general, que puede haber encontrado relatos semejantes en la prensa, o en libros sobre OVNI.

Lo que sigue, es información sobre tecnología terrestre. Sobre cosas que ya se experimentaron desde muchas décadas atrás, y que ahora están alcanzando su grado de perfeccionamiento.

Este es el tipo de información que no saben, en la que no piensan, y con la que no cuentan (en su inmensa mayoría) los investigadores de OVNI. Entonces, reaccionando al igual que los sorprendidos testigos, en lugar de investigar, inquirir, o averiguar, les invade la fuerte emoción de sentir que una vez más están ante lo ignoto. El resto ya lo sabemos.

Se habla para una documental de TV. Se dictan conferencias. Se escribe un libro, y ahí va a aparecer el “caso”, al que se le buscarán otros semejantes para demostrar que la característica se repite, y que por tanto es otro punto en el “Índice de Extrañeza” (como le llamó Hynek), y que el mismo constituye un patrón, a tener en cuenta.

A ello suelen añadirse explicaciones. La más recurrida es la de “la fantástica velocidad desarrollada por estos aparatos, que al instante pueden desaparecer de la vista de los testigos, como si se esfumaran en el cielo”. O bien, la otra más cómoda: “no podemos –con los conocimientos de Física de que disponemos--hallar una explicación racional para lo acontecido. Evidentemente esto es una demostración más de que nos encontramos ante una tecnología superior que nos lleva una enorme ventaja.”



El investigador se queda satisfecho con tal pedestre “sabiduría”, el público en general la consume e ingiere, haciéndola suya propia y repitiéndola, y de ahí no se avanza. Pero todo eso, es una verdadera cortina de humo. Es un excelente ejemplo de ficción.

La tarea científica exige una disciplina mucho más rigurosa. Antes de saltar a vanas “explicaciones”, hay que buscar información. Hacer lo que aquí en Estados Unidos suele llamarse “research”. En bibliotecas, en universidades, en la World Wide Web.

Luego, hay que evaluar esa información y verificar si la misma es aplicable a los acontecimientos relatados por los testigos.

Sólo si no existe una aplicabilidad, entonces habrá que apuntar la búsqueda de información en otra dirección, hasta hallar el elemento clave que permita comprender en términos racionales y posibles, lo que los testigos han denunciado. Es como buscar la llave para la cerradura que corresponde.

Si aún después de todo ese proceso, la substancia de lo avistado sigue sin poderse explicar satisfactoriamente, el caso entrará en la categoría “OVNI”, con aplicación rigurosa y estricta de lo que la sigla significa por si misma, y quedará ahí, a la espera de que una información que no se posee al momento, pero que puede surgir del conocimiento científico o tecnológico tiempo después, permita a satisfacción explicar lo acontecido.

Obviamente, para el tipo de acontecimiento que ficticiamente relato más arriba, sólo se requiere información de tipo tecnológico.

Y ahora, a lo que importa saber, precisamente para evitar poner algo en la categoría “OVNI”, no porque “no se puede identificar con nada natural o artificial conocido”, sino **porque el investigador no conoce nada natural o artificial con lo cual identificarlo.**

Los aviones que he calificado como “puros Stealth” son evidentemente aves nocturnas. La oscuridad es su aliado.

La tarea científica exige una disciplina mucho más rigurosa. Antes de saltar a vanas "explicaciones", hay que buscar información.

Pero ¿cómo hacer que un avión no se vea de día?, o por lo menos ¿cómo reducir su visibilidad a un grado máximo?

Según lo expresan adecuadamente Steve Douglass y Bill Sweetman, autores del artículo titulado: *"Hiding in Plane Sight"* en la revista **"Popular Science"** :

"El objetivo no es construir un avión invisible, sino demorar la detección visual de un avión tanto cuanto sea posible. En realidad, la forma más efectiva de confundir tanto el ojo o un misil, puede ser presentarles **una imagen que es difícil de interpretar.**" [la letra en negrita es mía - N. del A. ]

Partiendo de esa premisa básica, los autores pasan revista a algunos antecedentes históricos tendientes a lograr esos fines. En tal sentido dicen que los actuales experimentos procurando la "invisibilidad" tienen su origen en un proyecto secreto de la Marina de Guerra de los Estados Unidos, desarrollado en 1943 bajo el nombre en código de "Yehudi".

Tan secreto fue el proyecto que recién se llegó a saber del mismo unos cuarenta años más tarde. Sirva esto de paso, como un excelente ejemplo de que hay secretos a muy alto nivel, que no se filtran ni reconocen "escapes de información" así que pasen décadas.

Allá en 1943, la Marina estadounidense perseguía la finalidad de conceder a sus aviones de patrullaje antisubmarino, una mejor posibilidad de hundir navíos enemigos. Por entonces los "barcos-U" alemanes, hacían estragos a los convoyes de buques mercantes Aliados.

Los ingenieros equiparon al bombardero TBM-3D "Avenger" con 10 focos potentes de luz, instalados a lo largo del borde de ataque de las alas. Cuando la intensidad de las luces se ajustaba para igualar la luminosidad del cielo, el "Avenger" se mezclaba con su panorama de fondo.

Diversas pruebas demostraron que el sistema permitía reducir la detección visual de estos aviones de una distancia de 12 millas a apenas 2 millas.

El avión bombardero B-24 "Liberator" también fue equipado con sistema lumínico similar.

La moderna electrónica permite hacer que un avión sea casi invisible a pleno día.



Diez focos potentes de luz permitían reducir la visual diurna de un "Avenger", en 1943.



Mucho más acá en el tiempo, durante la guerra de Vietnam, hubo preocupación de que el avión F-4 Phantom se pudiera ver a mayor distancia que su enemigo de más pequeño tamaño, el Mig-21. El Pentágono comenzó entonces un programa llamado **Compass Ghost**, por el cual modificaron al F-4 pintándolo con un esquema que usaba los colores celeste y blanco, y equipándolo con nueve lámparas de gran intensidad en las alas y el fuselaje, reduciendo su detección visual en un 30 por ciento.

Los autores describen más adelante otros experimentos:

“En 1980, la Fuerza Aérea probó un pequeño avión, probablemente no tripulado, bajo un proyecto conocido como IMCRS.....Bajo ese programa, un pequeño avión a control remoto fue adecuadamente equipado con lámparas fluorescentes y probado en el Área de Prueba de Misiles de White Sands con tal éxito que el proyecto desde entonces fue reclasificado como de Máximo Secreto”

Douglas y Sweetman confiesan no saber qué podría significar la sigla **IMCRS**. Por mi parte, una búsqueda en diversos diccionarios relacionados con Defensa, me permitió una mayor aproximación a la misma. Al menos pude determinar el significado de las tres primeras letras. En efecto, en el excelente **Jane's Defence Glossary** de términos militares, la sigla **IMC** tiene el significado de "Image Motion Compensation" (Compensación de Imagen en Movimiento) y está referida a "óptica y electro-óptica". Tal vez las dos letras finales **RS** se refieran a Research System, o sea, Sistema de Investigación.

Pero de entonces a ahora, se han dado pasos tecnológicos gigantescos. En tal sentido los referidos autores señalan en su artículo:

“Un sistema aún más experimental de camuflaje activo usa finas capas de un polímero que emite luz y que brilla y cambia de color cuando está cargado. Diferentes voltajes hacen que las capas tengan un brillo celeste, gris, blanco, o de cualquier matiz que se necesite para igualar el color del cielo.....Uno de tales polímeros ‘electrocromáticos’ ha sido desarrollado por la Universidad de Florida, y la Fuerza Aérea lo estudia como una forma de aplicar un tinte variable a la cubierta de la cabina de un avión de combate.....aún un revestimiento más exótico se está poniendo a prueba en dos aviones stealth en la base aérea de alta seguridad en Groom Lake, en Nevada. El revestimiento se deriva de un



El bombardero B-24 "Liberator" al que también se le equipó con sistema lumínico especial.

El material transparente, es muy parecido a las pantallas de "laptops". Utiliza una polianilina electromagnéticamente conductiva.

material compuesto absorbente del radar, basado en una polianilina electromagnéticamente conductiva. Es ópticamente transparente excepto cuando está eléctricamente cargado, de manera muy parecida a las pantallas de cristal líquido utilizadas en las computadoras laptop”

“Lo que hace a este nuevo material más atractivo es que puede cambiar de brillo y color instantáneamente. Receptores foto-sensibles montados en todas las partes del avión, leen la luz del ambiente y el color del cielo y la tierra. Y una computadora abordo ajusta el brillo, el tinte y la textura del revestimiento para hacerlo compatible con el cielo por sobre el avión o el terreno por debajo de él. Se dice que el sistema hace al avión aún más stealth. El revestimiento eléctricamente cargado disipa las ondas de radar, reduciendo el alcance en el cual un radar de defensa aérea puede detectar al avión tanto como en un 50 por ciento.”

Que este tipo de tecnologías está en pleno desarrollo lo demuestra el anuncio de un sistema desarrollado por la empresa Wirestorm Laboratories, de Jacksonville, Arkansas.

El sistema recibe el nombre en inglés de **ChamELEON**, [o sea, Camaleón – **N. del A.**] por Changing Electrically Manipulated Optics Negation System. Y la empresa ofrece la siguiente definición del mismo.

“Tal sistema puede usar una unidad óptica para monitorear los patrones de color dominantes en el ámbito por encima, debajo, adelante o detrás de la unidad camuflada, digitar esa información y enviar la misma a paneles de pigmentación térmicamente activados, construídos en las superficies del vehículo.”

Considero que toda esta información compilada y organizada, sea útil como para que lo extraordinario, inusual, anómalo, o no-convencional, resulte cada vez menos “no identificado”.

### **La financiación de lo ultra-secreto**

Un aspecto importante de cómo se maneja el gobierno de los Estados Unidos en materia de proyectos ultra-secretos, asignaciones de fondos “negros” (o sea, nunca revelados públicamente), lo da a entender muy bien, por ejemplo, un artículo que

Receptores fotosensibles montados en todas las partes del avión, leen la luz del ambiente y el color del cielo y de la tierra.
--

escribiera Walter Pincus, para el diario **“The Washington Post”** publicado el viernes 1o. de mayo de 1998, en la página A-12, bajo el título de **“Panel Boosts Funding for Covert Operations”** (Comisión Impulsa Financiación para Operaciones Encubiertas).

Me permito a continuación transcribir algunas partes substanciales de dicho artículo, simplemente para que se tenga una idea de las cifras que se manejan y de los propósitos trascendidos para los cuales se destinan. Escribe Pincus:

“La Comisión de Inteligencia de la Cámara de Representantes ha aumentado “marginalmente” la propuesta de unos 27 mil millones de dólares hecha por el Presidente Clinton para los gastos del próximo año por las agencias de inteligencia de la nación, destinando fondos adicionales para modernizar la interceptación de las comunicaciones en todo el mundo y revitalizar el servicio de espionaje clandestino de la CIA, según una declaración dada a conocer por el panel.

Los proyectos "negros" obtienen fondos del Congreso sin tener que especificar estrictamente cómo y en qué se utilizarán.

Una de las beneficiarias de los nuevos gastos sería la Agencia Nacional de Seguridad (NSA)..... Con sede en el Fuerte Meade, Maryland, la NSA ahora “necesita nuevas computadoras y nuevas herramientas para acceder a las corrientes de nueva información que cruzan de un lado a otro el mundo”.....Los programas clandestinos de inteligencia humana que lleva a cabo el Directorio de Operaciones de la CIA fue otra de las prioridades identificada por la comisión de la Cámara, para que tenga más dinero.....

El Demócrata de más alto rango en la Comisión, el Representante Norman D. Dicks (del Estado de Washington), dijo que el proyecto de ley “excede marginalmente la solicitud presupuestal del presidente” y provee inversión “en áreas donde los progresos tecnológicos o la falta de énfasis han debilitado nuestras capacidades”.

Tenet [el Director de la CIA, George J. Tenet – **N. del A.**] compareció ayer a una sesión a puertas cerradas de la Comisión de Inteligencia del Senado para considerar los programas de espionaje y acciones encubiertas de la agencia.”

Hasta aquí esta breve traducción de los pasajes substanciales del artículo publicado por **“The Washington Post”**.

Cito estos ejemplos, simplemente para que se tenga una idea de cuántas cosas –en distintos ámbitos y niveles— pueden ser llevadas a cabo de manera super-secreta, al punto que nadie las conoce cuando ocurren, y ni siquiera 50 años después, si el gobierno mismo no las hace públicas.

Esto, esencialmente, es perfectamente aplicable al tema de los OVNI, los que nunca significaron un peligro para la Seguridad Nacional de los Estados Unidos, como machacona y cansadoramente ha reiterado en sus declaraciones oficiales la USAF, la Fuerza Aérea de los Estados Unidos.

Pero no cabe duda que ha sido un tema utilizado por la Inteligencia de los Estados Unidos con diversos propósitos, y por eso, hasta el día de hoy sigue siendo utilizado, y sigue teniéndose que mantener el secreto de su verdadero origen y de sus diferentes y progresivos usos, durante el tiempo de la Guerra Fría, y ahora que ésta terminó.

Hay sucesos históricos que por razones de seguridad nacional pueden permanecer ocultos aún después de 50 años.

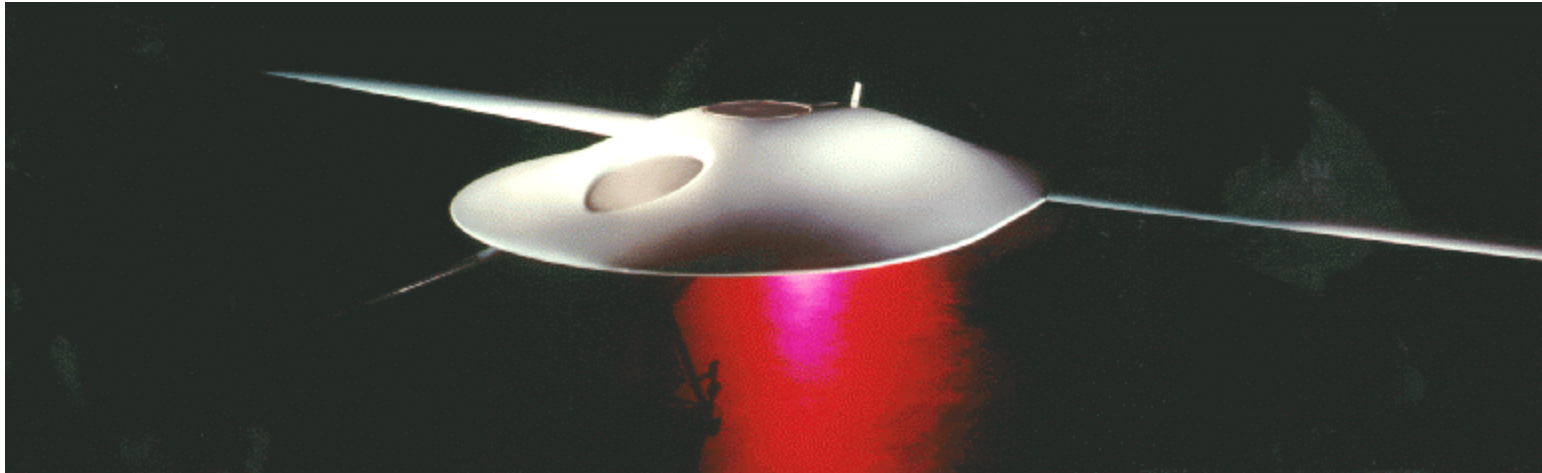

## Capítulo XV – UAVs, UCAVs y globos super-presurizados: las nuevas cosas extrañas en el cielo

### El extraordinario "Dark Star"

En la conferencia sobre la Tecnología Stealth dediqué una última parte a lo más reciente en materia de tecnología aeronáutica aplicada a las plataformas volantes, llamadas genéricamente en inglés "**UAVs**" por "Unmanned Aerial Vehicles", o sea, Vehículos Aéreos No-Tripulados.

La misión esencial de estos vehículos es de reconocimiento, y eso no implica necesariamente espionaje como algunas personas pueden pensar, sino que la labor de reconocimiento se aplica al control de tráfico en carreteras, información sobre desastres ecológicos (inundaciones, desertificación, extinción de los bosques tropicales, terremotos, etc.) situación de cultivos, observación de migración de animales y otros fenómenos naturales, y por supuesto, a recoger información estratégico-táctica sobre frentes de batalla, navegación ilegal, contrabando, etc.

El "**Dark Star**", un aparato con la forma de un platillo invertido equipado con extensas y finas alas, posee características muy peculiares que pueden hacer que más de un observador repentino, quede confundido respecto a la real identidad de lo que vio.

Fabricado por los prestigiosos "Skunk Works" de la Lockheed Martin Corporation, conjuntamente con la Boeing Military Aircraft y varios sub-contratistas más, el "**Dark Star**" puede operar durante 8 horas consecutivas, cubriendo un radio de acción de casi mil kilómetros, desde una altura observacional de 13 mil 700 metros. El "**Dark Star**" tiene alas con una extensión de 21 metros, su cuerpo tiene 4m.6 de largo y 1m.50 de alto y funciona en dos modos: preprogramado o autónomo. Está equipado con sensores remotos, y puede comunicarse con antenas en tierra, así como con satélites en órbita, a los que provee de la información recogida.

### Increíbles artefactos para el Siglo 21, incluido un "Platillo Volante"

La revista británica "*Jane's Defence Weekly*" es única en su tipo, y constituye toda una autoridad en materia de información concerniente a tecnología militar, equipos y armamento. En su ejemplar del 12 de marzo de 1997, (pág. 5) publicó un sensacional artículo titulado "**USA's revolutionary plan for air vehicles unveiled**" (Revelan revolucionario plan de Estados Unidos para vehículos aéreos), el cual da a conocer que la Oficina de Reconocimiento Aéreo de Defensa, cuya sigla en inglés es **DARO**, reveló "una variedad de revolucionarios conceptos de plataformas de vehículos aéreos no tripulados (UAV) que comenzarán a utilizarse a inicios del Siglo 21. El artículo dice textualmente en uno de sus párrafos clave: "**La amplitud de la tecnología detrás de los diseños, que incluyen alas volantes "stealth" de gran autonomía de vuelo, artefactos hipersónicos de gran altura y aún un platillo volante, indica la creciente aceptación por los militares de los UAVs para roles hasta ahora desempeñados por diseños tripulados**"

Quien formuló declaraciones muy entusiastas al respecto fue el Coronel Richard Davis, Comandante del Laboratorio Wright de la Fuerza Aérea de Estados Unidos, perteneciente a la Base Wright-Patterson, en Ohio, que --como se recordará-- era el centro de la investigación de los OVNIs, cuando funcionaron los diversos proyectos oficiales manejados por la USAF, entre ellos el famoso "Blue Book" o "Proyecto Libro Azul".

El artículo describe 6 tipos de aparatos, con las siguientes características: 1) Un ala volante plegable para misiones de ataque y reconocimiento, que tiene extremos de ala descartables. 2) Una plataforma volante hipersónica para operar a gran altura. 3) Un "diamante aéreo" en desarrollo por los "Phantom Works" de la compañía McDonnell Douglas. 4) Un **disco volante**. 5)

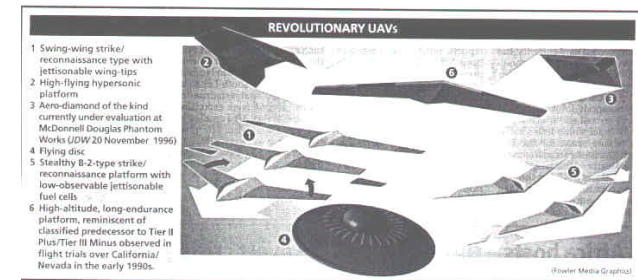

Una plataforma de reconocimiento con características "stealth" del tipo del bombardero B-2, para misiones de reconocimiento y ataque, con células de combustible de reducida visibilidad y descartables. 6) Una plataforma de gran altura, y de gran autonomía de vuelo, algo parecida al Dark Star.

Reproducimos el diseño que acompaña al artículo de la *"Jane's Defence Weekly"* por su alto valor ilustrativo, sobre lo que pronto, estará volando por los cielos, en forma casi indetectable.

### Atención a los experimentos de Argentina y Brasil

La propia *"Jane's Defence Weekly"* ha informado en otra ocasión que Brasil ha comenzado un modesto plan de experimentación con artefactos aéreos de características "Stealth", o sea, indetectables por el radar, y tampoco detectables por su rúbrica en el infrarrojo, por los escapes de los motores, ni por las comunicaciones electrónicas.

Esto significa que puede esperarse que en Brasil surjan denuncias de presuntos "OVNI" que en realidad podrán estar originadas en los vuelos de prototipos a escala reducida, o a escala total. Hay que estar alerta a estas posibilidades, porque desde territorios vecinos, podrían eventualmente observarse cerca de las zonas fronterizas, alguno de estos artefactos.

Pero esto no es todo. Tanto Argentina como Brasil, buscan lo que ambos países limítrofes llaman **"acceso al Espacio"**.

En tal sentido, varios medios de información en la Argentina, dieron a conocer una importante resolución tomada por el Presidente Carlos Menem por **Decreto 176/97** en el sentido de que el país hermano ha de co-participar con la **Lockheed Martin Corporation** de Estados Unidos, en el desarrollo del **X-33**, conocido también como **"Venture Star"**, un vehículo para operar en órbita terrestre baja, de una sola etapa, que habrá de sustituir en el futuro a la flota de los Transbordadores Espaciales de Estados Unidos.

La tarea le ha sido encomendada a la Comisión Nacional de Actividades Espaciales (CONAE) de la Argentina, y esto supone el desarrollo de modelos experimentales a diversas escalas que se probarán no sólo en laboratorios, sino en vuelos, lo que también puede dar lugar a una serie de avistamientos de naves de formas y características extrañas en Argentina y desde zonas limítrofes en países vecinos, que tendrían como origen, esos artefactos.

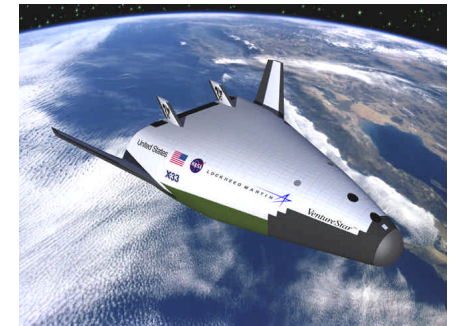

Concepto del X-33 "Venture Star"  
(diseños de NASA)

Es necesario tener en cuenta que la Lockheed Martin Corporation ganó la licitación de privatización de la fábrica de aviones militares ubicada en la Provincia de Córdoba (Argentina). Por otra parte, el mismo decreto presidencial argentino hace referencia específica a un acuerdo de cooperación suscrito entre Argentina y Brasil para lograr el "**acceso al Espacio**".

### **DARO y los TIERS I, II, II Plus y III**

Existe abundante información en revistas especializadas, en algunas páginas de la Internet pertenecientes a Defensa de Estados Unidos, y hasta en algunas publicaciones al alcance del público en general, sobre toda esta nueva tecnología que se está incorporando y se va a usar en el futuro inmediato. Estos son los potenciales "no identificados" para alguien desinformado.

Por esta razón, siento un deber compartir específicamente la información, porque cuanto más se sepa sobre "extrañas cosas que vuelan" menos "No Identificados" van a haber. Esta es una regla general que admite su aplicación en forma retrospectiva.

En 1993 se formó en Estados Unidos la **Defense Airborne Reconnaissance Office** -- D.A.R.O.-- (Oficina de Reconocimiento Aéreo de Defensa), la cual organizó un programa de vehículos a control remoto (los llamados genéricamente en inglés "drones") a los que agrupó en "tiers"(filas, o hileras).

El **Tier I** fue el **Gnat 750** (de 1993) fabricado por la General Atomics Aeronautical Systems Inc. El **Gnat** es utilizado por las fuerzas armadas de Turquía. Ha operado en 14 diferentes escenarios del mundo. Soporta 40 horas de actividad a una altura de 7 mil 500 metros.

La propia General Atomics Aeronautical Systems Inc. produjo el UAV táctico **Prowler**, utilizado como un Sistema de Comunicación General entre el **Gnat** y el **Predator**.

El **Tier II** es el General Atomic **Predator**, un modelo más grande del Gnat. Dos **Predator** se utilizaron para monitorear la guerra en Bosnia. Posee sensores para uso diurno y nocturno y SAR (Radar de Apertura Sintética). Puede volar por más de 40 horas consecutivas,

En mayo de 1995 la Teledyne Ryan fue elegida para construir el **Tier II Plus**, utilizado por la USAF y que se le conoce con el nombre de **Global Hawk**, una especie de ballena blanca con alas.



**The Predator is 27 feet long with a wingspan of approximately 49 feet**



Por su parte, DARO adjudicó en 1994 a las empresas Lockheed-Martin y Boeing, la construcción del **Tier III**, el espectacular **Dark Star**, una especie de platillo con alas posteriores.

El **Predator** y el **Dark Star** tienen sus orígenes en las sombras del "mundo negro" de los proyectos secretos del Pentágono. Baste decir que en el caso del **Dark Star**, la rama de la Lockheed-Martin que trabajó en el mismo fue la de los famosos "Skunk Works" a los que me refiriera en el Capítulo XIV que dediqué a la Tecnología Stealth.

El Pentágono tiene planes de construir unos 20 aparatos Predator y otros 20 Dark Star, pero aguarda los resultados que arrojen una serie de pruebas exhaustivas durante 1998 y 1999.

Entre tanto, la USAF activó un segundo escuadrón de UAVs con dos años de anticipación, para evitar los problemas de crecimiento originados cuando se formó el primer escuadrón.

Así, el llamado Escuadrón No.15 de Reconocimiento, tendrá su base en el Campo Auxiliar de Indian Springs, cerca de la Base Nellis de la Fuerza Aérea, en Nevada (o sea, cerca de la famosa Área 51). Cuando para el año 2004 el Escuadrón tenga 45 **Predators**, los va a compartir con el Escuadrón No. 11, también ubicado en Indian Springs. Este Escuadrón ya posee 6 **Predators**, dos de los cuales cumplieron misiones sobre Yugoslavia.

Inicialmente, la USAF ha destinado a estos aparatos para misiones de reconocimiento y relevamiento, pero de futuro podrían servir para protección de fuerzas y otros tipos de operativos.

Y aún puede agregarse otro UAV surgido de la General Atomics, se trata del **Altus**, equipado con la tecnología de los **Gnat** y **Predator**, tiene una gran capacidad de carga. Hay una versión utilizada por la NASA, ya que cumple misiones de investigación científica a gran altura. También hay una versión utilizada por el Departamento de Energía de Estados Unidos, para investigación atmosférica. Se considera un vehículo ideal para ser utilizado como relé de comunicaciones, y para aplicaciones comerciales.

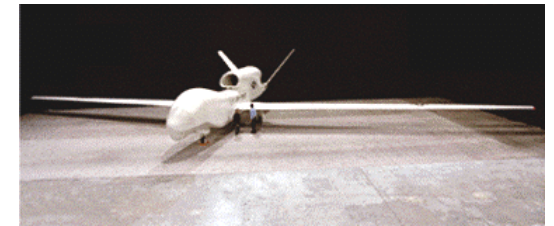

El Tier II Plus, llamado Global Hawk, una especie de ballena blanca con alas.

### **"Tacit Blue": banco de pruebas de lo "Stealth"**

Hay otros artefactos utilizados como UAVs. El 30 de abril de 1996, la Fuerza Aérea de los Estados Unidos (USAF) dio a conocer en el Pentágono, el Programa de Demostración de Tecnología llamado **Tacit Blue**.

Se trata de un aparato aéreo creado para demostrar que era posible operar un avión de relevamiento escasamente observable y con una baja probabilidad de ser interceptado por radares u otros sensores, sobre un campo de batalla, con grandes posibilidades de supervivencia.

Semejante artefacto teleguiado ha podido controlar situaciones de batalla y enviar información sobre blancos en tiempo real (concepto que se refiere a la simultaneidad de la información, remitida al momento en que los acontecimientos están ocurriendo), a un centro de comando ubicado en tierra. **Tacit Blue** sirvió para validar una gran cantidad de novedosos conceptos de la tecnología "stealth".

De alas rectas, con un cola en "V" y un fuselaje grueso de forma curva, hizo su primer vuelo en febrero de 1982, y luego registró 135 vuelos en un período de 3 años -según establece un documento oficial. El aparato a menudo realizó de tres a cuatro vuelos por semana y muchas veces hizo más de un vuelo en un mismo día.

Ha estado en operaciones desde 1985.

### **"Cypher": el platillo espía**

La prestigiosa revista "*Scientific American*" publicó en su ejemplar de junio de 1997 un artículo titulado sugestivamente "**Spying Saucer**" (Platillo Espía). El artefacto de marras se llama "**Cypher**". Glenn Zorpette escribió lo siguiente:

"Aunque no es de otro mundo, Cypher es por lo menos revolucionario. Construido por un pequeño equipo de la empresa Sikorsky Aircraft en Stratford, Connecticut, el aparato volante de dos metros de diámetro es un avión de ala rotatoria, similar en cierta manera a un helicóptero. A diferencia de un helicóptero, no obstante, el aparato está impulsado por dos rotores rígidos, uno encima del otro, que giran en direcciones opuestas. Cypher no es el primer vehículo experimental en explotar este esquema de propulsión que elimina la necesidad de un rotor de cola. Pero es el primer artefacto no



"Cypher" el "platillo" espía.

pilotado configurado de esta manera que rodea a los rotores con su fuselaje.....El aparato aéreo de 110 kilogramos de peso puede permanecer en el aire por unas dos horas y media cubriendo un radio de 30 kilómetros. Un software de avanzada le asegura al aparato volante un inusual grado de autonomía. En pruebas realizadas en otoño pasado, el platillo utilizó software de la Lockheed Martin y la Northrop Grumman para hallar y rastrear a un soldado solitario que caminaba en un campo.....Otra prueba notable se llevó a cabo en enero pasado en el Fuerte Benning en Georgia."

El original platillo puede sobrevolar las calles de una ciudad, observar a través de ventanas y posarse suavemente en los techos de edificios.

He visto documentales de las pruebas de este ingenioso artefacto, y aunque su radio de alcance es muy limitado, así como su velocidad, no obstante, un encuentro impensado con el mismo a plena luz, o de noche, bien podría provocar más de una denuncia de OVNI. ¡A pensarlo dos veces!!

### **Más países tienen UAVs**

Pero no ha de pensarse que sólo Estados Unidos posee y está desarrollando este tipo de artefactos aéreos. Otros países también tienen sus UAVs.

Por ejemplo, Alemania cuenta con el **Taifun**, que puede volar por más de cuatro horas a una velocidad de hasta 200 kilómetros por hora, atacando blancos pre-programados tales como posiciones de artillería, bases de misiles, cuarteles centrales y aviones en tierra desde unos 2 mil 500 metros de altura.

El contratista principal es la STN Atlas Elektronik Nord que fue adquirida conjuntamente por la British Aerospace y la Rheinmetall.

El Ejército alemán tuvo planes originales para poseer 20 sistemas de lanzamiento para el **Taifun** y un total de 3 mil de estos UAVs.

La fase de desarrollo para este aparato, que comenzó en 1997 y se extenderá hasta el 2004, tendrá un costo estimado de 282 millones de dólares, y la fase de adquisición, que se extenderá del 2005 al 2011 costará unos 600 millones de dólares adicionales, según datos de la revista *Jane's Defence Weekly*.



El "Sea Centinel" canadiense.

Canadá desarrolló el UAV CL-227, llamado **Sea Sentinel**, cuya forma parece la de dos esferas una sobre la otra, unidas por un cilindro vertical, donde están ubicados dos rotores que giran en sentido contrario. Visto de lejos parece un "8" volador, verdaderamente extraño. El aparato se puso a prueba por primera vez del 24 de agosto al 16 de septiembre de 1989 en el Centro de Pruebas de Misiles del Pacífico, en California.

El **Sea Sentinel** demostró sus cualidades despegando y aterrizando en la plataforma del portahelicópteros Jan Tide de la Marina de los Estados Unidos.

Y ya que me refiero a UAVs de uso marítimo, en 1999 se ha estado llevando a cabo el desarrollo a escala total del UAV **Seamos** por parte de la marina alemana.

La unidad comercial de Sistemas Civiles y de Defensa Dasa perteneciente a la Dornier GmbH de Friedrichshafen, en Alemania, tiene el propósito de producir un sensor dual autónomo, que irá en las plataformas de navíos alemanes.

Inicialmente el plan prevé el equipamiento de cada Corbeta K-130 con un vehículo **Seamos**, pero podría sustituirse por un escuadrón a bordo de buques e reabastecimiento del tipo 702.

Importa destacar que el **Seamos** formó parte de un programa de investigación experimental desarrollado por la empresa Dornier, desde comienzos de la década de los '90. **Seamos** es una sigla que en alemán responde a Seeaufklärungsmittel und Ortungssystem, o sea Sistema Naval de Reconocimiento y Detección de Blancos.

El Vehículo Aéreo No Tripulado **Seamos** puede portar una carga útil de 140 kilogramos, utilizando un rotor de 6 metros de diámetro a una altura de 2 metros 50, y puede operar durante cuatro horas y media.

El diseño del aparato utiliza nuevos materiales y será construido de acuerdo a métodos de producción avanzados. Tendrá asimismo duplicación de computadoras a bordo y de actuadores electro-hidráulicos.

Las pruebas se llevan a cabo en la plataforma Meldorf que la Dornier tiene en Hamburgo, y serán continuadas por un programa multinacional de pruebas del que participarán Alemania, Estados Unidos, Gran Bretaña, Francia e Italia.

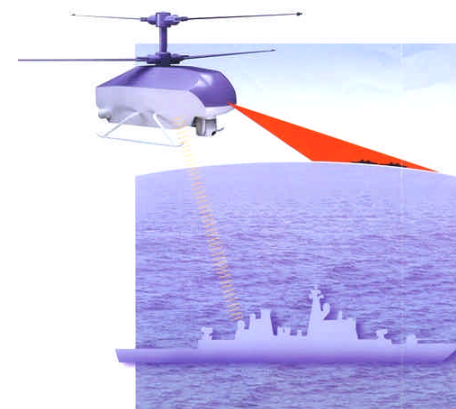

"Seamos", otro espía, para operaciones aeronavales.

## UCAVs: la guerra aérea del futuro

Es triste hablar de guerra, y más triste aún cuando esta ocurre. No creo que haya ser humano que se sienta feliz de hacer la guerra, y menos aún, que le agrade la guerra. Si lo hubiera, --y debo admitir que es una posibilidad-- no puedo pensar que realmente esté en sus cabales.

La guerra es la mayor de las tragedias humanas, el escenario de la máxima des-humanización, y deja huellas que duran por generaciones, y que pueden bien trastornar toda una cultura, una civilización, y los valores que la humanidad o una sociedad dada, han podido acariciar, cuidar y preservar hasta un cierto momento.

Hechas estas salvedades, no se pueden negar varias realidades. La primera es la del propio ser humano, que lleva en si mismo una naturaleza agresiva, que puede dar lugar a expresiones diversas de violencia. La segunda, la existencia de naciones rebeldes y de crímenes y terrorismo internacionales económicamente poderosos. La tercera, intereses comerciales y de zonas de influencia encontrados, entre distintas naciones. Asimismo la existencia de extremismos étnicos, nacionalistas o religiosos.

Todo esto lamentablemente ambienta la guerra, y determina como imperativo que las naciones estén preparadas. Es una lógica de muerte, es el "thanatos" de que hablara Sigmund Freud, elevado a su máxima potencia. Pero es la realidad.

Un **UCAV** es un "Unmanned Combat Air Vehicle", o sea, un Vehículo Aéreo de Combate No Tripulado. También se le conoce como **UTA** por "Unmanned Tactical Aircraft", Avión Táctico No Tripulado.

La idea surgió en la Fuerza Aérea de los Estados Unidos a comienzos de la década de los '90, y recorrió la industria aeronáutica y las esferas de Defensa, Inteligencia y el gobierno.

Estos vehículos se desarrollaron más como misiles que como aviones. Se ocultaron en hangares por más de un año y aunque cada uno costó 5 millones de dólares, resultaron mucho más económicos que los aviones. Tienen misiones muy claras como la supresión de las defensas aéreas enemigas (SEAD).

Hay bajo desarrollo toda una amplia gama de UCAVs, que mayormente se encuentra en el secreto de los "proyectos negros". Se espera que para el 2015 estos artefactos estén provistos



de sensores que les permitan vuelos guiados a largas distancias, dirigidos remotamente; y con instrumentos opto-electrónicos para intervención directa en las etapas finales.

Los UCAVs reconocerán al enemigo y atacarán sus bases misilísticas y balísticas, podrían filtrarse aún en los escenarios bélicos más peligrosos para cumplir misiones de reconocimiento, realizar operaciones de relé para transmitir información, reaprovisionamiento de combustible en vuelo y transporte de carga.

Son 40 por ciento más chicos que los aviones de combate, con un comportamiento similar y con la ventaja de que al no ser tripulados no hay nada que restrinja sus maniobras en ángulos muy cerrados, soportando hasta más de 20g de tracción, transformándoles en blancos muy difíciles para los SAM (sea-to-air-missiles; misiles mar a aire), y los AAM (air-to-air missiles; misiles aire a aire).

Se habla de un UCAV hipersónico (es altamente probable que se trate del modelo no tripulado del Aurora) que puede lanzar misiles anti radiación contra los emisores de radar de los SAM, y atacar aeropuertos con el LOCAAS (Low Cost Autonomous Attack System -Sistema Autónomo de Ataque de Bajo Costo).

Este UCAV hipersónico sería capaz de realizar vuelos sub-orbitales y estar en una hora en cualquier parte del mundo, partiendo de una base en el Suroeste de los Estados Unidos, muy posiblemente la famosa Área 51.

Los UCAVs tendrán esencialmente características "stealth", con terminaciones aserradas, sin cola, sin alas, con motor incorporado totalmente al fuselaje, deflectores de las emisiones de gases, además de estar equipados con trampas electrónicas capaces de desviar misiles, y de volar invertidos, para aislar más la rúbrica calórica de los motores.

Son varias las empresas de aeronáutica que compiten por la creación de UCAVs. La Lockheed Martin tiene un F-16A modificado, que podría estar volando para el 2000. La Boeing tiene el Joint Strike Fighter (JSF) que no se espera entre en servicio hasta el 2025.

Dentro de las propuestas de UCAVs hay dos conceptos en pugna: 1) que los UCAVs vayan provistos de suficiente software y equipo como para guiarles a los blancos; 2) colocar en los UCAVs el mínimo de instrumental posible, excepto el de detección y comunicación, mientras un avión tripulado, a mayor distancia, recibe la información, y allí se toman las decisiones.



Boeing X-45A, un UCAV presentado ante 400 personas, en Lambert Field, Missouri, el 27 de Septiembre de 2000.

La revista **"Aviation Week & Space Technology"** hace un listado de los seis principales criterios que los militares dieron a la industria aeronáutica de los Estados Unidos para la creación y desarrollo de UCAVs. En resumen la propuesta contempla:

- 1) el uso de grandes extensiones de ala descartables, que pueden llevar combustible extra;
- 2) Una variación de los extremos de alas descartables, sería que las mismas fuesen en si UCAVs más pequeños;
- 3) La velocidad hipersónica haría a los UCAVs difíciles de interceptar y de derribar;
- 4) La forma de un diamante aéreo se considera una de las mejores en cuanto a su baja observabilidad.;
- 5) Una gran ala volante sería el mejor diseño para transportar carga muy pesada, tales UCAVs podrían llevar más combustible y carga que lo que haría un avión del mismo peso; y
- 6) "Potencialmente, una forma de platillo podría producir el UCAV más maniobrable si se le combina con impulsores vectoreados para máxima agilidad lateral. Aún más, un arma se puede apuntar simplemente rotando el aparato aéreo sin alterar el curso." [esta última es transcripción textual del artículo publicado en la revista de referencia, bajo el título de *"La carga, y no la forma, conduce la investigación de UCAV"* --- **N. del A.**].

Hasta aquí lo que ha planteado la Fuerza Aérea de los Estados Unidos.

Por su parte, la Marina de Guerra tiene su propia versión de un avión de combate no tripulado. Pero en este caso, asume la forma de un avión convencional, sólo que más pequeño, despegando desde portaviones para hacerlos más operativos aún.

La Marina está haciendo investigaciones en China Lake, California, sobre el concepto de un **HMLV** (Highly Maneuverable Lethal Vehicle) o sea, un Vehículo Letal de Alta Maniobrabilidad.

Según lo declarara George Palfalvy, un analista de operaciones de investigación perteneciente al Centro de Guerra Aérea Naval, unos 200 expertos del más alto nivel en UCAVs se reunieron en China Lake para considerar cuáles deberían ser las características del UCAV de la Marina de Guerra, y entre ellas señalaron las siguientes:

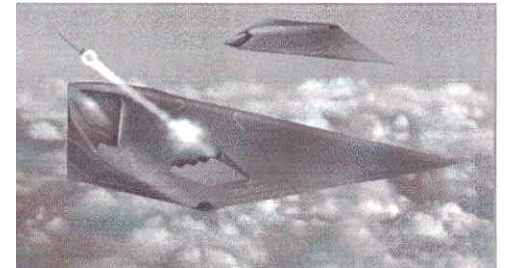

\*\*\*Una forma capaz de soportar de 15 a 20g.

\*\*\*Que ocupe no más espacio en un portaviones del que necesita actualmente en avión de combate A-4.

\*\*\*Que las armas estén en un compartimento interno y sea capaz de volar invertido.

\*\*\*Sensores capaces de detectar el lanzamiento de misiles enemigos y de identificar blancos en tierra.

\*\*\*Reconocimiento automático de blancos con cierta capacidad de decisión abordo.

\*\*\*Una conexión para las informaciones que requerirá una banda de amplitud variable y la capacidad de fragmentar un mensaje y enviarlo por varias frecuencias.

Téngase presente que varias de estas tecnologías y aparatos (UAVs y UCAVs) **ya son operativos y están en uso, en tanto que otros están en etapas experimentales, y por tanto, también volando.**

UAVS y UCAVS ya son operativos, están en uso. Y los experimentales también están volando.

### **...Y Globos Orbitales**

No puedo culminar este capítulo sin mencionar algo más que se podrá ver surcar los cielos del mundo, y que tiene la potencialidad de ser denunciado como un “OVNI”. Pero el punto clave está en **conocer**, en **estar adecuadamente informado**. En materia de OVNI, coincido con lo que —si bien que referido a otro tema—ha dicho el Jefe del Estado Mayor de la USAF, General Ronald Fogleman: *“Dominar el espectro de información es tan crítico en un conflicto ahora, como lo ha sido ocupar la tierra y controlar el aire en el pasado.”*

Y bien, la NASA está desarrollando globos de “superpresión” que flotarán en la estratósfera llevando carga útil con un peso de varias toneladas, en misiones que durarán más de tres meses.

Este tipo de globos, actualmente utilizado por los científicos, puede transportar 3 toneladas de instrumentos a una altura de aproximadamente de 39 mil metros. Estos globos se lanzan semi-inflados y se van inflando a medida que se elevan, pero no duran más de unos pocos días, cuando llegan a la estratósfera.



Jack Tueller, un científico del proyecto de globos perteneciente al Centro de Vuelos Espaciales Goddard de la NASA en Maryland, dice: “Permaneciendo en vuelo por meses en ocasiones, los globos de superpresión podrán realizar experimentos en astronomía, física de las partículas y con el agujero de ozono, que requieren tanto resistencia como una mayor capacidad de elevación”.

Los ensayos con estos globos comenzaron en el verano de 1998 y el primer vuelo de un globo con toda su carga podría lanzarse operacionalmente en enero del año 2000. En el siguiente capítulo brindo más detalles acerca de estos globos.

### **Los globos “fantasma”**

Décadas antes, ya hubo globos superpresurizados especiales, que seguramente más de una vez deben haber provocado denuncias de “OVNI”. La información precisa al respecto, --que muchos pueden desconocer, y que a otros puede haberles pasado desapercibida—se encuentra no obstante, en el Capítulo 8 del **“Scientific Study of Unidentified Flying Objects”**, (Bantam Books, N.York, enero de 1969, 965 páginas).

En la introducción del capítulo, bajo el primer párrafo dice:

### **“Tipos de globos**

Tres tipos de globos pueden hacer surgir observaciones de OVNI: los globos de neopreno o goma que se expanden durante el ascenso de seis pies a 30 pies (1m80 a 9 mts.) de diámetro, los globos de polietileno que son parcialmente inflados en tierra y se llenan en su totalidad a la altura de flotación hasta un diámetro de 100 pies (30 mts.) a 400 pies (120 mts.); y pequeños globos super-presurizados llamados globos ‘fantasma’. [página 755]

### Globos de Super Presión

Los otros pequeños globos son los globos ‘fantasma’ de super-presión. En general esos tienen cargas de unos pocos gramos. Los globos son usualmente esféricos y su tamaño está en función de la altura; cinco pies de diámetro (1m50) a 20.000 pies (6.000 mts.),

Décadas atrás ya hubo globos super-presurizados, llamados “fantasma”, capaces de volar por más de 300 días.
---

siete pies (2m10) a 40.000 pies (12.000 mts.) diez pies (3 mts.) a 60.000 pies (18.000 mts.). Unos pocos globos más grandes han volado a mayores alturas. Más de 300 globos de super-presión han volado sobre el Hemisferio Sur. Varios globos han volado por más de 300 días en el Hemisferio Sur habiendo dos globos que aún están volando, que han estado en el aire por más de 11 meses. No más de 20 vuelos de larga duración se han hecho en el Hemisferio Norte. [página 756].”

Lo que el informe del grupo de la Universidad de Colorado no aclara es con qué objetivo tantos globos volaron durante tanto tiempo en el **Hemisferio Sur**.

Pero esta valiosa información, nos obliga a reconocer las múltiples posibilidades que ya hubo en el pasado, de que una actividad prácticamente desconocida, haya despertado numerosas denuncias de “OVNI” que –por supuesto—terminan una vez más en el común denominador de la tecnología humana no identificada.

Curiosamente, hubo un uso mucho mayor de los "globos fantasma" en el Hemisferio Sur, que en el Hemisferio Norte de América.

## Capítulo XVI -Más cosas extrañas en los cielos y aparatos increíbles.

En tan sólo los últimos dos años, la ciencia astronómica se ha expuesto a misterios e interrogantes que nunca antes se planteó, y ha tenido que rever hipótesis, porque no se han acomodado a las realidades constatadas por ese fabuloso instrumento que es el Telescopio Espacial Hubble, ahora, complementado por otros dos instrumentos importantes: el Observatorio Compton de Rayos Gamma, y el Observatorio "Chandra" de Rayos X.

Desde fuentes increíbles de rayos gamma, a púlsares de características extrañas, pasando por los remotos lugares en tiempo y Espacio en los cuales mueren y surgen nuevas estrellas, son incontables los motivos celestes con los cuales ir de asombro en asombro.

Pero la tecnología espacial también ha permitido controlar a nuestro propio planeta Tierra y a su entorno como nunca antes. Nada prácticamente escapa a la extraordinaria y fina capacidad de detección de los satélites artificiales.

¡Qué no sería si "naves extraterrestres" nos estuvieran visitando a diario!

### Nieve desde el Espacio

Ese constante relevamiento de nuestro planeta y de la atmósfera que lo rodea, no ha estado exento de sorpresas, que a su vez, nos han provisto a todos, y especialmente nos provee a los Ovnílogos, de nuevos conocimientos sobre fenómenos naturales que recién ahora vinieron a conocerse, pero que pueden también haber sido responsables por más de una "denuncia de OVNI" en todas las décadas pasadas.

La revista **Science News** en su Volúmen 151 del 31 de mayo de 1997, página 332, publicó un artículo escrito por R. Monastersky, titulado: "¿Está la Tierra apedreada por bolas de nieve del Espacio?"

El artículo de marras comienza diciendo:

"Imágenes de un satélite de la NASA sugieren que la Tierra está bombardeada cada día por miles de bolas de nieve del tamaño de una casa, un tipo de objeto interplanetario previamente desconocido. Estos misiles congelados se deshacen muy alto sobre la superficie de la Tierra y envían descendiendo una ténue lluvia cósmica, según un controversial informe".

La Tierra recibe toneladas de nieve procedente del Espacio.
---

La evidencia de tal fenómeno fue presentada en esa semana en una reunión de la Unión Geofísica Estadounidense, que tuvo lugar en la ciudad de Baltimore, en el Estado de Maryland, y fue expuesta por Louis A. Frank de la Universidad de Iowa.

El Profesor Frank había ya detectado el fenómeno a comienzos de los años 80 al examinar imágenes en la gama del ultravioleta obtenidas por el satélite Dynamics Explorer I.

El impacto que ese descubrimiento tuvo entonces y el darlo a conocer desató una controversia científica que exigía más corroboración. "Su influencia en varios campos de la ciencia va a ser profunda" había vaticinado en 1986 a la revista **Science News** Alexander J. Dressler, editor de **Geophysical Research Letters** (Cartas de Investigación Geofísica) que había aceptado el informe del Prof. Frank para su publicación.

Frank entre tanto, había cosechado once respuestas críticas a su trabajo, y hasta Dressler dudó de su teoría, en 1991, pero Frank logró trabajar con el equipo productor de imágenes que iba a volar a bordo del satélite Polar de la NASA, el cual fue lanzado a comienzos de 1996. La principal misión del satélite era estudiar el plasma solar, pero Frank diseñó un grupo de cámaras de tal manera que pudieran fotograficar a los "pequeños cometas".

Y aquí el articulista de **Science News** escribe:

"Las imágenes de las cámaras del Polar no sólo confirmaron las observaciones originales sino que proveyeron aún una más firme evidencia de esos objetos."

"Cuando la cámara de Ultra-Violeta y la de luz visible observaron sobre la atmósfera de la Tierra, detectaron largas trazas de luz brillante."

"No está claro, por ejemplo exactamente qué es lo que son esos objetos. 'Esas cosas tienen el aspecto de cometas, y actúan como cometas. Pero no pueden posiblemente ser cometas en el sentido tradicional' dice Paul D. Feldman de la Universidad Johns Hopkins en Baltimore."

La idea del Profesor Frank es que esas bolas de hielo son trozos de tal materia que --como los cometas-- viajan por el espacio y al encontrar a nuestro planeta en su camino, son atraídas y caen, deshaciéndose en las más altas capas de la atmósfera, para arribar como una permanente pero ténue masa húmeda que puede llegar a formar mares, y a mantenerlos.



Aquí tenemos pues, un fenómeno no conocido anteriormente. Se podrá discutir si la interpretación de Frank es la más correcta, pero el mismo se ha constatado por diferentes satélites y sus instrumentos a bordo. Faltará sin duda más corroboración, otros estudios independientes. Merece pues ser tenido en cuenta y considerado.

### **Sprites and jets (duendes y chorros)**

Una impresionante fotografía tomada desde un avión de la Fuerza Aérea de Estados Unidos, a 12 mil metros de altura, revela la presencia de un fenómeno denunciado por siglos pero nunca bien constatado, hasta 1994.

Y si bien una fotografía vale por mil palabras (claro está, cuando la fotografía --como en este caso-- es auténtica), vale la pena ampliar someramente la información sobre éste y otros tipos de fenómenos meteorológicos poco conocidos y verdaderamente espectaculares.

Para ello voy a recurrir a un comunicado de la NASA precisamente titulado "***Sprites and jets***" que dice lo siguiente:

"Informes de extraños estallidos y coloreadas luces procedentes de las partes superiores de poderosas tormentas eléctricas datan de los 1800s. Y **aunque pilotos de aviones las denunciaron** en las décadas de los años 50 y 60, **permanecieron no confirmadas** hasta recientemente . [la letra en negrita es de mi responsabilidad, N. del A.].

Estos extraños destellos fueron primeramente observados desde tierra, cuando, por un verdadero accidente, se captaron en un video, el 5 de julio de 1989 por los científicos de la Universidad de Minnesota John Winckler, Robert Franz y Robert Nemzek. Los científicos estaban en el momento realizando una prueba de calibración para una cámara monocroma de bajo y leve nivel y en manera alguna estaban observando particularmente una tormenta eléctrica ubicada al Este de su lugar de observación. A la mañana siguiente, cuando se dedicaban a ver el video de prueba, vieron un par de gigantescas columnas gemelas de luz que se extendían hacia arriba por más de 30 kilómetros por sobre la tormenta.

Los destellos fueron inicialmente registrados desde el Espacio por el Transbordador Espacial (STS-34), cuando pasó sobre una tormenta altamente activa al Norte de Australia, el 21 de octubre de 1989. Las cámaras monocromas de TV del transbordador



Fotografía de "sprites" obtenida desde un avión de la Fuerza Aérea de Estados Unidos, a 12 mil metros de altura.

filmaron por primera vez desde el Espacio lo que ahora recibe el nombre de "fantasmas y chorros". Las observaciones fueron hechas como parte del Experimento de Observación de Relámpagos en Mesoescala del Centro de Vuelos Espaciales Marshall de la NASA. Otha H. Vaughan, Jr. del Centro de Hidrología Mundial de la NASA fue el principal investigador.

En 1994, mientras en un avión a gran altura volaba una cámara de color extremadamente sensible normalmente utilizada para fotografiar auroras, científicos de la Universidad de Alaska, confirmaron que los destellos tienen generalmente un color rojizo que a menudo se desvanece hacia el púrpura o el azul en los zarcillos que se extienden hacia abajo. El Dr. Davis Sentman de la Universidad de Alaska les nombró como "sprites" (fantasmas) como se llamaban las criaturas en la obra de Shakespeare "The Tempest" (La Tormenta) en parte debido a su naturaleza transiente, efímera. El equipo de la Universidad también los descubrió y designó como chorros azules.

Los "sprites" aparecen en lo alto por sobre las tormentas eléctricas, en tanto que los "jets" surgen desde la parte superior de la tormenta eléctrica. Los "sprites" aparecen en cascada tan altos como a 96 kilómetros sobre la Tierra. Los "sprites" pueden tener el aspecto de gigantescas burbujas rojas, estacas de una cerca, zanahorias dadas vuelta, o pulpos con sus tentáculos, y pueden ocurrir en forma individual o arracimados. Los "jets" parecen ser eyectados desde la parte superior de la tormenta con velocidades tan altas como de 100 kilómetros por segundo y se mueven a unos 32 kilómetros de altura."

Estos fenómenos a su vez fueron confirmados por las detecciones del BATSE (Burst and Transient Source Experiment - Experimento de Estallido y Fuente Transiente), un satélite de la NASA que detecta los destellos de rayos gamma. Por más detalles consultar en Internet las páginas de la NASA, y en particular el Centro de Vuelos Espaciales Marshall. Me permito recomendar la monografía titulada ***"What's Up There" A brief history on the Discovery of Sprites, Jets, and Elves and how to observe these type of phenomena from your own observing location*** cuyos autores son Otha H. Vaughn Jr y Waler A. Lyons.

Y por supuesto que estos fenómenos han sido observados fuera del territorio estadounidense. Como que se trata de fenómenos naturales los mismos fueron detectados y confirmados en América del Sur. Así lo consigna un Comunicado de Prensa Oficial de la NASA del 7 de junio de 1995.



Secuencia fotográfica obtenida por equipo de la Universidad de Minnesota el 5 de julio de 1989.

Un equipo de científicos del Instituto Geofísico de la Universidad de Alaska, integrado por los investigadores Davis Sentman, Gene Wescott y Daniel Osborne, utilizó cámaras a bordo de un avión a reacción Westwind-2, en vuelos auspiciados por la NASA y coordinados con la Fuerza Aérea Peruana.

El Comunicado Oficial de la NASA dice:

"En forma y en apariencia visual, los "sprites" sobre América del Sur tienen una apariencia similar a los destellos registrados por el equipo sobre tormentas en la parte central de Estados Unidos el año pasado. Aproximadamente 500 "sprites" se grabaron los pasados meses de junio y julio, muchos en video color por primera vez. Ninguno de los grupos de "sprites" vistos este invierno sobre América del Sur eran tan grandes o tan intensos en color como algunos de los grupos más grandes registrados en Estados Unidos.....Pilotos y otras personas han denunciado ver columnas azules o verdes que se propagan hacia arriba a gran velocidad desde la parte alta de tormentas eléctricas. Wescott y Sentman fueron los primeros en reportar la captación en video y las características de los "chorros azules" a partir de los vuelos realizados sobre Estados Unidos en 1994. No se vieron "chorros azules" en América del Sur.

Los "sprites" se pueden ver desde tierra luego que se pone el Sol, y a simple vista, bajo adecuadas condiciones."

Nótese pues, que se trata de un fenómeno natural, observable a simple vista bajo ciertas condiciones, que desde hace mucho se había denunciado por distintas personas (especialmente pilotos) a lo largo de décadas, pero que recién ahora, en la última década del Siglo XX se viene a "descubrir", registrar y confirmar por distintos científicos, y en registros obtenidos desde el Espacio y desde aviones.

Me permito llamar la atención al hecho de que estos coloridos fenómenos se dan en el verano del Hemisferio Norte y el invierno del Hemisferio Sur. O sea entre los meses de junio a agosto.

Curiosamente, las estadísticas de "denuncias de OVNI", efectuadas en ambos hemisferios *coincidieron siempre* (sin que hubiera una explicación válida) en que el mes de julio, indicaba un "pico", o sea un máximo de denuncias. Sin caer en el absurdo reduccionismo de pensar que ahora todas esas denuncias pueden atribuirse a "sprites" o "blue jets", no obstante, este tipo de fenómeno abre la puerta hacia una interpretación de las estadísticas, que les tenga

Pilotos han denunciado ver columnas azules o verdes que se propagan hacia arriba a gran velocidad.

en cuenta. Ello permitiría explicar la coincidencia del incremento de observaciones de luces extrañas en los mismos meses, no obstante tratarse de dos estaciones distintas del año, para cada uno de los hemisferios.

### **Naves impulsadas por plasma, láser y antimateria**

No se trata de un subtítulo delirante, ni de ciencia-ficción, sino de ciencia y tecnología actuales proyectadas a un futuro a mediano plazo...o tal vez menos.

El Centro de Vuelos Espaciales Marshall de la NASA, publicó el 6 de abril de 1999 en su **Space Science News**, un artículo en el que anunciaba la realización de la décima reunión anual del Grupo de Trabajo sobre Investigación de Propulsión Avanzada que se iba a llevar a cabo en la Universidad de Alabama. Dicha reunión estaba auspiciada por la misma NASA, el Centro Marshall, el Laboratorio de Propulsión a Reacción, y el Instituto Estadounidense de Aeronáutica y Astronáutica.

Como especie de anuncio preliminar, se decía que las sesiones en la conferencia incluían vuelos a energía solar y microondas, energía proyectada, cohetes químicos avanzados, propulsión nuclear, investigación en fusión y cohetes de antimateria.

De entre toda la información contenida en esa publicación, quiero en particular señalar dos, por su proximidad con ciertas descripciones de formas y comportamientos que hemos ido conociendo en recientes décadas, respecto de ciertos aparatos.

"La atmósfera misma se podría poner al servicio de un concepto radical que está siendo puesto a prueba por el Profesor Leik Myrabo de la Universidad Estatal de Pennsylvania en un proyecto conjuntamente auspiciado por la NASA, el Centro Marshall y el Laboratorio de Investigación de la Fuerza Aérea en la Base Edwards de la Fuerza Aérea en California. El **Lightcraft** se elevaría en una serie de pulsos de aire caliente producidos por un láser de alta energía.

El rayo láser se enfocaría justamente debajo del Lightcraft y supercalentaría el aire, que se expande, impulsando al artefacto hacia arriba. Ranuras en la parte exterior del aparato impulsan más aire hacia la región entonces vacía y otro impulso de luz empuja al artefacto aún más lejos. Un modelo de 15 centímetros de diámetro fue puesto a prueba en breves vuelos en el Área de Misiles de White Sands, en Nuevo México.



El "Lightcraft" se elevaría en una serie de pulsos de aire caliente producidos por un láser de alta energía. Aquí el experimento con un modelo a escala.



Una versión avanzada del Lightcraft sería un globo lleno de helio que recibe microondas proyectadas desde tierra o desde el Espacio. El balón estaría rodeado de motores iónicos que electrificarían el aire para impulsarlo hacia arriba."

Hasta aquí la somera pero eficaz descripción que nos da la publicación de la NASA.

Mayor información se extrae del Instituto Politécnico Rensselaer, una prestigiosa institución con sede en Nueva York (110 8th St., Troy, NY 12180-3590 U.S.A.) que en 1999 celebró sus 175 años de existencia y que debe su nombre a su fundador Stephen Van Rensselaer.

A ella pertenece el Profesor Leik Myrabo y el equipo de jóvenes científicos que está trabajando en el proyecto menor y mayor del Lightcraft integrado por 30 personas.

A continuación reproduzco la información general que sobre el proyecto Lightcraft brinda el Instituto Politécnico Rensselaer.

### Introducción

*"El Comando Espacial de los Estados Unidos ha otorgado para 2019 ael Proyecto Lightcraft del Instituto Politécnico Rensselaer, un contrato de desarrollo de varios años para construir un vehículo transatmosférico, hiper-energético, para 12 personas, diseñado para desempeñar un papel de superioridad aeroespacial. La naturaleza y características de las escaramuzas mundiales (focos de combate) ha evolucionado de maneras fundamentales, y ha demandado una nueva clase de aparato aeroespacial que se halle confortablemente en el Espacio, así como en la atmósfera de la Tierra.*

*En esta era, se puede suponer la existencia de grandes instalaciones espaciales y la disponibilidad de poder espacial, de estaciones orbitales de energía alimentadas desde tierra con láser y / o transmisores de microondas. El Equipo Lightcraft determinó que la naturaleza ultraenergética de esta misión descartaba el uso de sistemas convencionales de propulsión química, que no son suficientemente energéticos por un margen prohibitivo. Por lo tanto, la energía proyectada aparecía especialmente apropiada para la ambiciosa misión.*

*El Equipo Lightcraft, bajo la guía del Profesor Myrabo, utilizó las especificaciones previas para diseñar este vehículo transatmosférico, impulsado por energía proyectada. Dado*

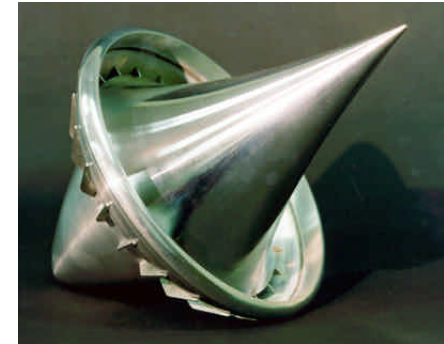

Modelo de 15 centímetros de diámetro para poner a prueba el sistema de propulsión. (Foto Instituto Rensselaer)



Se necesita una nueva clase de aparato que opere tanto en la atmósfera como en el Espacio. (NASA)

que el vehículo es impulsado por haces de luz y debido a que su diseño liviano se inspiró en los globos dirigibles Goodyear del Siglo veinte, se le dio el nombre de Lightcraft. [sin embargo, cuando se ven los detalles del diseño, parece muy poco admisible que el mismo se haya inspirado en los globos dirigibles Goodyear, pero altamente probable que se haya inspirado en ciertos aparatos que navegaron en la atmósfera solamente, durante el siglo XX. Y si no, véanse los detalles descriptivos que siguen a continuación. **N. del A.**]

### Propulsión

Hay tres tipos de modos de propulsión disponibles para el Lightcraft. Éstos son el modo de propulsión iónica, el modo de propulsión Magnetohidrodinámica (MHD), y el modo de Motor de Detonación por Pulsos..

Utilizando esos modos el Lightcraft es capaz de despegar verticalmente y rápidamente acelerar por si mismo en el Espacio. El sistema de propulsión iónica a bordo del Lightcraft es sólo para transporte a baja velocidad. Se usa mayormente en el aterrizaje y el despegue. Las velocidades que el sistema de propulsión iónica puede alcanzar son equivalentes a un tren moderno de la actualidad. El sistema de propulsión iónica lo produce un dispositivo de células solares que cuben un lado del Lightcraft.

Los motores de detonación por pulsos (PDE) son para el vuelo subsónico como el modo iónico, pero son capaces de impulsar al Lightcraft mucho más rápido. El modo PDE es necesario para desplazar al Lightcraft hacia el modo MHD. Los motores PDE son capaces de realizar una maniobra de "hipersalto" en el cual el Lightcraft es acelerado a una velocidad mayor que la que el ojo humano puede captar a simple vista. **Esto hace que el Lightcraft efectivamente parezca desaparecer.** Este modo conjuntamente con el MDH es impulsado por energía proyectada desde un satélite en órbita.[la letra en negrita es de mi responsabilidad. **N.de. A.**].

Los motores MHD son capaces de acelerar el Lightcraft a velocidades orbitales dentro de la atmósfera y son necesarios para vuelos orbitales. El sistema de motor MDH incluye un sistema de "enfriamiento descartable" que transfiere eficientemente el exceso de calor desde las rectenas a agua des-ionizada a bordo, la cual es subsiguientemente vaporizada y eyectada como vapor.

### Estructura



El "Lightcraft" parece desaparecer.(NASA)



El "Lightcraft" volando en el modo de detonación por pulsos. (NASA)

*El diseño del casco del Lightcraft es similar al de los zeppelines de comienzos del siglo veinte. Es un vehículo presurizado que se soporta a si mismo en un tubo exterior que rodea a la totalidad del aparato. El interior del aparato está lleno de una mezcla de helio y oxígeno (Heliox), que le hace efectivamente flotar en la atmósfera. La parte exterior del casco está compuesta de dos capas. El sistema de doble capa sirve para proteger al Lightcraft de las temperaturas extremas generadas cuando deja y entra en la atmósfera. Debido a que el Lightcraft es un vehículo presurizado lleno con Heliox, si ocurriese que se estrellara, la estructura del Lightcraft le permitiría actuar como una bolsa de gas, protegiendo a los pasajeros en el interior.*

#### Opciones de vuelo

*Hay cinco tipos básicos de maniobras que el Lightcraft puede realizar. Esas maniobras son: hipersalto, alta aceleración de Gravedad, vuelo subsónico, funciones de despegue y aterrizaje, y los convencionales avance, giro y cambio de dirección. Los tres sistemas de propulsión se usan en combinación para lograr estas maniobras. La alta aceleración-G es verdaderamente una combinación de cosas. Primero el Lightcraft realiza el hipersalto por medio de los motores PDE. Luego que el Lightcraft alcanza velocidades supersónicas los motores MHD entran en funcionamiento y completan el impulso hacia el Espacio. En cuanto al aterrizaje el Lightcraft tiene tres opciones, dependiendo del tipo de terreno y otras condiciones. Esas opciones son: un tren de aterrizaje auxiliar de trípode en el propio Lightcraft, 3 o más pies extensibles, o desplegar el Aterrizador Maglev como un "pie".*

#### Respaldo de vida

*El Lightcraft está equipado con 12 tubos de apoyo para el escape con vida, uno por cada pasajero. Mediante inmersión líquida los tubos son capaces de proteger los frágiles cuerpos humanos de las tremendas aceleraciones que el Lightcraft alcanza.*

*Cuando el Lightcraft entra al Espacio, el aparato es capaz de rotar en torno a su eje vertical. Esta rotación simula efectivamente la cantidad de gravedad que uno sentiría en la Luna.*

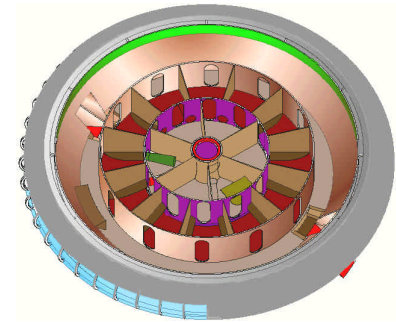

Estructura interior (Inst.Rensselaer)



Uno de los modos de aterrizaje (NASA)

*El Lightcraft también incluye, y hasta se puede decir que está diseñado alrededor, un sistema de protección de la radiación espacial (SPRS). El SPRS es capaz de proteger a los pasajeros de todo tipo de radiación espacial.*

#### Sistemas auxiliares

*Se han incorporado al Lightcraft varios sistemas auxiliares. El principal de ellos es el aterrizador a levitación magnética (MAGLEV). El aterrizador se puede usar para transportar personas desde o hacia la nave o para recargar el sistema de enfriamiento con agua. Cuando no se usa, el sistema encaja perfectamente en el tubo que está en el centro de la nave. También hay un cinturón de levitación magnética usado para transportar a miembros de la tripulación desde y hacia la nave sin los estorbos del aterrizador de levitación magnética que es más grande.*

Hasta aquí la información proporcionada en la publicación del Instituto Politécnico Rensselaer. Si se desea obtener detalles más técnicos, puede acudir al escrito académico publicado por el American Institute of Aeronautics and Astronautics (AIAA) bajo el número 98-1001

La publicación que presenta fotos, esquemas, gráficas, y múltiples detalles técnicos, además de un apéndice con Reconocimientos y Referencias, abarca un total de diez páginas y tiene por título **Ground and Flight Tests of a Laser Propelled Vehicle** (Prebas en Tierra y en vuelo de un Vehículo Impulsado a Láser), cuyos autores son Leik N. Myrabo y Donald G. Messitt del Instituto Politécnico Rensselaer, Troy, NY 12180 y Franklin B. Mead Jr., del Directorio de Propulsión del Laboratorio de la Fuerza Aérea, en la Base Edwards, CA 93524.

Lo interesante en este caso en particular, son el tipo de propulsiones utilizadas, los efectos que particularmente causa el desprendimiento de plasma en torno al aparato pequeño de prueba, y las imágenes --incluso reproducidas en una publicación oficial de la NASA-- del gran Lightcraft, cuya forma, capacidades, etc. bien pueden hacer pensar en una tecnología fuera de este mundo. Pero se trata de proyectos, tecnologías y aparatos de origen humano.

La publicación de la NASA se refiere a otro par de fuentes de energía para futuros vehículos espaciales, que merecen mencionarse:

En tal sentido, se lee:

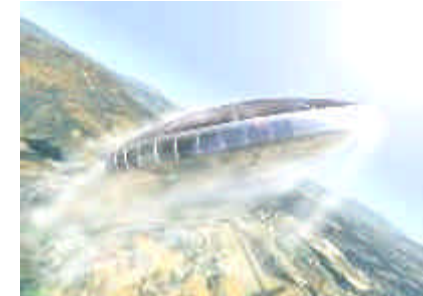

El "Lightcraft" entra al Espacio. (NASA)

"En la actualidad, para viajar a otros planetas se aplica la nota de cautela del granjero de Nueva Inglaterra: "No se puede ir allí desde aquí", hay que ir a algún otro lugar. La primera escala es una órbita terrestre baja, seguida por un impulso que coloca una sonda en un gran arco hacia su destino. A veces, la sonda espacial se encamina en la dirección "equivocada", como la misión Cassini a Saturno que primero está cobrando impulso gravitacional pasando por Venus y la Tierra como el precio a pagar por usar un cohete convencional para abandonar la tierra.

Mejorar los cohetes convencionales es uno de los pasos a corto plazo auspiciados por el Centro de Vuelos Tripulados Marshall, de la NASA. En cierto sentido los cohetes son baterías que encierran productos químicos que han sido preparados y almacenados de modo que puedan contener una tremenda cantidad de energía potencial. Colóquese más energía en un volumen menor, y se tendrán sondas más pesadas que pueden ir más profundo en el espacio, y más rápido. El desafío es ir más allá de los sofisticados fuegos que tenemos actualmente. Los motores principales de los Transbordadores Espaciales, por ejemplo, queman oxígeno e hidrógeno almacenado en forma líquida. Sus cohetes impulsores sólidos queman aluminio y oxígeno encerrados en un compuesto gomoso. 'Una de las áreas que estamos estudiando en el Centro de Investigaciones Glenn, es hidrógeno sólido y átomos' explicó John Cole, un administrador para la oficina del proyecto de transporte espacial avanzado en Marshall. 'Se puede obtener hasta 10 veces la energía que se obtendría de una combustión convencional'.

Más adelante el documento expresa:

"Si la NASA decide enviar gente a Marte con un cohete nuclear, queremos asegurarnos que el cohete sea lo más seguro posible, y quizás que podamos mejorar su rendimiento", admite Cole.

El cohete nuclear más simple bombearía hidrógeno líquido sobre el núcleo de un reactor, y expelería el gas supercaliente desde una tobera. Cole dijo que la Universidad de la Florida está estudiando aleaciones capaces de soportar altas temperaturas y alta presión que puedan hacer frente a las extremas diferencias de temperatura.

Un cohete más poderoso utilizaría fusión nuclear, la misma fuente de energía que existe en el corazón del Sol. La fusión controlada --combinando los núcleos de dos átomos

"El desafío es ir más allá de los sofisticados fuegos que tenemos actualmente."

John Cole, Centro  
Marshall de la NASA

livianos y extrayendo energía de ese proceso-- ha eludido los mejores esfuerzos de los científicos e ingenieros desde un precoz intento en la década de los años 30.

'La fusión nos puede llevar a los planetas exteriores, y quizás también podría hacerlo la antimateria' continuó diciendo Cole.

La antimateria es lo que impulsa navíos estelares de ficción, pero la NASA no espera alcanzar tremendas velocidades con eso. Nuvamente, la antimateria sería como una batería almacenando energía en la Tierra para su posterior uso en el Espacio. Cuando se le gastara, la antimateria se combinaría con materia para supercalentar gas que sería expelido por una tobera para impulsar la nave espacial. Y si se piensa que la propulsión de antimateria no llega tan lejos en la frontera de la investigación, Mark Millis del Centro Glenn de la NASA hará una revisión del programa de Importantes Descubrimientos en Física, que está investigando algunos sutiles y genuinamente raros aspectos de la física cuántica que se pueden explotar en el próximo milenio, para lograr propulsión."

### **Un "Tigre" en el cielo**

El Centro McDonnell para las Ciencias Espaciales en el Departamento de Artes y Ciencias de la Universidad Washington, en el Estado de St. Louis ha estado implicado en el lanzamiento de globos no tripulados para gran altura durante muchos años. Los globos para gran altura se usan para investigar la atmósfera superior, el ámbito cercano al Espacio y partículas altamente energéticas procedentes del Espacio.

Una vez más me permito llamar la atención del lector sobre la existencia y uso de estos globos de gran altura, que no sólo han sobrevolado el territorio de Estados Unidos, sino también el de América Latina.

Algunos de esos globos que volaron con anterioridad en el Siglo 20 llevaban instrumentos científicos para investigar la radioactividad. Los científicos observaron que la fuente de "emanaciones eléctricamente descargantes" incluían no sólo los elementos radioactivos en rocas, sino misteriosos "rayos cósmicos" procedentes del cielo. Cuanto más alto iban los globos, mayor resultaba la intensidad de los rayos cósmicos.

Actualmente los científicos aún investigan esos rayos cósmicos utilizando globos no tripulados que vuelan a alturas de aproximadamente 40 kilómetros. Ahora se sabe que las

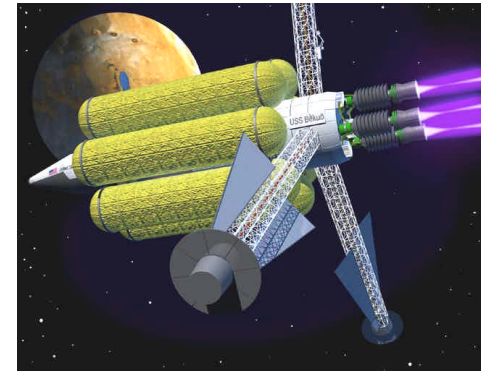

Nave espacial utilizando energía nuclear.  
Proyecto de la NASA.

"La fusión nos podría llevar a los planetas exteriores, y quizás también podría hacerlo la antimateria"

fuentes de rayos cósmicos incluyen el Sol, otras estrellas y quizás objetos distantes super energéticos como los agujeros negros. El Laboratorio para Astrofísica Experimental de la Universidad Washington conduce varios experimentos con globos, incluyendo un vuelo de 100 días que va a dar varias veces la vuelta al mundo, planeado para el año 2000. El experimento de la Universidad Washington se llama TIGER (TIGRE) por Trans-Iron Galactic Element Recorder, (Grabador de Elementos Galácticos más allá del Hierro), e incluye contribuciones del Centro de Vuelos Espaciales Goddard y del Instituto de Tecnología de California.

En una presentación para una conferencia científica sobre TIGER, diferentes proyecciones de computadora van mostrando aspectos referidos a qué son, de dónde provienen y qué clase de rayos cósmicos hay según sus fuentes.

Según dicha presentación, el Propósito de TIGER es doble, y reconoce dos objetivos: El Objetivo Científico a Largo Plazo, es medir con precisión la abundancia elemental de Rayos Cósmicos Galácticos más densos que el hierro; el Objetivo de Ingeniería, es probar que los Rayos Cósmicos Galácticos más densos que el hierro se pueden medir con alta precisión utilizando un detector de una gran área a escala total.

Otra proyección explica como funciona TIGER, y nos informa que está equipado con Contadores de Destello que están hechos de plástico (PVT) conteniendo tintas destellantes, y Contadores Cherenkov que están hechos de acrílico y no tienen tintas.

Los Rayos Cósmicos Galácticos pueden pasar a través de TIGER en muchos ángulos diferentes que la vertical, por lo tanto TIGER cuenta con dos Odoscopios que corrigen el ángulo de las señales.

Este TIGRE ya tiene su historia. Por lo menos lo que se sabe hasta ahora, según la misma presentación, es que hizo un vuelo desde el Fuerte Sumner del Ejército, en Nuevo México, el 24 de Septiembre de 1997. Alcanzó una altura de flotación de entre 34 mil 500 a 39 mil 900 metros durante casi 24 horas. Cayó en Kansas. Los instrumentos estaban contenidos en una góndola esférica de aluminio, de 2 metros 40 de diámetro. Esa góndola es un escudo protector para mantener la temperatura y presión estables para los instrumentos, durante el vuelo, teniendo en cuenta el aspecto electrónico de los mismos. Todo se pintó de blanco para reflejar la luz del sol de modo de que no hubiera mucho calor dentro de la góndola esférica. Se colocaron calentadores dentro de la góndola para que no se enfriara demasiado luego de la puesta de Sol. Asimismo se agregaron materiales aislantes.



Diversas secuencias de uno de los experimentos realizados con TIGER. (Fotos NASA)

El conjunto total pesó aproximadamente tonelada y media. Eso incluyó al TIGER y la góndola protectora, los instrumentos de control del globo como un aparato de Posición Mundial. Antenas, baterías y patas para absorber el choque al aterrizar. El globo que hizo elevar a TIGER estaba lleno de un millón 200 mil metros cúbicos de helio. El globo estaba construído de polietileno de dos milímetros y medio de espesor.

Es de esperar entonces, que en el futuro próximo se vean surcar los cielos a estos TIGER.

Pero hay otros globos más impresionantes aún que el TIGER, que seguramente llamarán la atención y podrían desatar (aunque a esta altura lo dudo) algunas denuncias de OVNI, especialmente desde México y otros países latinoamericanos, particularmente en América Central y el Caribe.

### **"Calabazas" sub-orbitales**

Por supuesto que no tienen nada que ver con la tradicional celebración de "Halloween", aunque la forma sea la de una calabaza.

Bajo el título **"Ultra-Long Duration Balloon Project"**, y con los auspicios del Centro de Vuelos Espaciales Goddard y de la Instalación de Vuelos Wallops, en la Isla Wallops, Virginia, la NASA emitió un documento que presenta el proyecto de esta manera:

"El Proyecto de Globo de Ultra Larga Duración (ULDB) está administrado por el Centro de Vuelos Espaciales Goddard, Oficina del Programa del Globo/820. El objetivo del Proyecto es desarrollar sistemas de globos capaces de apoyar observaciones científicas por encima del 99% de la atmósfera de la Tierra para duraciones aproximadas a los 100 días. El vuelo de demostración TIGER ocurrirá en el año 2001. El objetivo del diseño es apoyar una carga científica de 1.100 kilogramos y ser capaz de liberar 800 vatios de energía continua a los instrumentos científicos basados en un periodo de 12 horas día y noche. Los científicos podrán comandar sus instrumentos y recibir información científica en su institución vía Internet."

La publicación también da a conocer que:

"Una prueba con un balón calabaza de 14 metros cúbicos fabricado de material DP6611.25 se realizó el 9 de junio de 1999. El balón calabaza es un globo de

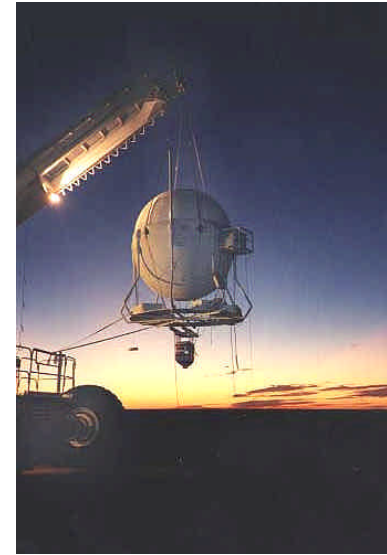

El TIGER suspendido de una grúa.



superpresión que, mediante su diseño, permite que la carga de presión sea mantenida en "tendones" longitudinales y no en el material que envuelve al globo.

El primer lanzamiento de prueba de un Vehículo ULDB propiamente dicho se llevó a cabo en octubre de 1999 en el Fuerte Sumner, Nuevo México.

La publicación aporta asimismo un cuadro de las principales características de este globo que cumplió la Fase II de prueba de vuelo del vehículo.

### **GLOBO DE 60.000 Metros Cúbicos**

**Propósito:** Probar el diseño estructural y comportamiento

**Especificaciones:**

Forma: Calabaza  
Volúmen: 51.452 m<sup>3</sup>  
Tendones: 48000 de PBO Denier acordonados.  
Altura: 32 metros  
Diámetro: 53 metros  
Carga: 680 kgs.  
Altura: 26.000 metros

Y ahora un llamado especial de atención para los habitantes de América del Sur, y en particular aquellos ubicados en el llamado Cono Sur, porque los primeros vuelos se realizarán en el Hemisferio Sur. Períodos en los cuales habrá que prestar especial atención, la primavera/verano del 2000, y de ahí en adelante. Sin descartar de que en el verano de 1999 algo pueda haber pasado a nivel de vuelos de prueba.

Todo esto lo dejo aquí debidamente documentado, para que nadie del público en general y de los investigadores o estudiosos de los OVNI se sorprenda, si surgen algunas denuncias de extraños artefactos surcando los cielos del Hemisferio Sur. Y especialmente, este es un llamado de atención y un alerta para la prensa, generalmente dada a difundir las noticias de denuncias del público, antes de tener la confirmación por parte de quienes tienen a su cargo, privada u oficialmente, la investigación de estos sucesos.



Globo de Ultra Larga Duración, la "calabaza espacial". (Ilustración de la NASA)

Tanto el Lightcraft, como TIGER, como el Globo de Ultra-Larga Duración, no son utopías. Ya están, y lo estarán cada vez más.

Pero junto con estos proyectos de avanzada en cuanto a viajes aeroespaciales, o a exploración de la Tierra desde grandes alturas que llegan a los límites de la atmósfera, hay otros proyectos que también están en marcha.

### **X-40A Vehículo Espacial de Maniobras**

El 11 de agosto de 1998, a las 6:59 de la mañana, hizo su primer vuelo experimental y aterrizaje el X-40A --Air Force Space Maneuver Vehicle (AFSMA)-- un modelo a 9 décimos de escala del tamaño real de lo que en el futuro será utilizado para el despliegue de satélites y reconocimiento militar.

El modelo fue llevado a las alturas amarrado a un helicóptero UH-60 Black Hawk, y luego lanzado desde 3 mil metros sobre la superficie terrestre, aterrizando perfectamente en una pista. Se trató de un aparato no tripulado.

El artefacto --para el cual el Congreso de los Estados Unidos votó una primera cifra de 5 millones 300 mil dólares para la fase inicial de pruebas-- voló sobre la Base Holloman de la Fuerza Aérea, en Nuevo México, durante 90 segundos.

El vehículo fue construido por los Phantom Works de la Boeing, en Seal Beach, California, bajo una asociación entre el Directorio del Laboratorio de Investigación de Vehículos Espaciales de la Fuerza Aérea en la Base Kirtland de la Fuerza Aérea en Nuevo México, y el Directorio de Vehículos Aéreos en la Base Wright-Patterson de la Fuerza Aérea, en Ohio.

Se trató del primero de tres vuelos experimentales previstos con este vehículo a escala del real.

Los vehículos finales resultantes del mismo podrán ser lanzados por cohetes impulsores a una órbita de 35.405 kilómetros sobre la Tierra y podrán permanecer allí por hasta un año, pudiéndose desplazar sobre cualquier lugar donde haya un problema y sea necesaria su presencia, para finalmente culminar aterrizando como lo hacen actualmente los transbordadores espaciales.



X-40, modelo experimental a escala. (foto USAF)



El "buzzard" un prototipo que pronto estará en los cielos.

Y la danza de millones continuó para los Phantom Works de la Boeing, (el equipo de técnicos e ingenieros aeroespaciales que compete con los Skunk Works de la Lockheed-Martin), ya que la Agencia de Investigación de Proyectos Avanzados de Defensa (DARPA, en su sigla en inglés) y la Fuerza Aérea de Estados Unidos seleccionaron a la compañía Boeing para continuar hacia la segunda fase del programa de demostración de tecnología del Vehículo de Combate Aéreo No-Tripulado (UCAV, en su sigla en inglés), a un costo de 131 millones de dólares.

El sistema UCAV de la Boeing incluye un vehículo sin cola, de 8 metros de envergadura, y de 4 m 20 de alas, con un sistema de control de misión reconfigurable, con un sólido sistema de comunicación satelital y por línea, en vinculación con lugares específicos para un control distribuído en todas las situaciones de combate aéreo. El dibujo del aparato, lo dice todo...

Y si algo como esto o semejante a esto es visto volar, no es difícil imaginarse las denuncias a las que puede dar lugar. Por eso, el mejor favor que se pueden hacer los serios investigadores de "casos OVNI", es conocer previamente por sí mismos estas informaciones y luego divulgarlas lo más posible, para hacer que el público en general también esté al tanto.

Esa tarea de información y educación del público, es uno de los aspectos más importantes y más nobles a que puede dedicarse un auténtico Ovnólogo.



El "manta" un misterioso aparato que algunos sostienen haber visto volar.

## Capítulo XVII - Microvolantes y nanotecnología: lo que está y lo que vendrá

En el documento oficial titulado “**Micro Air Vehicles – Toward a New Dimension in Flight**” (Micro Vehículos Aéreos – Hacia una nueva Dimensión en el Volar”, los autores del mismo, el Dr. James M. McMichael, Administrador de Programa de la Agencia para Proyectos de Investigación Avanzada de Defensa, (DARPA) y el Coronel (Ret.) de la Fuerza Aérea de los Estados Unidos, Michael S. Francis, que perteneció a la Oficina de Reconocimiento Aéreo de Defensa (DARO), aportan un valioso resumen sobre el tema.

En dicho documento indican que:

“Las primeras sugerencias de viabilidad técnica aparecieron a comienzos de la década de los 90s, de estudios tales como la investigación de la Corporación RAND sobre microsistemas, y de las primeras investigaciones sobre microvolantes efectuadas en el Laboratorio Lincoln del MIT. [Instituto de Tecnología de Massachusetts – **N. del A.**] El último estudio más reciente contribuyó a dar energía a un grupo de trabajo de la DARPA sobre la factibilidad de Micro Vehículos Aéreos en otoño de 1995. El resultado de ese esfuerzo ha sido el nuevo programa creado por DARPA para desarrollar esta nueva dimensión en vuelo. El programa de DARPA se inició a comienzos del último otoño [1996 – **N.del A.**] a través del Programa de Investigación sobre Innovación en Microempresa, conjuntamente con un estudio más detallado por parte del Laboratorio Lincoln.”

La referencia a la Corporación Rand, surge de: “**Future Technology - Driven Revolutions in Military Operations**”, -- ‘Futuras Revoluciones en las Operaciones Militares conducidas por la Tecnología’. Se trata de un informe documentado del Instituto de Investigación de Defensa Nacional de la RAND, elaborado por Richard O. Hundley y C. Eugene en diciembre de 1992.

La Defense Advanced Research Projects Agency (DARPA) de los Estados Unidos, destinó 35 millones de dólares hasta el año 2000 para diseños de MAVs (Micro Air Vehicles - Micro Vehículos Aéreos) o como también se les ha llamado en español, Microvolantes.

Como se expresa en el mismo documento oficial citado precedentemente:

“El término Micro Vehículo Aéreo puede ser un tanto engañoso si se le interpretara demasiado literalmente. Tenemos la tendencia a pensar en los aeromodelos como ‘miniaturas’, de modo que el término ‘micro’ ahora alude a toda clase de vehículos

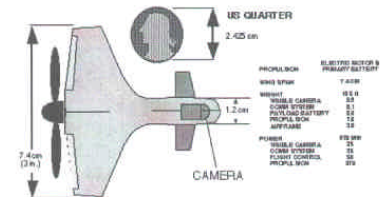

Figure 8. MIT Lincoln Laboratory MAV Concept.

significativamente más pequeños. Pero los MAV's no son pequeñas versiones de aviones más grandes. Se trata de vehículos de vuelo pequeños, posibles, totalmente funcionales, y con capacidad militar, únicos en su clase. La definición empleada en el programa de DARPA limita esta clase de aparatos a un tamaño menor a los 15 centímetros de largo, ancho o alto. Este tamaño físico coloca a esta clase de vehículos por lo menos en un orden de magnitud más pequeño que cualquier UAV en misión desarrollado hasta el presente.”

“Se debe pensar en los MAV's como robots aéreos que pueden desplegar una microcarga útil en un lugar remoto y de otra manera peligroso, donde pueden desempeñar cualquiera de una variedad de misiones, incluyendo reconocimiento, relevamiento, determinación de blancos y detección bioquímica.”

Más adelante, el mismo documento añade explicativamente:

“Aunque la limitación de 15 centímetros puede parecer un tanto arbitraria, se deriva tanto de consideraciones físicas como de tecnología.....El número Reynolds (una medida del tamaño multiplicado por la velocidad) es quizás el único parámetro más útil para caracterizar el medio ambiente de vuelo.”

La DARPA había establecido un plazo de 42 meses para el planteo de propuestas y el desarrollo de prototipos. La agencia presupuestó un total de 2 millones 800 mil dólares para la última parte del año fiscal 1997 y un total de 12 millones de dólares para 1998, aprobación del Congreso mediante.

El desarrollo de micro sensores y sistemas micro-electromecánicos, llamados en inglés MEMS, ha facilitado la idea de los MAVs.

Los investigadores ya han desarrollado sistemas de propulsión en miniatura que incluyen motores de micro-turbinas y baterías miniaturizadas.

Estos MAVs no pueden confundirse con los modelos de aviones a escala.

El Instituto de Tecnología de Georgia es el lugar de Estados Unidos donde se ha centrado la investigación y el desarrollo de prototipos de Microvolantes.

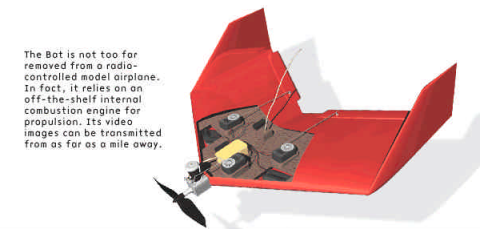

El ejemplar de primavera de 1997 de la revista **“Research Horizons”** incluye un artículo titulado: **“Flying into the Future”**, en el cual diversos científicos e investigadores exponen sus trabajos y criterios en torno al desarrollo de esta nueva tecnología.

Robert Englar, Ingeniero Principal de investigaciones explica ciertos principios: “Los aviones tradicionales se basan en la velocidad del viento para generar sustentación en base a sus alas y permitirles mantenerse en el aire. Nuestro nuevo modelo permitirá al microvolante despegar y aterrizar a velocidades mucho menores y darse vuelta mientras está en el aire. Esto posibilitará a estos muy pequeños aparatos aéreos, volar entre edificios, por ejemplo.”

El Dr. Robert Michelson, otro Ingeniero Principal de investigaciones en el GIT, creó un vehículo con alas batientes, que se parece a una mosca, e indudablemente se inspiró en el insecto. Para ello desarrolló lo que él llama un Músculo Químico Recíproco (MQR) que utiliza combustible monopropulsor para generar un movimiento recíproco, o sea, ascendente y descendente, con el cual su modelo de “mosca artificial”, mueve las alas hacia arriba y hacia abajo.

Michelson dice que “El próximo paso es reducir el MQR al tamaño de un insecto”, y añade: “Los objetivos futuros para este modelo incluyen un vuelo ordenado o dirigido; locomoción multi-modo; y sensores que le permitirán realizar actividades simples autogeneradas.”

El Dr. Daniel Campbell está encargado del desarrollo de sensores, y sobre la tecnología utilizada dice: “Con estos sensores ópticos integrados, se pueden utilizar reacciones químicas, la absorción en polímeros y otros medios de recoger información analítica. Combinadas, esas características hacen a los sensores ópticos integrados más específicos y sensibles que otras técnicas de monitoreo.”

Uno de los problemas más importantes, es el control y la guía humana respecto de los Microvolantes, no obstante éstos estén equipados para tomar ciertas resoluciones por si mismos. La Dra. Joy Laskar y su equipo, están dedicados al tema de cómo comunicarse con los MAVs durante sus misiones aéreas, y cómo transferir y guardar la información que los MAVs recojan.

En ese sentido la investigadora de computación especializada en factores humanos Amy Mykityshn está trabajando en el diseño de las “interfaces hombre-máquina”.

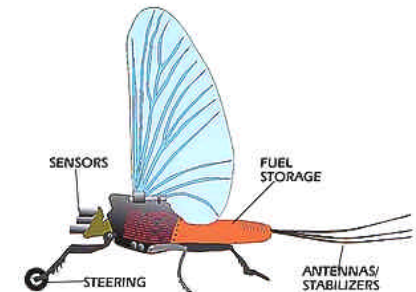

Por su parte el Dr. Samuel Bankenship, quien se encuentra al frente de todo el proyecto de los MAVs, declara en el mismo artículo de la publicación del Instituto de Tecnología de Georgia:

“Esperamos tener una máquina volando en tres años”, y agrega “Costará más de 10 millones de dólares producir el prototipo. Sabemos que estamos dando un gran impulso a este proyecto. Sin embargo, hay que aspirar a lo grande, y emplear una estrategia de empuje y arrastre: los requerimientos técnicos impulsan a desarrollar nueva tecnología y luego la tecnología arrastra a la investigación consigo.”

En Estados Unidos hay muchas otras organizaciones, científicos y técnicos que están trabajando en los MAVs. Merecen destacarse la NASA, en sus instalaciones de la isla Wallops y en Centro de Investigación Langley, en Virginia. El Laboratorio de Investigación Naval, con gente como Rick Foch, y la Escuela Naval de Post-Grado, en Monterey, California, donde está realizando su labor el Prof. David Jenn y avanzados estudiantes. El Dr. Thomas Mueller de la Universidad de Notre Dame, el Dr. Michael Selig de la Universidad de Illinois, en Urbana-Champaign, el Proyecto UAV de la Universidad Estatal de Arizona, con Brandon Latek como Administrador del programa, la AUVSI, Asociación Internacional para Sistemas de Vehículos No Tripulados, David Jenkins, del Departamento de Ingeniería de la Universidad de Florida, y Raphael Haftka, que preside la Sociedad Internacional para la Organización Estructural y Multidisciplinaria, cuya sigla en inglés es ISSMO.

Pero no sólo Estados Unidos está procurando el desarrollo de Micro Vehículos Aéreos.

Investigadores del Instituto Alemán para Micro Tecnología mostraron un helicóptero del tamaño de un maní con rotores de papel aluminizado.

En el documento oficial estadounidense **“Micro Air Vehicles – Toward a New Dimension in Flight”** al que hago referencia al inicio de este capítulo, los autores del mismo se plantean la pregunta básica “¿Por qué Micro Vehículos Aéreos?”, y la contestan de esta manera:

“¿Por qué ‘micro’? ¿Por qué no algo más grande?. La respuesta se basa en las aplicaciones avizoradas para los MAV’s. Estudios como el *Estudio de Verano de 1996 de la Oficina de Ciencia de Defensa sobre ‘Tácticas y Tecnologías para el Combate Bélico del Siglo 21’* enfatizan mantener al personal lejos de peligros proveyendo un conocimiento situacional sin precedentes a nivel de pelotón. En contraste con los aparatos de reconocimiento de alto nivel tales como satélites y UAVs de gran altura, los MAV’s se

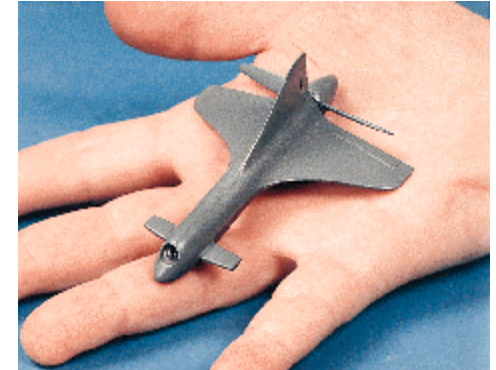

operarán por y para el soldado individual en el campo como un medio disponible a nivel del pelotón, proveyendo reconocimiento local y otra información por sensores a demanda, dónde y cuándo se necesite. Los MAV'S también se podrán usar para marcar, determinar blancos, comunicaciones, y pueden eventualmente encontrar aplicaciones asimismo como armas.”

Y al concluir el citado documento, el Dr. James M. McMichael de DARPA y el Cnel. (Ret.) de la USAF Michael S. Francis dicen bajo el rótulo de “Una nota final”:

“A pesar de los significativos desafíos para quien desarrolle MAVs, todas las indicaciones son de que esos sistemas **se pueden desarrollar con las actuales tecnologías electrónicas y otras vinculadas a éstas.** [negrita mía – N.del A.] Reconócese que esta declaración permite una evolución de capacidad a lo largo del tiempo que comenzará con los sistemas y las misiones más simples. En tanto la pequeña escala plantea enormes desafíos técnicos, ofrece mayores ventajas, no sólo en términos de permitir nuevas misiones, sino en términos de escalas pequeñas en cuanto a la fabricación y los tiempos de prueba. Esas ‘pequeñas’ escalas pueden ayudar a asegurar breves ‘períodos de gestación’ (tiempos de ciclos de desarrollo) para cada generación de capacidad. Si esto es así, podemos anticipar con optimismo la rápida evolución de MAVs en sistemas militares útiles y flexibles en un futuro no muy lejano.”

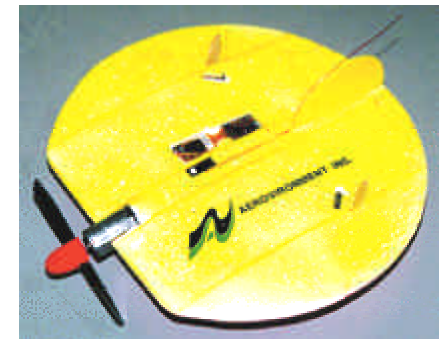

A esto se puede añadir el comunicado de prensa del Departamento de Defensa de los Estados Unidos del 13 de enero de 1999, que lleva por título: “**DOD SUCCESSFULLY LAUNCHES MINIATURE AIR-LAUNCHED DECOY**” (El Departamento de Defensa lanza exitosamente señuelo miniatura lanzado desde el aire)

El comunicado da a conocer entre otras cosas las siguientes:

“El Señuelo miniatura lanzado desde el aire (Miniature Air-Launched Decoy – MALD) del Departamento de Defensa voló exitosamente por primera vez el sábado 9 de enero de 1999, en el Centro de Vuelos de Prueba de la Fuerza Aérea en la Base Edwards de la Fuerza Aérea, Calif. El vuelo cumplió los objetivos de la prueba de separación segura, encendido del motor, vuelo autónomo y segura recuperación.



A las 7:40 a.m. (Hora Estándar del Pacífico) se lanzó desde un F-16 provisto por el Escuadrón de Vuelos de Prueba 416 de la Base Edwards de la Fuerza Aérea. El lanzamiento ocurrió a una altura de 6 mil metros, mientras el avión volaba a 460 nudos de velocidad. El MALD se separó limpiamente y voló a una altura de aproximadamente 6 mil metros a una velocidad de Mach 0,75.

Este vuelo es el primero de 20 programados para que tengan lugar en los próximos cuatro meses en la Base Edwards de la Fuerza Aérea.....La Agencia para la Investigación de Proyectos Avanzados de Defensa (DARPA) está llevando a cabo el programa MALD como una Demostración del Concepto de Tecnología Avanzada para proveer a la Fuerza Aérea con un pequeño y barato sistema de señuelo lanzado desde el aire para suprimir las defensas aéreas del enemigo. MALD estimula, diluye y confunde los sistemas integrados de defensa aérea del enemigo, transmitiendo energía de radio frecuencia. Esto permite a los aparatos que atacan localizar y dismantelar las unidades de defensa aérea del enemigo con mucho menor riesgo para la vida de los pilotos.

El objetivo primario y el único requisito firme del programa, es desarrollar y construir un sistema MALD con un precio promedio de la unidad no mayor de \$ 30.000 (al valor dólar del año fiscal 1995), para 3.000 unidades”

Ahora bien, ¿qué significa todo esto, en el cuadro general de una apreciación del tema “OVNI”?

Hay una conclusión ineludible: **a medida que avanza la tecnología, el desarrollo de la misma se encamina directamente hacia la miniaturización**, a la reducción de costos —entre otras razones por reducción de peso- y a la mayor eficiencia de los artefactos creados en cuestión, minimizando el riesgo de una intervención humana directa.

De esto se deduce que, **cuanto mayor es el desarrollo científico y tecnológico de una civilización dada, más pequeños serán los instrumentos que ha de utilizar para explorar, para obtener imágenes e información, y para las comunicaciones.**

Cuando todo esto se compara con los aparatos que han estado volando por ahí, incluso algunos con forma de disco, de hasta 30 metros de diámetro o más, puede colegirse con total sencillez y lógica meridiana, que una presunta civilización procedente del Espacio, que hubiese llegado hasta nosotros, debería —por el desarrollo intrínseco que tal aventura supone, para su



propia ciencia y tecnología-- haber llegado a estos grados a los que los humanos estamos alcanzando ya.

Puede sostenerse pues, con total certidumbre, que nada de lo que se ha visto, de carácter artificial, escapa a **etapas anteriores** del desarrollo de tecnologías terrestres.

### La nanotecnología

La etapa última –si acaso puede haber una que sea tal—podría definirse como la de energía modulada, de tal manera que “paquetes de energía” de ciertas características, tendrían funciones específicas a cumplir.

Y esto me lleva de la mano a lo que vendrá, y a lo que ya se está comenzando a experimentar, si bien que en un nivel muy primario y primitivo: la **nanotecnología**.

El Diccionario de la Real Academia Española define a “nano” como: “elementos comparativos de nombres que significan la milmillonésima parte de las respectivas unidades (10 a las menos 9). Su símbolo es *n*.”

Hace décadas, fui lector asiduo de la revista “Planeta”, asistí a una conferencia que Louis Pauwels diera en el Paraninfo de la Universidad de la República en Montevideo, Uruguay, y por supuesto leí su libro fermental, “**Le Matin des Magiciens**”, (El Amanecer de los Magos) cuyo título –según mi criterio—se tradujo bochornosamente al español como “El Retorno de los Brujos”.

Fue por entonces (década de los sesentas) que entre las muchas ideas que toda esa literatura me inspirara, hubo una que tenía que ver con la materia y la energía. Donde concluía que la materia era simplemente una expresión de la energía. Por así decir, la energía es la materia prima de la materia (valga la redundancia). Y me planteaba que lo que comúnmente hacemos es consumir materia para generar energía. Pero, ¿qué pasaría si hiciéramos el proceso a la inversa, o sea, si utilizáramos energía para crear materia? Eso abriría posibilidades incalculables, pensaba, ya que la cuestión radicaría en pre-determinar las características de la materia a obtener, y entonces, condicionar, agrupar o manejar la energía de tal forma que nos diera el resultado querido.

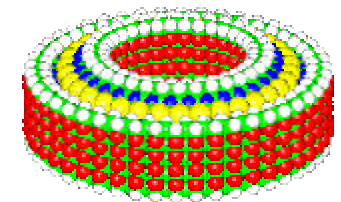
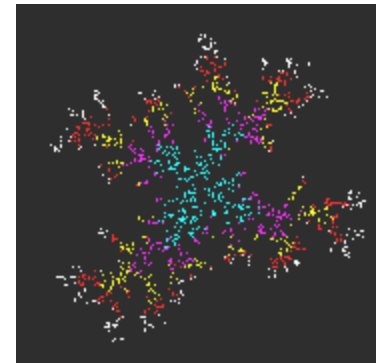

La tecnología aplicada a nivel molecular, puede crear máquinas infinitesimalmente pequeñas.

Eso a su vez, nos permitiría transportar casi instantáneamente objetos y hacer que los mismos surgieran en el lugar deseado. El campo, como puede apreciarse, es casi infinito, y las perspectivas inconmensurables.

Pues bien, para mi felicidad, me encuentro que treinta y pocos años después, se están dando con entusiasmo los primeros pasos en ese maravilloso camino.

“STANFORD, CA—Por primera vez, investigadores han creado materia a partir de la luz.

El experimento se condujo por un equipo de 20 físicos y estudiantes de la Universidad de Rochester, la Universidad de Princeton, la Universidad de Tennessee y la Universidad Stanford. Se llevó a cabo en el Centro del Acelerador Linear de Stanford.

Para crear materia a partir de la luz, un láser —con casi el mismo poder que se usa para hacer funcionar a toda la nación— se enfocó por una fracción de segundo en un área más pequeña que el punto al final de esta frase.

Los científicos dicen que sus experimentos de conversión de luz en materia les ayudarán a diseñar nuevos aceleradores de partículas capaces de demostrar más profundamente los secretos del átomo.”

Tal lo publicado en la sección “Tech Update” (Tecnología al día) por la revista **“Popular Science”** en su ejemplar de enero de 1998

Nanotecnología, ¿de qué se trata? El Dr. Ralph Merkle, un nanotecnólogo computacional de Xerox Park, en Palo Alto, California explica:

“Los productos manufacturados están hechos a partir de átomos. Las propiedades de esos productos dependen de cómo están dispuestos esos átomos. Si disponemos a los átomos de otra manera en el carbón, podemos hacer un diamante. Si reubicamos los átomos en la arena (y añadimos otros pocos elementos a nivel de trazas) podemos fabricar ‘chips’ para computadoras. Si reordenamos los átomos en el polvo, agua y aire podemos hacer papas.”

“Seremos capaces de poner juntos fácilmente los bloques de construcción de la naturaleza, con menos costo y en casi cualquier orden que deseemos. Esto será esencial si vamos a continuar la revolución en el ‘hardware’ de las computadoras más allá de la próxima década, y nos permitirá también fabricar una generación totalmente nueva de productos que sean más limpios, más fuertes, más livianos y más precisos.”

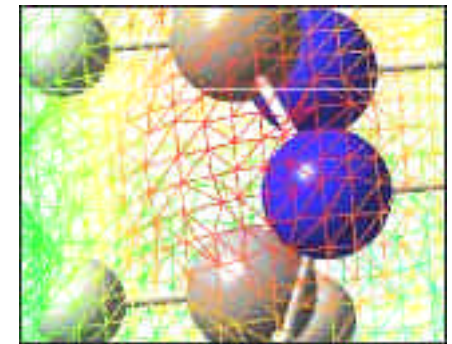

Crear materia a partir de la energía y predeterminedar sus características. El desafío del futuro cercano.

Obviamente, el Dr.Merkle habla desde su situación existencial, un hombre que trabaja para la compañía Xerox, y que es experto en el ámbito cibernético.

Una visión generalizada de lo que es y lo que implica la nanotecnología, nos la da Brad Hein de la Universidad de Iowa, quien dice:

“La nanotecnología es una tecnología desarrollada a las escalas más pequeñas de la materia atómica. Diferentes personas tienen diferentes definiciones de lo que es y lo que no es nanotecnología.....La nanotecnología, o más específicamente la nanotecnología molecular, es una tecnología proyectada que permitiría el completo y barato control de la estructura de la materia basada en un control de molécula por molécula, de los productos y sub-productos construidos utilizando fabricación molecular. El término fue originalmente propuesto por K. Eric Drexler.”

Quienes estén más interesados en profundizar en este tema pueden leer **“Nanosystems: molecular machinery, manufacturing and computation”** de K. Eric Drexler.

Baste señalar por otra parte que hay algunas instituciones especialmente dedicadas al desarrollo y la aplicación de nanotecnología, por ejemplo: el *Foresight Institute*; el *Institute of Molecular Manufacturing*; la empresa *Molecular Manufacturing Enterprises, Incorporated*; el *Center for Nanoscale Science and Technology* de la Universidad Rice; el *Ames Research Center* de la NASA; y –última pero no menos importante por su proyección de futuro—la *National Space Society* a través de su *Molecular Manufacturing Shortcut Group*, cuyo propósito es “promover el desarrollo de nanotecnología como un medio de facilitar la colonización del Espacio”.

Es imprevisible actualmente definir qué alcances y repercusiones tendrá el desarrollo de la nanotecnología, especialmente cuando el dominio de la misma permita ir mucho más allá de un perfeccionamiento, una simplificación, y un abaratamiento en la fabricación de computadoras, así como de proteínas para uso médico, cristales para uso industrial, etc. etc.

A nivel de ordenadores --como gustan llamarle los españoles-- puede preverse la fabricación de computadoras hiperveloces, con enorme capacidad de almacenamiento, con discernimiento propio y otras funciones que se asociarían con el cerebro humano.

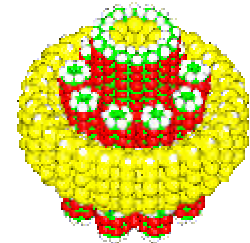

"es una tecnología desarrollada a las escalas más pequeñas de la materia atómica."

Brad Hein  
Universidad de Iowa

A nivel de artefactos volantes, puede imaginarse fantásticas posibilidades que la nanotecnología abre en cuanto a performances, adaptabilidad al medio, “sentirse” a si mismos, autocorregirse, sortear peligros, auto-repararse, modificar sus formas, y tener precisión respecto a la detección de objetivos y blancos, emitir la información en tiempo real record, y coordinar los detalles para las acciones subsiguientes.

Con la nanotecnología, ¡los MAVs podrían tener el tamaño de un microbio!

Y quizás, esta fuera la manera más inteligente en que una civilización verdaderamente avanzada pudiera vigilar, controlar, y dominar a otra...

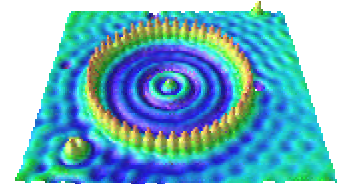

## Capítulo XVIII - La trastienda de la investigación.

### El misterio de "Pentacle"

Todos los investigadores y estudiosos del tema OVNI le debemos a Jacques Vallée, conocer de la existencia de una carta, firmada por alguien a quien él, en el momento en que la descubrió, y aún muchos años después, prefirió seguir manteniendo en el anonimato, y a quien le puso el nombre de "Pentacle", pentáculo. Tal vez, queriendo sugerir a sus lectores, que el individuo estaba vinculado al Pentágono o a los ámbitos militares. Baste decir que pentáculo es la estrella de cinco puntas, y ese fue originalmente el emblema del Ejército del Aire de los Estados Unidos, y luego de la Fuerza Aérea.

Por otra parte, quien aparece firmando la carta tiene un apellido compuesto de cinco letras.

Pero dejemos de lado estas disquisiciones y vayamos directamente a los hechos.

En su obra "**Forbidden Science**" (Ciencia Prohibida) que ya mencionara anteriormente, Vallée escribe los Capítulos 14 y 15 bajo el Título "Pentacle", si bien es el Capítulo 15 el que específicamente está dedicado a la carta que él apodó de esa manera.

Según relata Vallée, el descubrimiento de la carta ocurrió el domingo 18 de junio de 1967, en ocasión en que el Dr. Hynek se encontraba en Canadá, y le había dejado a Vallée la llave de su casa para que el técnico francés pudiera pasar revista a los archivos del Blue Book e hiciera una selección de los mejores casos, a fin de procesarlos por computadora.

Cuando Vallée llegó a una habitación en el segundo piso de la casa de Hynek, donde éste tenía su escritorio, se encontró con un verdadero desquicio. Los papeles estaban apilados por todos lados, en los cajones, en sillas, sobre un ropero. Cuenta Vallée que una de las secciones peor guardadas era la que se refería a la historia de los diversos proyectos de investigación de la Fuerza Aérea de Estados Unidos. Hynek tenía fuera de lugar muchos documentos, y entre ellos, apareció "la perla de gran precio", una carta muy importante por su contenido, de la cual Hynek nunca había dicho nada, ni aparentemente había procedido en función de conocerla, en su carácter de asesor en Astronomía de la USAF, y como investigador del tema OVNI.

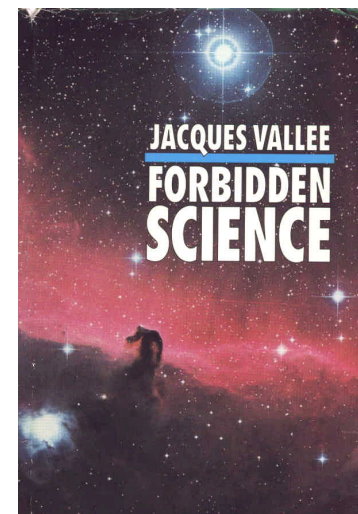

En el libro, escrito 39 años después de la fecha de la carta, Vallée no sólo no da el nombre de quien la firma, sino que tampoco transcribe el contenido total del documento. Francamente, es muy posible que, si la persona que firmó la carta ocupaba en 1953 un cargo de importancia, se tratara de alguien que promediaba sus 50 años de edad, si no más. 39 años después, era tiempo más que suficiente para pensar que esa persona si acaso aún vivía, llevaba años de jubilada, y por tanto poco podía importar revelar su identidad. Menos aún podría la carta en si, poner en peligro --digamos-- la seguridad nacional de Estados Unidos. ¿Por qué hacer tanto misterio? es algo que no puedo comprender.

Es cierto que "**Forbidden Science**", no es un ensayo, ni un libro analítico. Es apenas un libro diario, y Vallée se limitó a compilar sus anotaciones y presentarlas como libro. Como él mismo aconseja --y así procedí-- hay que leer entrelíneas.

La carta tiene valor tanto por lo que dice, como por lo que no dice. Pero corresponde que primero exponga el documento.

La siguiente es una transcripción y traducción de la versión publicada por la organización **CUFON**, en su página web. Recomiendo de manera muy especial buscar a CUFON en la Internet, y leer su valiosa documentación. **CUFON** es la **Computer UFO Network**, de Seattle, Estado de Washington, cuyos responsables son los señores Jim Klotz y Dale Goudie.

CUFON, uno de los sitios cibernéticos más recomendables para el estudioso serio del tema OVNI.

-----  
SECRETO

INFORMACIÓN DE SEGURIDAD

G-1579-4

cc: B.D. Thomas  
H.C. Cross/A.D.Weserman  
L. R. Jackson  
W.T. Reid  
P. J. Rieppal  
V.W. Ellsye/R.J. Lund  
Files  
Extra (escrito a mano)

Enero 9, 1953

Sr. Miles E. Coll  
Casilla 9575  
Base Wright-Patterson de la Fuerza Aérea, Ohio

Atención Capt. Edward J. Ruppelt

Estimado Sr. Coll:

Esta carta tiene que ver con una recomendación preliminar al CITA [Centro Técnico de Inteligencia Aérea - **N. del A.**] sobre futuros métodos de manejar el problema de los objetos aéreos no identificados. Esta recomendación se basa en nuestra experiencia a la fecha, en analizar varios miles de informes de este tema. Consideramos a la recomendación como preliminar porque nuestro análisis aún no está completo, y no podemos documentarla allí donde sentimos que debería estar apoyada por hechos derivados del análisis.

Estamos haciendo esta recomendación prematuramente debido a una reunión de una comisión científica auspiciada por la CIA, que se reúne en Washington, D.C. el 14, 15 y 16 de enero de 1953, para considerar el problema de los "platillos volantes". La reunión auspiciada por la CIA tiene lugar luego de una reunión de la CIA, el CITA y nuestros representantes llevada a cabo en el CITA el 12 de diciembre de 1952. En la reunión del 12 de diciembre nuestros representantes recomendaron firmemente que no se estableciera una comisión científica hasta que no estuvieran disponibles los resultados de nuestros análisis de los informes de observaciones coleccionados por el CITA. Dado que una reunión de la comisión está definitivamente programada sentimos que debería alcanzarse un acuerdo entre el Proyecto Stork y el CITA sobre lo que puede y lo que no puede ser discutido en la reunión en Washington del 14 al 16 de enero respecto a nuestra recomendación preliminar al CITA.

Nuestra experiencia a la fecha en nuestro estudio de los objetos voladores no identificados muestra que hay una clara falta de información confiable con la cual trabajar. Aún los informes mejor documentados frecuentemente carecen de información esencial que hace imposible llegar a una posible identificación, p.ej. aún en un informe bien documentado hay siempre un elemento de duda acerca de la información, ya sea porque el observador no tenía los medios para obtener la

"Nuestros representantes recomendaron firmemente que no se estableciera una comisión científica."

"Aún los informes mejor documentados frecuentemente carecen de información esencial."



información adecuada, o porque no estaba preparado para utilizar los medios a su disposición. Por lo tanto, recomendamos que se establezca un experimento controlado mediante el cual se obtenga información física confiable. En los párrafos siguientes se considera un plan preliminar tentativo por el cual el experimento se podría diseñar y llevar a cabo.

Basados en nuestra experiencia hasta ahora, se espera que se llegue a ciertas conclusiones como resultado de nuestro análisis que harán obvia la necesidad de un esfuerzo por obtener información confiable de parte de observadores competentes usando el (...ilegible...) equipo necesario. Hasta que se disponga de información más confiable, no será posible tener respuestas positivas al problema.

Esperamos que nuestro análisis mostrará que ciertas áreas en Estados Unidos han tenido una cantidad anormalmente alta de incidentes de objetos voladores no identificados que han sido informados. Suponiendo que, de nuestro análisis, se seleccionaran ciertas áreas definidas productoras de informes, recomendamos que una o dos de esas áreas se establezcan como áreas experimentales. Esta área, o áreas, tendrían que tener puestos de observación con una visión completa del cielo, con cobertura de radar y fotográfica, además de todos los otros instrumentos necesarios o que ayuden a obtener información positiva y confiable de cualquier cosa en el aire sobre el área. Se debería mantener un registro muy completo de las condiciones meteorológicas durante el tiempo del experimento. La cobertura debería ser tan completa que cualquier objeto en el aire pueda ser rastreado, y se pueda registrar la información respecto a su altura, velocidad, tamaño, forma, color, hora del día etc. Todas las sueltas de globos o rumbos de globos conocidos, vuelos de aviones, y vuelos de cohetes en el área de la prueba tendrían que conocerse por quienes estén a cargo del experimento. Tendrían que programarse secretamente y en forma deliberada, varios tipos diferentes de actividad aérea dentro del área.

Reconocemos que este experimento propuesto puede llegar a significar una maniobra u operación militar en gran escala, y que requeriría extensa preparación y fina coordinación, además de máxima seguridad. Aunque fuese una operación de importancia, y costosa, hay muchos beneficios extra que se derivarían, además de la información sobre objetos aéreos no identificados.

"Recomendamos que una o dos de esas áreas se establezcan como áreas experimentales"

"Tendrían que programarse secretamente y en forma deliberada, varios tipos diferentes de actividad aérea dentro del área."

Se presenta la pregunta de qué se lograría con el experimento propuesto. Simplemente, ¿cómo podría resolverse el problema de esos objetos no identificados? De esta área de prueba, durante el tiempo del experimento, se puede suponer que habría un permanente flujo de informes de parte de observadores civiles comunes, además de aquellos hechos por militares y otros observadores oficiales. Mediante tal experimento controlado sería posible demostrar la identidad de todos los objetos denunciados, o determinar positivamente que había objetos presentes de identidad desconocida. Cualquier truco bajo un esquema como éste sería casi seguramente expuesto, quizás no públicamente, pero por lo menos a los militares.

Además, teniendo información resultante del experimento controlado, los informes de los últimos cinco años podrían re-evaluarse, a la luz de información similar pero positiva. Esto podría hacer posible razonablemente ciertas conclusiones concernientes a la importancia del problema de los "platos voladores".

Los resultados de un experimento tal como el descrito podrían ayudar a la Fuerza Aérea a determinar cuánta atención dedicar a situaciones futuras cuando, como en el verano pasado, hubo miles de denuncias de observaciones. En el futuro, entonces, la Fuerza Aérea podría ser capaz de hacer declaraciones positivas, reasegurando al público, y a los efectos de que todo está bien bajo control.

Salúdale atentamente,

(no hay firma)

HCC:??

H. C. Cross

-----  
--

Esta es la carta. La misma necesita ser complementada por los comentarios que el propio Jacques Vallée hiciera sobre ella, porque no tienen desperdicio.

Escribiéndole a Barry Greenwood, directivo de la organización "**Just Cause**", Vallée expresa conceptos, de los que me he tomado la licencia de enfatizar en letra negrita los que considero más importantes:

"Durante el tiempo del experimento, se puede suponer que habría un permanente flujo de informes..."

"La significación del memo procede en parte, de lo que no dice. En particular, **no hace ninguna referencia a que se hubiera recogido ningún material perteneciente a un OVNI, en Roswell ni en ningún otro lugar, o a cadáveres de alienígenas.**"

"El Proyecto Twinkle y otras iniciativas observacionales hechas por los militares, que Ud. menciona en un esfuerzo por demostrar que Pentáculo sólo estaba reflatando una vieja idea, fueron puramente proyectos pasivos. En drástico contraste la propuesta de Pentáculo va mucho más allá de cualquier cosa mencionada anteriormente. Osadamente establece que "muchos tipos diferentes de actividad aérea se deberían programar secretamente y a propósito en el área" Es difícil ser más claro. No estamos hablando simplemente de instalar estaciones de observación y cámaras. **Estamos hablando de una simulación encubierta y a gran escala de oleadas de OVNI, bajo control militar**"

"La más grande implicancia, que quizás no es obvia a primera lectura pero que llega a ser un escándalo de proporción mayor a los ojos de cualquier científico, tiene que ver con la **abierto manipulación del panel Robertson**. Aquí hay una reunión especial de cinco de los más eminentes científicos del país, reunidos por el gobierno para considerar un asunto de seguridad nacional. No sólo no se les hace conocer toda la información, sino que **otro grupo ya decidió 'qué es lo que puede y lo que no puede discutirse' cuando se reúnan**. El Dr. Hynes me declaró categóricamente que el panel no fue informado acerca de las propuestas de Pentáculo."

**"¿por qué las propuestas de Pentáculo no se hicieron conocer al panel?. ¿Se implementaron sus planes para una simulación secreta de oleadas de OVNI? Y si así fue, ¿cuándo, dónde y cómo? ¿Qué se descubrió como resultado? ¿Esos simulacros aún se están llevando a cabo?"**

Y en **"Forbidden Science"** Vallée agrega algunas otras preguntas no menos importantes. El experto francés en computación se pregunta: ¿Para quién trabajó Pentáculo?, y más adelante: "¿Qué clase de juego se ha estado jugando?" (op.cit. pág. 281)

Me parece que el "memo" o carta de Pentáculo, pone bien a las claras muchas de las cosas que he dicho y documentado en el libro, en el sentido de que todo el tema OVNI fue

El documento no hace ninguna referencia a Roswell, ni a OVNI caídos, ni a cadáveres de extraterrestres.

Pentáculo planteó una abierta manipulación del Panel Robertson, y la realización planificada de presuntas oleadas de "OVNI".

manejado desde muy arriba y muy en secreto por un grupo reducido de individuos, que sabían perfectamente cuál era el "juego" y cómo irlo jugando.

A manera de conclusión el propio Vallée llega a decir: **"El panel Robertson-Álvarez-Page fue manipulado por los servicios secretos estadounidenses. Los ganadores de Premios Nobel pueden ser engañados como niños de escuela. El Blue Book es una cortina de humo."** (op.cit. pag. 288)

Eso es lo que yo llamo hablar "sin pelos en la lengua".

También se pregunta qué era el Proyecto Stork, y aquí viene --de paso-- una muy interesante historia, cuyas implicancias totales prefiero no señalar en sus máximos extremos, porque creo que están implícitos.

Pero el asunto es jugoso, y aquí va. Lo cuenta también el Dr. Vallée en su libro **"Forbidden Science."**

El lunes 10 de julio de 1967 Vallée se preparó para poderle hacer al Dr. Hynek algunas preguntas difíciles, luego de haber descubierto entre sus papeles el memorando de Pentáculo que Hynek jamás había mencionado. Ambos fueron a comer, y Hynek le dice que la Fuerza Aérea le ha enviado el borrador de un nuevo contrato, y que francamente no sabe si firmarlo o no.

Como los lectores recordarán, la Fuerza Aérea de Estados Unidos había contratado al Dr. Hynek para que fuera el Asesor en Astronomía para el Blue Book. Algunos casos, no todos al parecer, eran pasados a Hynek para su evaluación.

Es entonces cuando el Dr. Vallée lee el contrato y comenta:

**"El contrato, me sorprendí al leerlo, no era realmente con la Fuerza Aérea sino con la Corporación Dodge, una subsidiaria de McGraw-Hill. ¿Qué tiene que hacer McGraw-Hill en medio de todo esto?"**

A lo que el Dr. Hynek le contesta: "Oh, ellos son sólo contratados por la División de Tecnología Extranjera. Al trabajar para compañías como McGraw-Hill, que es una publicadora de libros de texto, **es fácil para ellos contratar a profesores y eruditos para llevar a cabo algunas actividades de inteligencia, para mantenerse al tanto de**

En años, Hynek jamás le mencionó a Vallée que él tenía entre sus documentos el memorando de Pentáculo.
--

**la tecnología soviética por ejemplo. Muchos académicos estarían nerviosos si tuvieran que decir que trabajan para la División de Tecnología Extranjera**" (op. cit. pág. 289)

Si aún no quedara clara la función que tenía en realidad el Dr.Hynek, Vallée revela que el contrato "**claramente especifica la tarea de Hynek como la de evaluar las observaciones de objetos desconocidos para determinar si representan un peligro para la seguridad de los Estados Unidos.**" Y aún comenta Vallée con inocencia: "No se le pide a los científicos que hagan un estudio científico sino que den una respuesta en términos de un tema de una política específica" (op. cit. pág. 289).

Lo que Vallée no entendía entonces --tal vez ahora sí lo entienda-- es que **no había nada que estudiar científicamente.** Lo que le preocupaba al gobierno de Estados Unidos y a su Fuerza Aérea por ende, era **evaluar la capacidad tecnológica y el peligro de la Unión Soviética.**

La conversación con el Dr.Hynek sigue y se torna aún más interesante. Vallée comenta que "el proyecto bajo el cual Hynek trabaja con McGraw-Hill no se llama Blue Book sino Golden Eagle. Ahora íbamos de descubrimiento en descubrimiento.

¿Cómo se llamaba antes? pregunté.

**"White Stork"**

Se encendió una lamparita. La carta de Pentáculo mencioaba al Proyecto Stork" (op.cit.pág. 290).

Más adelante en la conversación, Hynek reconocerá que fue consultor del Instituto Battelle Memorial, famoso por un Informe No.14, cuya existencia la Fuerza Aérea de Estados Unidos negó por muchos años.

Vallée le lee la nómina de personas que figura en la carta de Pentáculo, y Hynek le contestó sin vacilación: "**Eran todos administradores o personal del Proyecto Stork, incluyendo al hombre que me envió a hacer una encuesta clandestina a astrónomos en 1952, para descubrir discretamente qué era lo que mis colegas pensaban sobre los OVNI. Pentáculo mismo era un líder de Stork**" (op.cit. pág . 290).

Muchos científicos que trabajaban para la División de Tecnología Exterior de la C.I.A., recibían sus pagos de presuntos contratos con empresas editoriales.
---

En la página 294, Hynek le declara a Vallée que **"el Proyecto Stork fue creado bajo la responsabilidad de Battelle. Yo serví como consultor.....El panel Robertson puso fin al Proyecto Stork. El Battelle Memorial Institute escribió su famoso Informe # 14 a fines de 1953 pero sólo fue dado a conocer por el Proyecto Blue Book en 1955. El proyecto fue entonces llamado White Stork. Es mucho después, bajo el Coronel Friend, que el Blue Book llegó a ser responsabilidad de la División de Tecnología Extranjera. Dos años después el proyecto llegó a ser Golden Eagle y el contrato fue para McGraw-Hill"**.

Más adelante Hynek le comentará a Vallée un tanto indignado que dos integrantes del Grupo de la Universidad de Colorado, al que se le encargó realizar un Estudio Científico de los OVNIs bajo la Dirección del Físico Dr. Edward U. Condon, le dijeron que "Condon no tiene interés ninguno en los OVNIs. Nunca lo tuvo. Desde el principio ha pensado que **todo se trataba de una enorme broma.**"

Y quizás ahora, mirando las cosas con mucho más conocimiento de los entretelones y sus intrínquilis, haya que pensar que el Dr. Condon no dejaba de tener en cierto sentido razón. Una enorme broma puesta en marcha de exprofeso, para cumplir múltiples fines de inteligencia, en la época de la Guerra Fría.

Porque es este un momento propicio para afirmar también que la "idea OVNI" es hija de la Guerra Fría. Y que los OVNIs, concebidos como "nuts and bolts", o sea como objetos materiales con ciertas características, van a durar tanto como la Guerra Fría. Lo que sigue después, es una sobre-explotación de la idea, con fines de experimentación sobre seres humanos, llevada a cabo en forma clandestina, y usando la cobertura de "los extraterrestres". Me refiero, obviamente, a las "abducciones".

El valor de la carta de Pentáculo, es que demuestra:

- 1) Que existió un grupo de individuos, muy posiblemente todos ellos científicos y técnicos de alto nivel, que estudiaron por largo tiempo el tema de los OVNIs, y determinaron políticas y pautas a seguir. De paso, que MAJIC-12 es una patraña.
- 2) Que ese mismo grupo tenía propuestas específicas que iban a dar lugar a la creación de falsos casos OVNI, y de oleadas en gran escala. A la vez, ese grupo iba a operar en áreas militares, pero en forma secreta, lo que iba a poner a prueba a los mismos mecanismos de Defensa, reporte inmediato, cadenas de comunicación y de mando, etc. de las unidades

El propio Hynek trabajó para el Proyecto Stork, junto con varios individuos que aparecen mencionados en el memorando de Pentáculo.
--

sometidas a sus experimentos. Esto explica por qué hubo tantos casos en torno a bases militares, pero también por qué siempre había alguien "más arriba" que finalmente determinaba que no se hiciera nada, y que hasta expedientes que denunciaban los hechos, luego no se encontraran en archivos oficiales.

3) El silencio sobre Roswell y sobre "cadáveres de extraterrestres" a mi juicio pone de manifiesto lo que finalmente he concluido en el capítulo correspondiente. Roswell fue también un experimento secreto, pero de diferente índole.

## Capítulo XIX - Actuales tendencias de la Ovnilogía en los Estados Unidos

En diciembre de 1996 me encontraba preparando mis próximas vacaciones en Uruguay, que serían en enero de 1997, donde tenía previsto dar la conferencia sobre "**Los secretos de la Tecnología Stealth**", en el Planetario Municipal de Montevideo, con entrada libre y para todo público.

Pero --por supuesto-- cada vez que voy a Uruguay, tengo el más grato y reconfortante encuentro humano de todos cuantos puedan haber, el que se da con mis amigos y compañeros del CIOVI. Y para ellos, preparé este informe que en su momento, consideré que no tenía por qué ver la luz pública, pero sí que era muy importante que ellos dispusieran del mismo, y tuvieran por tanto conocimiento de realidades de las cuales no estaban al tanto.

Asimismo, preparé este informe para presentarlo en una reunión conjunta de integrantes del CIOVI y la CRIDOVNI, la Comisión Receptora de Informes de OVNI, de la Fuerza Aérea Uruguaya, ya que estimé oportuno retomar contacto con la Comisión, y hacerlo dejando a sus integrantes este documento, que podía serles útil. El texto del mismo, es el que sigue:

\*\*\*\*\*

Para comprender la Ovnilogía en los Estados Unidos de América, y particularmente, en la actualidad, hay que entender el contexto de lo que significa vivir y moverse dentro de una cultura en la cual está sólidamente establecido el concepto de Seguridad Nacional, y dentro del mismo, el de secreto oficial.

Para ello, es necesario tener en cuenta que la sociedad estadounidense se mueve dentro de las fronteras de un país que ha conocido muchas guerras, grandes y pequeñas, que han dejado profundas huellas en la misma. Un país que soportó el mayor peso de las décadas de la llamada "Guerra Fría", lo que dio lugar a la creación de múltiples organismos, entre ellos, los de inteligencia, y al desarrollo concomitante de políticas de inteligencia, y de normas de seguridad, que se aplican a todos los niveles y escalas imaginables.

Un país que lleva sobre sí, el peso de un orden mundial que se trata de mantener o de lograr, en medio de grandes dificultades, ya que ese orden se ve alterado por dos factores fundamentales: el crimen organizado (narcotráfico y tráfico ilegal de armas, agentes bacteriológicos, substancias radioactivas; y tecnología para misiles) y países que podríamos llamar "desajustados", o sea, aquellos sobre los cuales la comunidad internacional tiene que

Es necesario tener en cuenta que la sociedad estadounidense se mueve dentro de las fronteras de un país que ha conocido muchas guerras, grandes y pequeñas, que han dejado profundas huellas en la misma.



tener siempre una mirada atenta y vigilante, porque no se puede confiar en sus acciones, y tienen antecedentes de apoyar al terrorismo internacional. Esos países --según el criterio oficial en Estados Unidos-- son, por ejemplo: Libia, Irán e Irak. Pero esta lista no es en manera alguna exhaustiva.

Por otro lado, Estados Unidos enfrenta un peligro interno: las milicias. Son varias, están organizadas, sus miembros visten uniforme de fajina, están pretrechadas con armas, se entrenan para la guerra, elaboran manuales, y siguen en términos generales una ideología que puede más o menos definirse en base a los siguientes parámetros: son grupos de ultraderecha, sedicentes "cristianos", racistas (anti-judíos y anti-negros), que esencialmente desconfían del gobierno federal, se niegan a pagar impuestos, o se resisten a hacerlo, y se apoyan en el derecho constitucional a la tenencia de armas, como una condición indispensable para afirmar su libertad --también, por supuesto, consagrada en la Constitución.

Creen que hay una conspiración internacional, de la cual acusan a los Masones junto con los judíos, para instalar un gobierno mundial supranacional. Que ese gobierno tendría como organización y cara visible la ONU, y afirman que el gobierno de Estados Unidos, --que ha permitido que tropas alemanas se entrenen en su territorio, así como ha hecho ejercicios conjuntos con tropas rusas-- esta permitiendo o a la postre va a permitir que en territorio estadounidense haya "fuerzas de ocupación" de ese gobierno mundial, y que todo quien luche por la libertad de su nación va a ser considerado terrorista, y a ser combatido y confinado en cárceles de máxima seguridad que se están construyendo, dicen esos grupos, con tal propósito.

Ejemplo de terrorismo internacional: el atentado a las torres gemelas en Nueva York.  
Ejemplo de terrorismo nacional: el Unabomber, y el atentado al edificio federal Alfred Murrah, en la ciudad de Oklahoma, y aún por develarse, la bomba puesta en el Parque del Centenario, durante las Olimpiadas de verano en Atlanta, y qué pasó con el avión vuelo 800 de la TWA, a minutos de su despegue del aeropuerto Kennedy en N.York. [Téngase en cuenta que esta presentación la efectué a comienzos de 1997 - **N. del A.**]

Es por esto que Estados Unidos le concede un papel prioritario a la Seguridad Nacional, y a la labor de inteligencia en su apoyo, y por qué existen grados de confidencialidad y de secreto, o de acceso graduado, a información confidencial o secreta.

(Se pueden citar ejemplos prácticos y personales: tarjeta de identificación en el lugar de trabajo, controles a la entrada de cualquier edificio público, niveles de acceso, el llamado "clearance",

Hay milicias que funcionan sobre la base de una teoría conspirativa de la historia.

Estados Unidos le concede un papel prioritario a la Seguridad Nacional.

compromisos personales según el nivel de acceso, los cargos reservados sólo para ciudadanos, las medidas de seguridad en los edificios públicos)

Establecido este marco general de referencia --imprescindible para lo que voy a hablar más adelante-- vamos a entrar directamente en el tema OVNI, y me gustaría comenzar con una pregunta: ¿qué saben Uds. acerca de la situación del tema en Estados Unidos? ///dejar tiempo para respuestas///

Actualmente -1997-- el tema OVNI en Estados Unidos, se puede concretar en cuatro aspectos o ámbitos fundamentales:

### **1) A nivel de la prensa y los medios de comunicación:**

El tema en los diarios, y en los noticieros de radio o televisión, prácticamente es inexistente. A lo sumo, un diario de gran circulación en el área en que yo vivo: "The Washington Post" ha publicado una vez, en todo un año, una noticia concerniente a un simposio de la MUFON, u otra actividad parecida. Y eso es todo. Sólo hace un par de años, publicó un suplemento sobre el tema de las abducciones, según el enfoque científico del conocido Astrónomo de Universidad de Cornell, Dr. Carl Sagan, cuyos puntos de vista en buena medida comparto. Y nada más. Si se me preguntara, ¿pero, no se publican avistamientos, casos?, la respuesta es un categórico no, excepto que se busque material en algún pasquín sensacionalista, (los tabloides, como se les conocen allá) tipo "National Enquirer", porque ahí entre montones de mentiras, fantasías e inventos, pueden aparecer presuntos relatos de "casos" cuya autenticidad o veracidad están en tela de juicio a partir del medio en el que aparecen publicados.

En televisión: Cada tanto, hay algunos programas, como una serie que se repite periódicamente llamada "**Sightings**", que puede tratar sobre fantasmas, apariciones, fenómenos de poltergeist, etc, y que también incluye el tema OVNI, presentando casos, a veces bastante documentados, otras no tanto, y muchas veces bastante dudosos. Por supuesto, el tratamiento llega a ser casi sensacionalista, y no existe el mínimo interés en profundizar en el tema. Se le trata de dar cierto dramatismo y seriedad, y se deja ahí, como un misterio a explicar.

Hay otro programa permanente, que se llama "**Unsolved Mysteries**" (Misterios no Resueltos) que conduce el famoso actor Robert Stack (aquel que hacía de Elliot Ness, en la vieja serial contra la mafia "Los Intocables"). Es un programa que ayuda a veces a resolver crímenes, presentando un caso criminal y pidiendo que si algún televidente conoce o sabe de algún detalle

o pista que conduzca a la solución del mismo, llame a un teléfono. Allí también se han incluido relatos de avistamientos. Nunca nada muy bueno o concluyente.

Hubo también una producción para TV que llevaba el título general de **"In Search Of"** (En búsqueda de..) y podía ser el monstruo del lago Loch Ness, o el Yeti, o los Ovni. Y eso es prácticamente todo en cuanto a lo que podríamos llamar documentales.

Luego, hay realizaciones especiales para TV, como fue el caso en 1992 de **"Intruders"** (Intrusos) hecha especialmente por la cadena Columbia Broadcasting System, basada hasta cierto punto en la historia del Profesor John Mack, que en la vida real, es un Psiquiatra de la Universidad de Harvard, que aceptó analizar ciertos casos de abducciones que le fueron proporcionados por el artista Budd Hopkins. Lo malo del asunto, es que la fuente original de los casos (Hopkins) no es nada confiable, y la labor de Mack aparece teñida de una inocencia y un candor en cuanto a la consideración de los casos, y a la fuente que se los proporcionó, que no conciben con la actitud crítica y sobria que cabe esperar de un científico. Pero la producción especial de CBS (hecha para transmitirse en 2 partes) está desde el punto de vista de la presentación del tema, y de su narración, realizada a un nivel aceptable.

En 1993, vi una producción insólita, titulada **"Farewell Good Fellows"** (Adios Buenos Amigos) algo hecho con gran sentido del humor y con cierta nostalgia, donde --el valor documental residía precisamente allí-- pasaba revista a la vieja época de las Convenciones de Contacteros en Giant Rock, y a algunos de los personajes más destacados de aquella plétora de extraños individuos que vendían libros, cintas grabadas, fotos trucadas, y daban una conferencia tras otra, en una explotación increíble de la credulidad de la gente, sobre la base de haber tenido un contacto y haber recibido mensajes de los sujetos más inverosímiles que presuntamente poblaban el cosmos. La saga de George Adamsky, Orfeo Angelucci, Truman Bethurum, Frank Scully, y otros.

En septiembre de 1995, dentro de la serie **"Encounters"**, se presentaron dos capítulos titulados **"Alien Autopsy"**, con ese fraude grosero de la pretendida autopsia de un "extraterrestre".

El 15 de septiembre del año pasado, vi una producción llamada **"Abducted by UFOs"** (Abducidos por los OVNI) basada en relatos de personas que dicen haber sido abducidas, según un guión elaborado en base al investigador y escritor Ray Stanford.

A veces, aparecen programas especiales sobre el tema, de tipo netamente documental. Yo llegué a grabar una serie de 5, en la primera semana de Octubre de 1996, en un canal que se

Ciertas series televisivas pretendidamente documentales, se han encargado del tema en forma reiterada.

caracteriza por pasar documentales serios sobre temas históricos, geográficos, etc. Pero ese tipo de programas --algunos hechos en Inglaterra o Canadá-- son la excepción.

Los episodios de ficción: Lo nuevo lo han constituido los episodios de ficción. Un ejemplo: **The "X" Files** (Los Archivos Equis). que tratan sobre la investigación por un par de agentes del FBI de casos paranormales, entre los cuales entran los OVNI, porque la hermana del agente Fox Moulder, fue abducida, pero su padre estuvo en un proyecto ultra-secreto del gobierno de Estados Unidos, que se vincula a...extraterrestres, o bien a experimentos genéticos - comenzados aparentemente por los alemanes y seguidos luego en EE.UU.-- donde el producto es un ser humanoide. Las abducciones son parte del experimento. Pero no está claro del todo ni el origen de los objetos, ni el de los extraños seres. Otro ejemplo: **"Dark Skies"** (Cielos Oscuros), que trata únicamente del tema OVNI. El personaje principal es alguien que conoce la verdad que hay detrás del tema porque pasó a pertenecer al grupo MJ-12. Pero sus actitudes personales no siempre acompañan al sigilo de dicho grupo. De ahí las peripecias y problemas que enfrenta ese personaje y su joven esposa. La serie no tiene la calidad, ni el nivel de Los Archivos Equis, pero gira enteramente sobre el tema OVNI.

## 2) En el cine

1993 conoció la producción de la Paramount, titulada **"Fire in the Sky"** (Fuego en el Cielo) basada en la pretendida abducción del camionero Travis Walton.

1994 vio la aparición de una película de la Republic Pictures, titulada **"Roswell"**. No necesito explicar nada sobre el contenido de la película.

1996 ve aparecer dos películas referidas al tema. Una titulada **"The Arrival"**, (La llegada) donde los extraterrestres son mutantes cuya apariencia puede ser la de simples seres humanos, y tienen una base subterránea en México. La otra, espectacular, con estupendos efectos especiales, aunque su historia es ridícula y muy floja, fue **"Independence Day"**. No sé si como parte de una bien orquestada campaña publicitaria, o por qué, pero la exhibición de la película en muchas partes de Estados Unidos, fue seguida de apagones locales. Inclusive, cuando yo la fui a ver, ocurrió un apagón, a las 4 de la tarde, en pleno verano, y nos tuvieron que evacuar del cine, y darnos un vale para otro día.

En noviembre pasado, se estuvieron filmando en Washington D.C. escenas de una película que presuntamente se estrenará este año, titulada **"Contacto"**, en la que trabaja Jodie Foster, en uno de los papeles principales. Ella es una radioastrónoma que hace contacto con una



Dana Scully (Gillian Anderson) y Fox Moulder (David Duchovny), protagonistas principales de la serie "Los archivos X" de gran éxito.

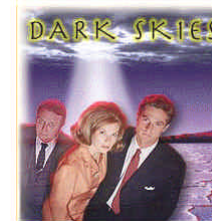

Escena de "The Arrival"

inteligencia extraterrestre. La película se basa en una novela del Dr. Carl Sagan, por lo que no creo que aparezca ningún ser extraño, o algún pretendido Ovni en la misma.

Básicamente, la idea que machaconamente se sigue insertando en el gran público es que -- monstruosos aunque inteligentes como en "The Arrival" o "Independence Day"-- o humanoides como en Roswell, The X Files, Dark Skies, o Intruders, hay otros seres en el Espacio que nos visitan. Hay tal cosa como extraterrestres, y el gobierno oculta esa verdad.

### **3) Las organizaciones**

A nivel oficial, total ausencia de investigación. Por lo menos visible, o que trascienda. Desde que en 1968 la Universidad de Colorado presentó su "Informe científico sobre los OVNI" y la Fuerza Aérea de Estados Unidos cerró su "Blue Book", nadie ha investigado oficialmente más el tema. Aparentemente, quedó suficiente y definitivamente explicado.

El hecho es que no hay observaciones, no hay encuentros cercanos del segundo ni del tercer tipo. Nadie denuncia ni comenta nada. Y otros son los grandes temas que llevan al gran público a organizarse, y a preocuparse. El tema OVNI es algo así como folklórico, una especie de diversión exquisita o estrambótica de algunos excéntricos, pero no pasa de allí. Tiene su público, pero este es muy reducido.

Las organizaciones privadas, se han reducido también de manera más que notoria. MUFON ha pasado a ser la más importante, seguida por CUFOs, y puede que haya alguna otra a nivel local en algún Estado. Pero después, sólo se pueden contar algunas otras organizaciones en Canadá (un par también) y nada más.

Están por supuesto los investigadores privados. Menos que antes, pero quedan algunos todavía. No todos ellos del mismo nivel, ni de calidad. Algunos dudosamente pueden atribuirse en propiedad el carácter de investigadores. Cuanto más se trata de divulgadores, de escritores de libros y conferencistas (siempre obteniendo ganancia económica de esas actividades).

Tal vez el más destacado e importante que queda, es **Jacques Vallée**, quien ha producido un par de últimos libros, excelentes, particularmente uno titulado "**Revelations**" (Revelaciones), donde analiza con gran sagacidad la situación actual del tema en Estados Unidos, y dice ciertas cosas muy valiosas respecto a las llamadas abducciones, y algunos otros casos, que vale la pena leer.



La actriz Jodie Foster, principal intérprete de la película "Contacto" basada en una novela del extinto Dr. Carl Sagan.

#### **4) Las ideas en boga**

##### **(a) Las abducciones**

Sobre el particular tengo un texto, que escribí en enero de 1996 durante una visita que le hice al Dr. Willy Smith en Miami, donde tuve oportunidad de entrevistar personalmente a una señora puertorriqueña que decía haber sido abducida varias veces en su país natal.

Pero el caso, revestía otras aparentes connotaciones, que implicaban a la Marina de Guerra de Estados Unidos.

En el texto que elaboré en Miami, del cual voy a dejar copia para la CRIDOVNI, fijo mi posición básica sobre el tema abducciones.

Francamente no creo que las abducciones se den en el plano físico, real, sino en el plano psicológico. Hay una posibilidad de que algunos de los casos de abducciones, sean estados alterados de conciencia, deliberadamente provocados, siguiendo el protocolo de ciertos experimentos ultra-secretos de manejo de la mente a distancia, y no tan a distancia, mediante la utilización de ciertos medios que pueden provocar en el sujeto elegido un estado especial de ensañación, proclive a la inducción de imágenes e ideas, que el sujeto luego va a soñar de manera parcial, y que aflorarán bajo hipnosis. Esas imágenes e ideas, algunas de las cuales inclusive pueden ser producto de una puesta en escena o del uso de hologramas, no harían más que ocultar tal vez, una realidad más profunda, que es la manipulación del sujeto de marras, con cierta finalidad, propósitos o motivos de investigación que al presente, no se pueden determinar con exactitud.

Ese tipo de operativos, bien puede estar realizado por una unidad militar especializada, una unidad de inteligencia, o por una organización privada.

Pero que las abducciones sean fenómenos reales, vinculados a supuestas naves extraterrestres, es algo de hiper-ficción. No aparece un solo elemento físico que respalde los casos denunciados, teniendo en cuenta además, que varios de esos casos tienen lugar en áreas bien pobladas, hasta en edificios de apartamentos, y en viviendas donde hay otras personas cohabitándolas.

El propio Dr. Jacques Vallée, en su libro **"Revelations"** considera el tema y dice al respecto:

Que las abducciones sean reales y estén vinculadas a naves extraterrestres, es algo de hiper-ficción.
---

**"Sea lo que sea que los supuestos extraterrestres estén haciendo, si verdaderamente llevan a cabo lo que parece ser un chocante y cruel simulacro de experimentos biológicos en los cuerpos de sus abducidos, es difícil representar una misión científica relevante a los objetivos de visitantes extraterrestres. Las respuestas habrá que buscarlas en otras direcciones." (p. 273).**

**"En un impresionante despliegue de libros y programas de televisión, hemos visto una presentación tramposa de casos seleccionados que tienden a probar que sin duda estamos siendo visitados por extraños procedentes de las estrellas. Se nos dice que vienen aquí en búsqueda de material biológico. Los medios de comunicación de masas aman el carácter sensacional de tales historias y no se perderán una oportunidad de ponerlas en el aire. . . . Más trágicamente, más allá de esas observaciones, puedo testificar un perturbador flujo de quejas privadas de parte de los testigos que se sienten victimizados por el desconsiderado y aficionado tratamiento de ellos." (p. 286).**

Respecto a este punto de la forma en que proceden los pseudo-investigadores de presuntos abducidos (y debería decir, mayormente, abducidas), Vallée declara en una entrevista publicada en la WWW: **"Pienso que la forma en que los abducidos están siendo manejados es equivocada. No sólo es científicamente equivocada, sino que es moralmente y éticamente equivocada. Les he estado diciendo a las personas: no deje que nadie le hipnotice si Ud. ha visto una extraña luz en el cielo. Pienso que una cantidad de esas personas prominentes en la prensa y en el *National Enquirer* y en los shows televisivos etc. están creando abducidos por sugestión."**

En el propio libro, y refiriéndose al tema en general, el destacado investigador y estudioso señala lo siguiente:

**"Supóngase que durante los últimos 30 años más o menos se ha estado llevando a cabo un esfuerzo masivo dentro de las agencias del gobierno de Estados Unidos tales como la CIA, la NRO [National Reconnaissance Organization] y la Fuerza Aérea para estudiar el fenómeno OVNI. No en un intento por verdaderamente resolverlo, dado que tal solución está aún más allá del alcance de nuestra ciencia, pero en un esfuerzo por usarlo, por manipularlo como una cobertura para otra cosa. Quizás nuestros científicos militares han descubierto una forma de fabricar discos volantes como una plataforma para operaciones de reconocimiento, para recoger**

"Las respuestas habrá que buscarlas en otras direcciones."

Dr. Jacques Vallée

**información de inteligencia, para acciones anti-terrorismo. Algunos de mis contactos me dicen que tales discos efectivamente vuelan y varían en tamaño desde 60 centímetros para aparatos que operan láseres a distancia y cámaras volantes automáticas, a aparatos de 10 o 12 metros utilizados para efectos fisiológicos tales como poner personas a dormir o inducir parálisis o alucinaciones en tropas enemigas.. . . . Hacer que la gente crea que está observando platillos volantes, debe ser una inteligente estratagema." (p. 250).**

Y en el reportaje publicado en la WWW Vallée dice: **"si encontramos una forma de influir en la creencia de las masas, eso tendría gran impacto estratégico. . . .El potencial para el contagio de creencias absurdas es verdadero. En las manos de personas que pueden deliberadamente usar la Internet para crear una epidemia de irracionalismo debemos ver el surgimiento de una clase totalmente nueva de cultos poderosos y muy peligrosos, con todas las trampas de la alta tecnología."**

Agrega un poco más adelante, de su propia experiencia: **"Estuve investigando algunos casos que fueron físicamente reales, pero que eran trucos --pero trucos no de parte de los testigos. Y en que la historia sobre el objeto había sido de hecho, implantada."** En tal sentido cita el caso de Bentwaters, en el bosque de Rendlesham, Inglaterra, y concluye: **"esos fueron pruebas de proyectores de realidad virtual."** Luego se refiere a un famoso caso de "abducción" de un joven francés desempleado, Franck Fontaine, ocurrido a mediados de 1979. Sobre el particular dice: **"investigadores del GEPAN, el grupo de estudio de fenómenos aéreos del Gobierno francés, fueron conducidos a un funcionario del Ministerio de Defensa quien con agrado describió la pretendida abducción como un "Ejercicio de Síntesis General". ¿Que le sucedió a Fontaine? 'Le pusimos a dormir y le colocamos bajo un estado alterado de alta sugestionabilidad' contestó el funcionario. Cuando se le preguntó si el 'ejercicio' tenía la intención de investigar las capacidades de la policía local, el funcionario dijo: 'Esa sería una manera justa de describirlo'. Entonces agregó ominosamente 'Si esta operación se hubiera completado, la próxima fase habría sido mucho peor' "** Más adelante dice Vallée: **"Y hay aparatos muy sofisticados que ahora están siendo utilizados en guerra psicológica para crear hologramas, para crear visiones para influir en la gente.. . en un sentido más siniestro, en algunos casos que he investigado, el engaño esconde un experimento de control de la mente. Cualquiera que está consciente de la tecnología actual debería saber que tenemos mucho más que un avión de combate furtivo volando por ahí....Hay un masivo desarrollo de plataformas no letales, esas plataformas tienen que probarse en**

"El potencial para el contagio de creencias absurdas, es verdadero."

Dr. Jacques Vallée



**algún lugar, tienen que hacérseles pasar por alguna otra cosa de tanto en tanto. Hubo un masivo desarrollo de vehículos a control remoto [orig. RPVs -remotely piloted vehicles] algunos de los cuales tienen forma de disco. Existe un masivo desarrollo de tecnologías poco observables que se usan para reconocimiento y que pueden ser utilizadas para todo otro tipo de cosas. Y en muchos casos, las historias de OVNI no son simplemente fantasías en las mentes de unos pocos testigos, sino que pueden haber sido plantadas como parte de la cobertura de algunas tecnologías muy terrestres que nosotros estamos desarrollando."**

"esas plataformas tienen que probarse en algún lugar, tiene que hacérseles pasar por alguna otra cosa..."

¿Qué papel podemos jugar los Ovnólogos en todo esto? Vallée lo ve de esta manera: **"En algunos casos --dice-- la comunidad de ovnólogos puede simplemente ser usada en un experimento sociológico porque constituyen un conveniente grupo de personas para poner a prueba, para ver cómo reaccionan a diferentes rumores."**

Creo que lo dicho es suficiente en cuanto al tema **abducciones**.

Ahora me voy a referir al punto substancial que quiero compartir con Uds., porque supongo les va a resultar insólito. Y justamente es aquí donde viene a cuentas toda la introducción que hice sobre la cultura de Seguridad Nacional, y el secreto oficial.

### **(b) Las conspiraciones**

Se está dando una corriente de pensamiento que, a falta de otra definición mejor, yo llamaría "la teoría conspirativa de la historia". ¿Qué significa esto? Que se observa a toda la historia como el fruto de una gran conspiración, llevada a cabo mundialmente, por una serie de entrelazados grupos secretos, pero altamente influyentes, donde prácticamente radicaría el verdadero poder mundial, la toma de las grandes decisiones, etc. Ante eso, los gobiernos, las autoridades, las estructuras de países, son una especie de entelequia, de ficción, de "puesta en escena" que oculta la verdadera realidad que está detrás. Sin con esto querer significar que no haya gobernantes que --siempre de acuerdo a este enfoque-- pertenezcan ellos mismos a esos grupos secretos, y hagan prosperar los planes trazados, con total conciencia de lo que están haciendo.

Según estos teóricos, esos grupos ultrasecretos están integrados principalmente por la masonería (rito escocés), dentro de la masonería un grupo llamado "Los Iluminados" (adoradores de Lucifer) y los judíos. A nivel estadounidense, se mencionan dos grupos, uno llamado la Sociedad de Relaciones Exteriores -supuestamente creado por el Presidente Eisenhower-- que a su vez estaría formado por la Sociedad Jasón. Esta sociedad se habría

formado a partir de dos entidades estudiantiles, pertenecientes a dos destacadas universidades. Una es la llamada Sociedad "Calaveras y Huesos" (Skulls and Bones) perteneciente a la Universidad de Harvard, y "Rollo y Llave" (Scroll and Key) perteneciente a la Universidad de Yale.

Esto se entrelaza con decisiones que respecto del tema OVNI habrían tomado en su tiempo y por su orden, los Presidentes Truman y Eisenhower.

No olvidemos que es bajo Truman que el entonces Ejército del Aire, pasa a ser la Fuerza Aérea de Estados Unidos, y que se crea la Agencia Central de Inteligencia. Más adelante, se creará la tal vez más importante y menos conocida organización de inteligencia estadounidense: la Agencia Nacional de Seguridad (NSA) a la que algunos llaman No Such Agency (No hay tal Agencia), que públicamente tiene a su cargo el monitoreo de todas las comunicaciones en el mundo, con particular cuidado de las que proceden de países enemigos o potencialmente enemigos.

Bueno, entre las decisiones atribuidas también a Truman está la creación del grupo llamado Majority 12, o MAJIC 12, respecto al cual existe toda una historia de documentos falsos que pretendían probar su existencia, dados a conocer por William Moore, pretendido investigador de OVNI (El mismo que con Charles Berlitz escribiera el libro "El Incidente en Roswell") quien resultó ser --confesado por él mismo-- un agente de desinformación al servicio de un organismo de inteligencia.

La teoría conspirativa relacionada con los OVNI, afirma:

--Que el gobierno estadounidense a través de la NSA, efectuó efectivamente contacto por radio con dos civilizaciones extraterrestres, opuestas entre si.

--Que la primera, propuso el desarme nuclear, y otras medidas para preservar el medio ambiente. La propuesta se consideró peligrosa y se desechó.

--Que la segunda civilización constituida por los seres pequeños de ojos prominentes, conocidos popularmente como "los grises", finalmente descendieron en la Base Holloman de la Fuerza Aérea, fueron recibidos por el Presidente Eisenhower, y se firmó un pacto de cooperación según el cual, los ETs iban a transferir conocimientos tecnológicos, a cambio de llevar a cabo abducciones para proveerse de sangre, espermatozoides, óvulos, y otros productos de secreción

El tema OVNI en su totalidad, es visto por algunos como una gran conspiración internacional. Los ribetes de la misma son super-sensacionalistas.

humana, aparentemente imprescindibles para asegurar su subsistencia, debido a una decadencia que de otra manera amenazaba su propia extinción.

Las abducciones serían limitadas en cantidad, y siempre reportadas. Lo que habría sucedido es que los ETs han hecho lo que les ha antojado, y ahora la Tierra asiste inerte a su dominio sin poder contrarrestar su acción.

Entre tanto, habrían cuatro o más grandes instalaciones subterráneas, compartidas por militares y ETs en Estados Unidos, en Colorado, Nevada (Dreamland, o Area 51, la más conocida) Nuevo México (en un lugar llamado Dulce), y en Utah. Allí se procesarían los adelantos tecnológicos que estarían a disposición de Estados Unidos.

Para financiar semejante operación la CIA habría organizado la venta de narcóticos en Estados Unidos.

Cuando el Presidente Kennedy se enteró de esto, quiso terminar con la operación, lo que determinó que se decidiera su asesinato.

No han de extrañarse entonces Uds. que en octubre de 1996, la policía detuviera a un investigador de OVNI de Nueva York, que tenía un plan de colocar bombas en algunos lugares federales. Estas teorías conspirativas pueden alentar actividades de lo que allá llaman las milicias, o sea individuos que se arman y entrenan como militares (muchos de ellos pelearon en Viet-Nam) y creen que deben estar listos a defender su nación cuando el maléfico pacto entre el gobierno federal y los ETs, ponga en marcha definitiva una especie de toma o copamiento de Estados Unidos, y se instaure un gobierno mundial a cuyo frente va a estar las Naciones Unidas.

De donde, la última cosa o derivación (insólita por cierto) que está teniendo el tema OVNI en Estados Unidos, es toda una masa de material que aparece en la Internet, pero también en libros de venta pública, con este tipo de ideas, acusaciones, involucrando nombres de autoridades, de personalidades a nivel estadounidense e internacional, de organizaciones de inteligencia oficiales, y de organizaciones secretas privadas, en una gran confabulación mundial, que en algún momento --por así decir-- va a reventar.

Esto ocurre en buena medida, por caer dentro de ese concepto acendrado de lo secreto, debido a la Seguridad Nacional. La Clasificación de material como secreto, las operaciones encubiertas, los fondos "negros" que el Congreso vota cada año, cuyo destino jamás se hace

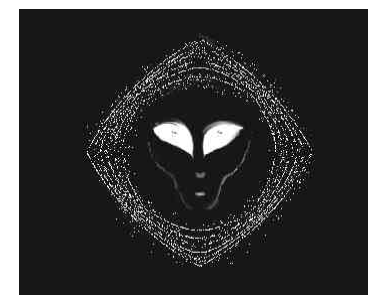

público, etc. dan pie para todas estas especulaciones. En otras palabras, le crean el espacio a estos rumores. Algunos de los cuales, son parte de una labor de inteligencia, de deliberada desinformación del público, que de cualquier manera, plantan o inyectan en las mentes dos ideas fundamentales: (A) hay extraterrestres, y están operando entre nosotros; (B) producto de esa operatividad son, por ejemplo, las abducciones. De donde se llega a la conclusión de (C) Si hay abducciones, estas son llevadas a cabo por extraterrestres. Con lo cual, los verdaderos operadores de las "abducciones" quedan siempre a salvo de cualquier riesgo, y bien ocultos, tras la maraña tupida de desinformación.

Finalmente, ¿cual es la táctica para presentar toda esta desinformación y hacerla pasar por "sensacionales revelaciones"? El punto clave está en que quienes las hacen aparezcan como personas que "tienen que saber por qué". Generalmente ex-militares que dicen haber estado en tal o cual organismo, y que en tal o cual ocasión tuvieron acceso a ver ciertos documentos, o a ver objetos, o presuntos extraterrestres.

Uno de los más destacados voceros de estas teorías conspirativas es **Milton William Cooper**, un individuo que dice haber estado en el Comando Estratégico del Aire de la USAF y luego haber pasado a la Marina de Guerra, donde se enteró de las cosas que cuenta.

Otro es un individuo que dice haber pertenecido a la cúpula más secreta de la OTAN, el Centro de Operaciones del Cuartel Supremo (Supreme Headquarters Operations Center -- SHOC) y que un día se le entregó un voluminoso "Informe de la OTAN sobre los OVNI" que en sus horas de ocio fue leyendo y que le reveló todo lo que ahora cuenta. Ese individuo se llama **Robert O. Dean**.

Luego tenemos a un personaje de novela, que era dueño de un prostíbulo como forma de vida, le llevaron preso, etc. llamado **Robert Lazar**, que se hace pasar por Ingeniero Electrónico, dice que estuvo trabajando bajo contrato privado en el Área 51, y allí vio un Disco Volador, al cual se le extrajeron todos los secretos tecnológicos, --él fue llamado para cumplir una parte de esa tarea-- y con ello se reprodujo uno terrestre, que fue probado en el área y que él vio elevarse unos metros del suelo. También dice haber visto 9 cadáveres de ETs. Asociado a Cooper aparece **John Lear**, hijo del magnate de la aviación William Lear. A estos personajes se les suman otros más conocidos, que han utilizado inclusive apodos como Halcón y Cóndor: me refiero a los agentes **Richard Doty**, y **William Moore**. Según lo indica muy concretamente Jacques Valée en su libro "**Revelations**" (pág. 181), Doty fue entrenado en desinformación y en guerra psicológica, y ha sido la principal fuente de información para **William Moore**, un informante de la Fuerza Aérea. John Lear fue piloto de una línea aérea regentada por la CIA.

El estadounidense Milton William Cooper, es uno de los principales exponentes de la visión conspirativa acerca del tema OVNI.
---

**William Cooper** trabajó en Inteligencia Naval. **Bill English**, otro individuo asociado a las teorías conspirativas, trabajó como analista de información en un puesto de escucha en el Norte de Londres.

Para completar más este panorama de desinformación lanzada al público, Cooper por ejemplo -- y con él otros-- afirma que seres humanos llegaron a Marte en 1962, y que mucho antes de Apolo 11, había bases humanas en el lado oculto de la Luna.

Personalmente, pienso que esto cae en la provocación de una paranoia deliberada, así como de una desconfianza a las autoridades, a los gobiernos, lo que conlleva en algunos individuos -- como reacción-- a encontrar razón para conspirar, para formar grupos paramilitares, y hasta para atender con explosivos.

Una derivación yo diría imprevisible, insospechada, que estoy seguro ninguno de nosotros imaginó jamás cuando se interesó por el tema OVNI, pero que hoy por hoy es una realidad.

Me ha parecido necesario compartir toda esta información con Uds. Los estudiosos e investigadores serios del tema tienen que conocer estas cosas, y más aún, cuando entre ellos está implicado un organismo militar como lo es la Fuerza Aérea Uruguaya.

Muchas gracias.

\*\*\*\*\*

Quienes se manejan con el inglés, y navegan por la Internet, podrán encontrar estos documentos en las siguientes direcciones electrónicas:

<http://www.webom.com/~conspire/val3.html>

<gopher://wiretap.spies.com/00/Library/Fringe/Ufo/conspire.ufo>

<http://www.cs.bgsu.edu/~jzawodn/ufo.mise/enigma.html>

<http://www.ufomind.com/area51/testimonial/drivel.txt>

<http://www.rcbbs.com/index3.html> (de este último se deriva una gran cantidad de documentos)



Bob Lazar, que dice haber trabajado en el Área 51 y haber visto objetos discoidales fabricados según tecnología extraterrestre.

Hasta aquí lo que tiene que ver con este informe que elaboré entonces.

### **La iniciativa del Dr. Peter Sturrock**

Este capítulo no estaría completo y no haría justicia a las tendencias existentes en Estados Unidos, si no diera cuenta de un acontecimiento muy importante, al que me voy a referir seguidamente.

Permítaseme presentar sucintamente a quien tuvo la iniciativa de gestar una auténtica actividad de revisión científica del tema OVNI. Me refiero al Dr. Peter Sturrock.

El Dr. Sturrock, nacido en Inglaterra en 1924, Doctorado en la Universidad de Cambridge en 1951, es actualmente Profesor de Ciencia Espacial y Astrofísica en el Departamento de Física Aplicada de la prestigiosa Universidad de Stanford, en California, Estados Unidos.

El Dr. Sturrock fue Presidente del Comité fundador del Centro para la Ciencia Espacial y la Astrofísica y actualmente es Director de ese Centro.

Como Físico, Preside la Sociedad para la Exploración Científica, que actualmente tiene más de 500 miembros, y edita la revista **"Journal of Scientific Exploration"** (Periódico de Exploración Científica). En esa revista se exploran particularmente las grandes interrogantes de la ciencia, y los temas que están en el límite de sus alcances. Entre ellos, por supuesto, los OVNI.

El Dr. Sturrock es Miembro de la Sociedad Astronómica de Estados Unidos, del Instituto Estadounidense de Aeronáutica y Astronáutica, de la Academia Internacional de Astronáutica, de la Unión Astronómica Internacional, y es Asociado ("Fellow") de la Asociación Estadounidense para el Avance de la Ciencia, de la Sociedad Física Estadounidense y de la Real Sociedad Astronómica.

El Dr. Sturrock recibió el "Gravity Prize" por su investigación sobre la gravedad, de la Fundación de Investigación de la Gravedad, en 1967. El Premio Lindsay del Centro de Vuelos Espaciales Goddard de la NASA, en 1977; en 1986 recibió el Premio Hale por sus estudios en Física Solar, de parte de la Sociedad Astronómica Estadounidense; en 1990 la Academia Nacional de Ciencias de Estados Unidos le entregó la Medalla Arctowski por su investigación de la relación solar-terrestre, y en 1992 recibió en Premio de Ciencias Espaciales de parte del Instituto Estadounidense de Aeronáutica y Astronáutica.



Dr. Peter STURROCK



Sus actuales áreas de investigación se concentran en la física del plasma, las relaciones solar-terrestres y la Astrofísica de alta energía.

Quien desee conocer más detalles sobre la tarea científica, antecedentes y personalidad del Dr. Sturrock, puede consultar en la página Web de la Universidad de Stanford.

Me he permitido hacer esta breve reseña, para que se sepa qué categoría de científico y de qué estatura es quien llevó a cabo la iniciativa de reunir a un panel de expertos, a nivel internacional para evaluar el tema OVNI.

La iniciativa, tal cual la reseña el propio Dr. Sturrock en el Prefacio del informe titulado **"Physical Evidence Related to UFO Reports"** (*"Evidencia Física relacionada con los Informes de OVNI"*) fue así: en diciembre de 1996, Laurence S. Rockefeller, Presidente del Fondo que lleva su nombre, invitó al Dr. Sturrock a pasar revista con él a la situación de la comprensión del problema planteado por los informes de OVNI. Ambos acordaron que el problema estaba en un estado verdaderamente insatisfactorio de ignorancia y confusión. El Dr. Sturrock expresó la opinión "de que el problema se resolvería sólo por una prolongada y abierta investigación profesional científica, y que un pre-requisito esencial para tal investigación es que más científicos adquieran interés en este tópico."

Fue entonces que buscando alguna forma de alentar tal interés, Rockefeller, su colega Henry Diamond y el Dr. Sturrock concibieron la idea de un grupo de trabajo ("workshop"), en el cual prominentes investigadores de informes de OVNI, se reunieran con un panel de ocho o nueve científicos que cubrieran un amplia gama de intereses y de pericia.

Con el apoyo administrativo de la Sociedad para la Exploración Científica, el Dr. Sturrock presentó al Fondo Laurence S. Rockefeller una propuesta en febrero de 1997.

Esa propuesta se concretó en un grupo de trabajo que se reunió del 30 de septiembre al 2 de octubre de 1997 en el Centro de Conferencias Pocantico, en Tarrytown, Estado de Nueva York. Posteriormente el Panel y el Director del Grupo de Trabajo se reunieron del 28 al 30 de noviembre del mismo año en San Francisco, California.

El Grupo de Trabajo estuvo integrado por siete investigadores y/o estudiosos del tema OVNI a diferentes niveles. Ellos fueron el **Dr. Richard F. Haines**, de Los Altos, California, quien hizo una presentación de la evidencia fotográfica y de anomalías en equipos de aviones; el **Dr.**



Dr. Richard F. HAINES

**Illobrand von Ludwiger** de Feldkirchen.Westerham, Alemania, quien sometió a consideración la evidencia radárica; el **Dr. Mark Rodeghier** del Center for UFO Studies (CUFOS) de Chicago, quien presentó casos de anomalías en los motores de automóviles; el señor **John F. Schuessler** de Houston, Texas, quien consideró los casos de testigos que han sufrido lesiones; el **Dr. Erling Strand**, de Ostfeld, Noruega, quien presentó evidencia que implicó videoregistros e información espectroscópica de las luces de Hessdalen; el **Dr. Michael D. Swords**, Profesor en el Departamento de Estudios Generales de la Ciencia perteneciente a la Universidad del Este de Michigan quien consideró el tema de las anomalías inerciales; el **Dr. Jacques F. Vallée**, de San Francisco, que presentó cálculos de energía y también consideró la evidencia material; y el señor **Jean-Jacques Velasco** del Centro Nacional de Estudios Espaciales (CNES) de Toulouse, Francia, quien presentó evidencia concerniente a acontecimientos de radar, trazas en el suelo y alteración de la vegetación.

La evidencia presentada en el Grupo de Trabajo fue estudiada por un Panel Científico Revisor integrado por el **Dr. Von R. Eshleman**, Profesor Emérito de Ingeniería Eléctrica de la Universidad de Stanford; el **Dr. J. R. Jokipii**, Profesor de Ciencias Planetarias y Astronomía de la Universidad de Arizona en Tucson; el **Dr. Francois Louange**, Director Administrador de Fleximage, en París, Francia; el **Dr. H. J. Melosh**, profesor de Ciencia Planetaria de la Universidad de Arizona en Tucson; el **Dr. James J. Papike**, Jefe del Instituto de Meteoritos y Profesor de Ciencias de la Tierra y Planetaria de la Universidad de Nuevo México en Albuquerque; el **Dr. Guenther Reitz** del Centro Aeroespacial Alemán, Instituto de Medicina Aeroespacial, en Colonia, Alemania; y el **Dr. Bernadrd Veyret** del Laboratorio de Bioelectromagnética de la Universidad de Bordeaux, Francia, a quienes se les agregaron **T.E. Holzer**, y **C. Tolbert**.

El informe elaborado en función de toda esa tarea, consta de 49 páginas incluyendo los apéndices.

Del Sumario que efectúa el Panel de Revisión Científica, extraigo tres aspectos fundamentales:

- 1) El procedimiento: "Los participantes encararon el problema de comprender la causa o causas de los informes de OVNI, que han continuado en el mundo por lo menos durante 50 años. Se le pidió a los investigadores que presentaran su información más sólida al panel revisor. El elemento impulsor de esas presentaciones era que por lo menos algunos de los fenómenos no son fácilmente explicables. El panel centró su atención en incidentes que implicaron cierta forma de evidencia física,

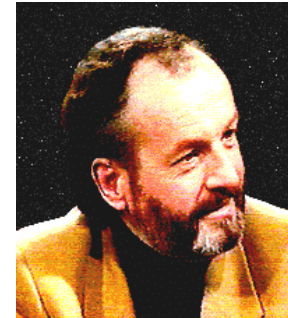

Dr. Jean-Jacques VELASCO  
del C.N.E.S. de Francia



con el claro reconocimiento de los peligros de confiar totalmente en el testimonio de testigos y de la importancia de mediciones físicas para distinguir entre las hipótesis." [discrepo con la apreciación general respecto a la continuidad de las denuncias de OVNI, y el propio contenido del informe refleja que la situación ha variado en las últimas décadas - **N. del A.**] - (página 3 del documento)

- 2) **El objetivo:** "Puede ser valioso evaluar cuidadosamente denuncias de OVNI para extraer información acerca de fenómenos insólitos actualmente desconocidos para la ciencia. Sin embargo, para ser creíbles para la comunidad científica, tales evaluaciones deben tener lugar con un espíritu de objetividad y un deseo de evaluar hipótesis rivales." (pág. 3)
- 3) **Conclusión:** "El panel concluyó que un mayor análisis de la evidencia presentada en el grupo de trabajo es improbable que elucide la causa o causas de los informes. No obstante, el panel considera que nuevos datos, científicamente adquiridos y analizados (especialmente de acontecimientos recurrentes, bien documentados), pueden producir información útil. En este caso, los científicos físicos tendrían una oportunidad de contribuir a la resolución del problema OVNI." (pág. 4)

De todos los casos abordados por los investigadores y estudiosos del tema OVNI ante el panel revisor científico, sólo uno tiene para mí un valor excepcional, y es el presentado por el Dr. Michael Swords, bajo el rótulo general de **Aparentes efectos gravitacionales y/o inerciales**. Me refiero a los acontecimientos ocurridos aproximadamente a las 11 de la noche del 18 de octubre de 1973, en la zona de Ohio. Debo decir --de paso-- que el informe de los científicos, o el Dr. Swords, cometió un error en la fecha, ya que establece la misma en agosto en vez de octubre.

Se trata del caso protagonizado por los tripulantes de un helicóptero UH-1 Huey perteneciente a la Reserva del Ejército (otra vez el informe está equivocado, y dice que el helicóptero pertenecía a la Reserva de la Fuerza Aérea).

Conocido por los Ovnílogos como "**el caso del Capitán Coyne**", el mismo implicó al Capitán Lawrence J. Coyne, sus acompañantes el Tte.1o. Arrigo Jezzi, el Sargento John Healey, y el técnico Robert Yanacsek.

Un buen trabajo de investigación realizado por **Jennie Zeidman**, del **Center for UFO Studies** (CUFOS), a instancias del **Dr. J. Allen Hynek**, permitió conocer que hubo varios

grupos de testigos en tierra que simultáneamente observaron lo acontecido entre un cuerpo luminoso en el aire, y el helicóptero.

Sin embargo, el hecho de que el propio Capitán Coyne no denunciara el acontecimiento sino un mes después, --ya que al no existir más el Proyecto Blue Book aparentemente no sabía dónde acudir--, determinó que se perdieran muchos elementos valiosos del caso a corroborar, principalmente en el inmediato interrogatorio por separado a cada tripulante y en el estudio y evaluación de los instrumentos del helicóptero.

A ello se sumó que la investigación civil a los tripulantes, a cargo del Dr. Hynek, tuvo lugar al año siguiente, y que recién cuatro años más tarde, Zeidman dio con diferentes grupos de testigos civiles que desde tierra, habían presenciado los acontecimientos.

Hubiese resultado más que interesante desde el punto de vista científico, determinar qué fenómeno natural, o qué energía artificialmente proyectada, pudieran dar explicación satisfactoria a lo acontecido.

La denuncia tardía, y la investigación más tardía aún, arruinaron por completo el valor del caso.

Desde mi punto de vista, que desarrollo a lo largo de toda esta obra, si bien la iniciativa del Dr. Peter Sturrock me parece plausible, creo que hubiese sido oportuna en 1969, inmediatamente después de publicado el "**Scientific Study of Unidentified Flying Objects**", con el trabajo del Grupo de la Universidad de Colorado, encabezado por el también Físico Dr. Edward U. Condon.

En honor a la verdad, el propio Dr. Peter Sturrock escribió en 1990 un informe crítico del referido "Estudio", publicado en el Volúmen 1, No. 1, del **Journal of Scientific Exploration**, bajo el título "**An Analysis of the Condon Report on the Colorado UFO Project**" (Un análisis del Informe Condon sobre el Proyecto OVNI de Colorado).

Se trata de un documento de 26 páginas, donde principalmente el Dr. Condon queda muy mal parado por sus "Conclusiones y Recomendaciones" y su "Sumario del Estudio", que abarcando las Secciones I y II, en las primeras 50 páginas, en manera alguna refleja los contenidos del propio Estudio, desarrollado en las 915 páginas restantes.

La investigación tardía del caso del Capitán Coyne, arruinó la posibilidad de analizarlo a fondo y tal vez, de aprender sobre una nueva tecnología o un nuevo fenómeno natural.

Es cierto que, como lo dice también el Dr. Sturrock, actualmente nos encontramos en mejores condiciones que entonces para volver a abordar el tema, porque hoy conocemos mucho más científicamente, sobre ciertos fenómenos naturales no conocidos por entonces, así como ciertas tecnologías y progresos en el campo de la aeronáutica, que sólo actualmente han sido revelados. También en la actualidad se ha podido tener mayor acceso a documentos oficiales que por entonces estaban aún impedidos de ver la luz pública debido a su clasificación de secretos, o confidenciales.

Y esto es tan así, que es lo que me permitió escribir este libro, precisamente.

Una crítica que cabe a la constitución del panel de científicos, es que los mismos pertenecían todos al campo de la ciencias físicas, y no había ningún psicólogo, ningún médico, ningún psiquiatra. Tampoco había botánicos, químicos o expertos en fotografía. Simplemente porque el tema es complejo, debe encararse de manera coordinada y multidisciplinaria.

Pero también es cierto que Sturrock y sus colegas científicos, pretendieron ir al meollo más intrínseco del tema: buscar y encontrar "evidencias físicas convincentes de la realidad de un fenómeno o grupo de fenómenos extraños que pudieran tener potencialmente el valor de aportarle a la ciencia nuevos conocimientos."

El resultado, mal que les pese a algunos, es que estos destacados científicos, luego de oír y rever todas las presentaciones hechas por un selectísimo grupo internacional de Ovílogos, no quedaron para nada satisfechos, y no adjudicaron valor intrínseco a ninguno de los casos presentados como ejemplos. Y no por capricho, o por espíritu negativo. No por ser detractores a priori, sino en ajuste estricto "a la verdad, y a las exigencias que la ciencia plantea para que algo sea válido como evidencia, y tenga el valor de prueba."

Pero ello se explica, por la sencilla razón de que la mayoría de los casos fueron deficientemente investigados, y que en esencia, los casos clasificados como "OVNI", o sea el magro residuo del 1 al 1,5% de todas las denuncias efectuadas, tiene explicación en fenómenos naturales no conocidos desde 1947 hasta recientemente, y en experimentos ultrasecretos con aparatos, instrumentos, fuentes de energía y proyecciones de energía, así como la utilización de artefactos aéreos o aero-espaciales operacionales también secretos, aplicados principalmente a misiones de inteligencia.

Cualquier persona, claro está, y un científico preminentemente, tiene el derecho de rever, investigar, estudiar y analizar toda la documentación OVNI existente, en búsqueda de

Los científicos no adjudicaron valor intrínseco a ninguno de los casos presentados como ejemplos.

A esta altura, no se cuánto pueda validarse el estudio científico del fenómeno OVNI, para resultado tan exiguo.

datos y de elementos que tal vez puedan aportar indirectamente conocimiento sobre algún fenómeno natural aún no conocido. Puede que tal vez todavía quede alguno por conocerse. Pero a esta altura de las circunstancias, no sé cuánto pueda validarse ese esfuerzo, para un resultado exíguo.

De cualquier manera, la clave para explicar la naturaleza de los casos clasificados como "OVNI", no se encuentra por esa vía. Este libro lo atestigua.

## Capítulo XX - La idea "OVNI" como Meme

Hemos hecho un largo recorrido. Quien ha tenido la paciencia de seguir todo el desarrollo de mi pensamiento hasta este punto, habrá llegado --casi seguramente-- a una conclusión.

La mía es muy simple: el fenómeno OVNI fue propio de la Guerra Fría, y dejó de tener sentido cuando ésta terminó. Bajo el amparo de la idea "OVNI" --que ontológicamente es una anti-definición; se llevaron a cabo misiones de inteligencia y de inteligencia militar, lo que por supuesto, incluye espionaje.

De modo que el escaso residuo del 1,5% no explicable es perfectamente atribuible a proyectos secretos, aparatos no-convencionales, pruebas experimentales, preparativos y operaciones de inteligencia usando una muy variada y sofisticada gama de instrumentos y artilugios. Súmese a ello algunos fenómenos naturales no conocidos en décadas anteriores.

El resto, es el aspecto socio-cultural del fenómeno, profusamente alimentado y retroalimentado por los medios de comunicación masivos, que han jugado un papel no sólo importante sino imprescindible para los servicios de inteligencia, aún sin saberlo.

Y por otro lado el lógico surgimiento de instituciones de investigación oficiales y privadas, muchas de ellas fruto de una legítima búsqueda por hallar la verdad, y algunas otras impulsadas o directamente creadas por los servicios de inteligencia para generar precisamente el ámbito cultural que creara el espacio mental para incluir a los OVNI como realidad, o como cuestión dudosa y debatible, pero ya de por sí, con un espacio cada vez mayor en la cultura.

Aviesa idea la de hacer pensar en artefactos mayormente circulares (la idea de lo completo, los "mandalas" del cielo de los que escribiera Carl Gustav Jung), como manifestación de una especie superior, los alienígenas, o extraterrestres.

La asociación de las ideas "OVNI" y "extraterrestre" se ha dado hasta el hartazgo. Y esto fue deliberadamente sugerido desde el inicio del tema por fuentes de inteligencia militar estadounidenses.

Se ha buscado por todos los medios condicionar y manipular a las grandes masas, uniendo estas dos ideas.



A-12 un triángulo volante que provocó múltiples denuncias de OVNI en Europa.

Si se ha insistido machaconamente en las mismas es porque así lo determinaron las circunstancias. Había que asegurar una buena, permanente y sólida cobertura para las operaciones de espionajes, las pruebas secretas, el desarrollo de prototipos, y otras actividades, incluidas las clandestinas.

El mantenimiento del tema, y la alimentación permanente de la idea de lo "extraterrestre" se llevó a cabo de acuerdo a un plan psicológicamente muy bien trazado, de refuerzos periódicos de la misma, introduciendo variantes que fueron dándose a lo largo del tiempo.

La clasificación Hynek por ejemplo, no hace más que reflejar justamente las variantes que se sucedieron a lo largo de décadas.

La propia sucesión cronológica de acontecimientos de diferente índole en una notoria gradación, descubre el plan que está detrás. La realidad --si fuera tal y cierta-- se manifestaría de otra manera muy diferente.

No es ajeno al plan, y a la verdadera identidad de los "no identificados" que los Encuentros Cercanos del Tercer Tipo se den primero en territorio estadounidense y luego en territorios amigos, aliados, o donde se puede operar con confianza.

Pero además, la idea --si bien no desarrollada con la persistencia, complejidad y sofisticación que se conoce en Estados Unidos-- también fue aprovechada y manejada por otros organismos de inteligencia en otros países, como Gran Bretaña, Francia (1952-1954) y la Unión Soviética.

Pero los ECIII no se dan en China, ni en la URSS. El mundo se preparaba para un cambio importante. Los organismos de inteligencia lo saben antes que nadie. Todo se va acondicionando para el derrumbe del bloque socialista liderado por al URSS.

Los "OVNIs" empezaron a dejar de volar. Parece que se decidió "guardarlos en los hangares". Y entonces no hay más titulares sobre avistamientos, ya no ocupan un lugar destacado en las noticias de los mayores medios de comunicación. Apenas si quedan relegados a las publicaciones sensacionalistas, los "tabloides", como se les conoce en Estados Unidos.

A mediados de la década de los años 70 el tema empalidece totalmente, pero su potencial como idea operante en la sociedad sigue latente.



El espectacular A-12 visto de frente.

Luego de haber abonado la idea por tres décadas y media, los OVNI's han adquirido un carácter mítico.

La penúltima utilización de la idea "OVNI", se aplicará a la mutilación de animales. Pero...no hay naves extrañas, ni "extraterrestres", y lo que sí se sabe es que helicópteros negros y sin identificación, operaron en ciertas zonas rurales donde ocurrieron las mutilaciones. Sáquese la lógica inferencia sobre la situación.

La última utilización es la aplicación de la idea "OVNI" a las llamadas "abducciones". Donde no hay objetos voladores, ni huellas, ni interferencias electromagnéticas, ni apagones, nada... excepto las buenas puestas en escena, el uso de gases incoloros e inodoros para provocar sueño, y el uso forzado de especímenes humanos en operativos clandestinos.

La pregunta que queda es de carácter ontológico: ¿qué son los OVNI's?

Al manejar material documental referido a la Psicóloga Susan Blackmore, hallé que ella anunciaba que se iba a dedicar al estudio de los memes.

Con total honestidad, confieso que nunca antes había oído siquiera la palabra, y por supuesto que eso determinó una nueva búsqueda de información.

Así, navegando por la Internet, me encontré con un excelente lugar llamado "Meme Central", y fue un primer y correcto paso, para irme enterando acerca de los memes. Especialmente en la sección FAQ (Frequently Asked Questions - Preguntas Planteadas Frecuentemente).

Yo pensaba, ¿cómo se pronunciará la palabra "meme"?, y tuve la respuesta, en inglés claro, que me decía "Meme" rhymes with "dream"; o sea "Mim" rima con "drim" (del punto de vista fonético).

Pero mucho más importante es la definición de "meme". Y allí se dice: "los memes son los bloques básicos de construcción de nuestras mentes y cultura, en la misma forma en que los genes son los bloques básicos de construcción de la vida biológica".

Y también me enteré que "Se acredita al zoólogo de Oxford, Richard Dawkins, por su primera publicación del concepto de meme, en su libro de 1976 *The Selfish Gene (El Gen Egoísta)*."



A-12, vista de la parte posterior.

Luego, adentrándome en el tema, leí un trabajo de Adam Westoby, titulado **"The Ecology of Intentions: How to make memes and influence people: culturology"** (*La Ecología de las Intenciones: Cómo hacer memes e influenciar en la gente: culturología*).

Westoby escribe: "Dawkins definió los memes por analogía con los genes.....de modo que podemos pensar a los memes como una nueva forma de vida, que salta de mente en mente en transmisión cultural humana. Los memes son 'patrones de información que pueden prosperar sólo en los cerebros o en productos de los cerebros manufacturados artificialmente --libros, computadoras, etc.' Los memes se replican a si mismos (sostiene Dawkins) como los genes: 'por imitación...en el sentido más amplio'. Comparten ciertas características fundamentales con los genes: 'longevidad, fecundidad, y fidelidad en la copia' (Dawkins, op. cit. pág.208). Sin embargo, los memes también varían, y las variaciones más exitosas proliferan"

Otros conceptos meméticos importantes. Escribe Westoby: "Carácter de infeccioso. A diferencia de los genes, los memes pueden pasar no sólo de padres a hijos, sino entre seres humanos no relacionados. Son como 'infecciones' o 'virus' que proliferan saltando de una mente humana a la siguiente "

"Inmortalidad: Esta característica también subordina los seres humanos individuales a los memes, pero a través del tiempo más bien que del espacio. Los memes pueden resistir a lo largo de varias generaciones humanas.....Los memes ingestan, parasitan, habitan, invaden, incluyen y se conjugan con otros memes. Si examinamos ya sea el ámbito externo o interno --la anatomía-- de un meme, mucho de lo que vemos consiste de otros memes.....Los memes vinculan a los seres humanos por medio de valores así como sentimientos.....Efecto del cuadernillo de apuntes. Un punto relacionado al estudiar memes, por tanto, es que su evolución implica cosas que se borran y extinguen, así como adiciones (nuevas especiaciones)."

Y algo más que dice Westoby, que lo hallo totalmente al caso, aplicado a la idea-OVNI: "La intencionalidad está implicada en generar memes científicos así como religiosos."

Otro importante Memeticista es Glenn Grant. En su **"Introducción"** a los memes, escribe este concepto:

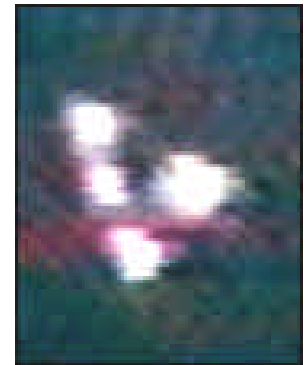

Esto fue lo que vieron en Bélgica, causando gran cantidad de denuncias de OVNI. ¿Era un A-12?



"Este es un punto vital: las personas tratan de infectarse entre si con aquellos memes que encuentran más atractivos, sin importar el valor objetivo o la verdad de los memes. Aún más, el portador del meme que salta al acantilado nunca realmente se lanza al salto; podrá pasar el resto de su larga vida infectando a otras personas con el meme, induciendo a millones de tontos crédulos a lanzarse hacia sus muertes. Históricamente, este tipo de cosa sucede todo el tiempo."

¿Podría haber una descripción más perfecta del llamado "fenómeno OVNI", considerado desde el punto socio-cultural? Los creadores del meme-OVNI, nunca por supuesto creyeron en su creación, pero supieron contagiarla a millones a lo largo del tiempo, para beneficiarse en muchas maneras de ello. O sea, que queda claro el cuadro de los que sabían de qué se trataba y los que no. Los manipuladores, y los manipulados.

Fue de esta manera que llegué a la conclusión de que ontológicamente hablando, los OVNI's son memes. Encajan perfectamente en la definición de ellos, y en todas sus características.

Y sobre esto, tuve la satisfacción de tener una corroboración altamente autorizada.

Escribí una breve nota al Memeticista Aaron Lynch, autor del libro **"Thought Contagion: How Belief Spreads Through Society"** (*El Contagio del Pensamiento: Cómo la Creencia se Expande a Través de la Sociedad*), de recomendada lectura.

Le pregunté a Lynch: "¿qué piensa Ud. de los OVNI's como memes?", a lo que Lynch me respondió: "Veo la amplia diseminación de la creencia en los OVNI's como resultante de mecanismos de contagio del pensamiento de una no-verdad contingente. También tengo la posición de que declaraciones extraordinarias demandan una prueba extraordinaria. Tengo dos artículos "on line" que tratan sobre los OVNI's. Uno es una conferencia de 1998 que se encuentra en <http://www.thoughtcontagion.com/mamd.htm>. que trata del mito de Roswell, etc. Otro artículo relacionado es "Thought Contagion and the Heaven's Gate Tragedy" (Contagio de Pensamiento y la Tragedia de Heaven's Gate) de 1997. Se encuentra en <http://www.mcs.net/~aaron/heavensgate.htm>.

Por supuesto que leí, y recomiendo la lectura de ambos trabajos. En el caso del primero que Aaron Lynch menciona, o sea la conferencia de 1998 titulada **"Memes and Mass Delusion"** (*Memes y Engaño Masivo*) si bien se extiende hacia otros ejemplos como el del nazismo, el punto que interesa sobre el tema OVNI se encuentra en la página 3, a partir de "Rumores

"Veo la amplia diseminación de la creencia en los OVNI's, como resultante de mecanismos de contagio del pensamiento, de una verdad no-contingente."

Aaron LYNCH

contagiosos sobre 'platos voladores', y continúa hasta el final del segundo párrafo de la página 4, cuando dice que "este conjunto es ahora un sistema excesivamente contagioso".

No sólo le agradecí a Aaron Lynch su respuesta, sino que la misma superó los límites de mi curiosidad, y ratificaron plenamente, de parte de un Memeticista, lo que pensé al analizar la idea-OVNI, su surgimiento, diseminación y evolución a lo largo del tiempo.

En concreto pues, ontológicamente hablando, la idea-OVNI, o el categorema-OVNI, es un meme.

## E P Í L O G O - Una penúltima palabra

Digo penúltima y lo hago a conciencia. Porque científicamente hablando toda palabra es penúltima.

Lo que cuentan son los fenómenos, los hechos, y éstos pueden obligarnos a rever nuestro pensamiento hasta ayer aparentemente sólidamente fundado. Esa es la esencia de la ciencia.

Son los espíritus pobres los que no entienden así las cosas. Quienes se anquilosan en conceptos que terminan por resultar perimidos, por obsoletos.

El pensamiento científico es abierto, y está expuesto a constante revisión. No hay verdades absolutas y finales. Todas son provisorias, y cambiantes.

No hay que ir muchas décadas atrás, para encontrar en los libros de texto de Astronomía, que no sólo ninguno de los planetas de nuestro sistema solar estaba adecuadamente conocido, sino que además, no se conocía ningún planeta en torno a ningún otro sol.

A diciembre de 1999, los Astrónomos están buscando y abiertos a la posibilidad de encontrar formas elementales de vida en Marte, y tal vez en algunas de las lunas de Júpiter.

El descubrimiento relativamente reciente de los llamados "extremófilos", organismo vivos que habitan ámbitos extremos de presión y frío o de ácidos y calor, puede, por extrapolación, permitir pensar que --en planetas que por la constitución de su atmosfera o la proximidad o lejanía del Sol, se supondría que no podrían sustentar forma de vida alguna-- también podría haber alguna forma elemental de vida, cosa que antes se negaba radicalmente.

También al culminar 1999, los Astrónomos están entusiasmados con el descubrimiento de planetas pertenecientes a otros soles, en otras galaxias. Y ya se han descubierto 28 de ellos. Ciertamente que la mayoría son inferidos, pero hay uno que ha sido visto y fotografiado.

Frente a esas perspectivas, ¡cuánto no daría yo porque finalmente fuese cierto, y los OVNIs, los muy escasos, pero auténticos, fuesen un tipo de manifestación energético-instrumental, perteneciente a una inteligencia no-humana!

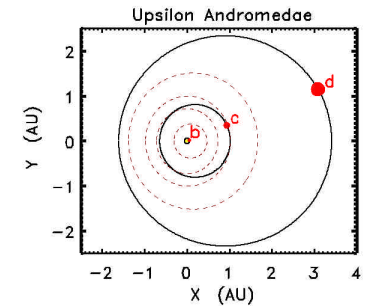

Esquema de los tres posibles planetas en torno a Upsilon Andromedae

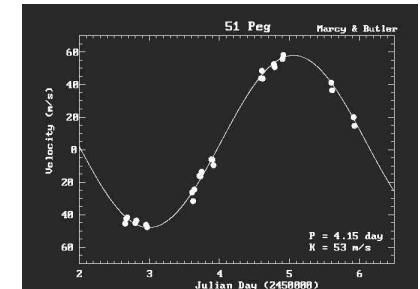

Gráfica de la posición relativa de dos planetas en torno a 51Pegasus.

Pero hasta el presente, el fruto de una investigación de casos, de un cotejo comparado de cientos y miles de denuncias de OVNI, y un estudio concienzudo no sólo de esa casuística y de todos los aportes por explicarla, sino también y correlativamente, del desarrollo científico, los descubrimientos de la ciencia y el desarrollo de la tecnología en diversas vertientes, nos da un panorama que explica a total satisfacción el ínfimo residuo del 1 al 1,5% de casos previamente clasificados como "OVNI". Y eso es todo.

Permítaseme entonces, esta penúltima reflexión.

Desde tiempos primitivos, el ser humano ha alzado sus ojos al cielo, y ha visto la imponente maravillosa del Sol, la delicadeza de la Luna nocturna, el cielo tachonado de estrellas, los meteoritos surcando raudos la bóveda celeste hasta perderse o estallar. También se ha impresionado por la potencia de los fenómenos meteorológicos. El rugir de los truenos, el impacto de los rayos, los fuegos de artificio de los relámpagos.

Todo ello ocurriendo sobre su cabeza. Todo en el cielo, o en los cielos, llegando a entender que hay sucesos que ocurren más próximos al suelo y otros, a mucha mayor distancia. En otras palabras, uno es el "cielo" de las nubes y los fenómenos meteorológicos, otro el de los cuerpos celestes.

Y el ser humano, entre asustado y extasiado, pero siempre impresionado, se ha inquirido acerca de si mismo. ¿Qué significa poder inteligir esos fenómenos y esos cuerpos celestes?, y se ha hecho las preguntas más simples pero más profundas: ¿quién soy?, ¿cuál es mi origen?, ¿qué sentido tiene que exista?

Desde atribuir a la naturaleza poderes numinosos, sin dejar de reconcer toda la energía por ella desplegada, y las múltiples expresiones que pueden resumirse en la palabra vida, las respuestas en buena medida han estado directamente relacionadas a la cultura, el grado de evolución de una civilización y hasta a la riqueza idiomática para nombrar y definir cosas.

Los caminos para responder a esas interrogantes son variados. Las respuestas que se obtienen también.

A veces llega a intuirse que para que todo adquiriera un verdadero sentido, nos faltan ciertos datos, o ciertos puntos referenciales ineludibles. Y nos parece que no los podemos tener por nosotros mismos.

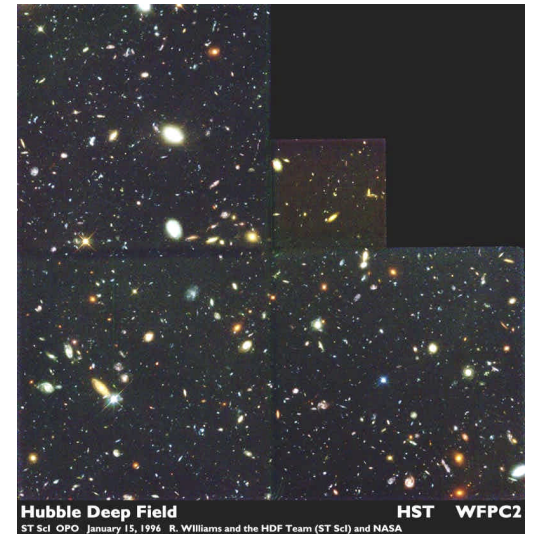

La gigantesca antena del Radiotelescopio de Arecibo, en Puerto Rico, de 305 metros de diámetro.

A veces somos capaces de observar la realidad cotidiana con la capacidad de resumirla en una gran síntesis, y de objetivarla como a distancia, y llegamos a sentirnos como ajenos en nuestro planeta.

También es cierto que otras tantas veces, parece que anheláramos una realidad totalmente diferente, totalmente otra. Un ámbito de existencia en el cual la armonía fuera la clave de todas las relaciones, y hubiera un acendrado sentido de pertenencia mutua y unidad con todo cuanto existe, sin separaciones, sin antagonismo.

Es como si hubiera en lo profundo de nuestro ser, una inexplicable nostalgia de algo totalmente distinto.

En medio de eso, somos esencialmente inquisitivos. Preguntamos. Siempre nos planteamos interrogantes. Somos elementalmente curiosos. Queremos explorar, descubrir, entender, explicar.

Sólo así es posible comprender que exista desde muchos años un esfuerzo investigativo llamado SETI (Search for Extra Terrestrial Intelligence - Búsqueda de Inteligencia Extra Terrestre).

Buscamos, queremos (¿necesitamos?) el encuentro con otra inteligencia. Somos universalmente gregarios. No nos satisface sentirnos solos.

Planetariamente hablando, tal vez lleguemos a descubrir que era cierto aquello que hace mucho tiempo sentenció Charles Hoyt Fort: "Somos propiedad".

Y el problema llegados a ese punto es aceptar o rebelarnos ante quien es nuestro "dueño". Pero acaso ¿no le estaremos debiendo nuestro ser y cómo somos?, ¿no será ese el principio del fin de nuestra búsqueda de milenios?, ¿no será ese el reencuentro intuído, irracionalmente anhelado, que no sólo pondrá fin a nuestra soledad, sino que dará total sentido a nuestra vida?

Nuestra conciencia creciente de esa posibilidad, nos aproxima más al momento óptimo para el reencuentro. Para vernos cara a cara. Para "conocer como fuimos conocidos".



Entre tanto, en este tiempo entre los tiempos, en este tiempo de espera, lo más humano que podemos hacer es prepararnos personal y colectivamente para ese encuentro. Y no sólo a nivel científico-tecnológico, sino total, por tanto, también espiritual.

Estemos abiertos a esa realidad otra, que complemente y explique nuestra propia realidad.

Después de todo, cada vez es mayor la convicción entre Astrónomos y Astrofísicos, de que no estamos solos. De que no podemos estarlo.

Basta mirar al cielo, y horadarlo cada vez más con maravillosos instrumentos como el Telescopio Espacial Hubble, el Observatorio Chandra de Rayos X, y las potentes antenas de radioastronomía, para encontrar cada día realidades asombrosas.

El categorema "OVNI", o el meme "OVNI" ha tenido --entre otras cosas-- la virtud de despertarnos. De hacernos indagar en planos no acostumbrados. De plantearnos interrogantes no habituales. De abrir nuestra mente a dimensiones insospechadas.

Eso es cierto, y es una validez que va más allá de todo el propósito pragmático con el cual se creó el "meme" y de todos los usos pedestres que se le han dado, de los cuales ilustra abundantemente este libro.

Lo importante es apuntar a esas otras posibilidades trascendentes, sin dejar que el mito empañe las realidades.

...Y tal vez, un buen y honesto Ovnólogo, que ha dedicado --como yo-- prácticamente toda su vida al tema, me pueda hacer la pregunta, ¿de qué valió entonces tanto desvelo, tanto sacrificio, tantas horas quitadas al sueño, o a la carrera profesional, o a la familia? Si en esto termina todo, ¡qué tontos fuimos, cómo caímos en la trampa de una creencia en algo cuya verdadera naturaleza no era la que pensábamos!

Es precisamente en este punto, que ha llevado a muchos, otrora grandes divulgadores de los OVNI como una realidad diferente, a una actitud recalcitrantemente escéptica, en buena medida como reacción psicológica ante el descubrimiento de la verdad, ante lo que se les había estado escamoteando o trampeando, que quiero decir algo que me urge expresarlo.



Dispositivo Allen de antenas parabólicas, en el cual cifra esperanzas el proyecto SETI.

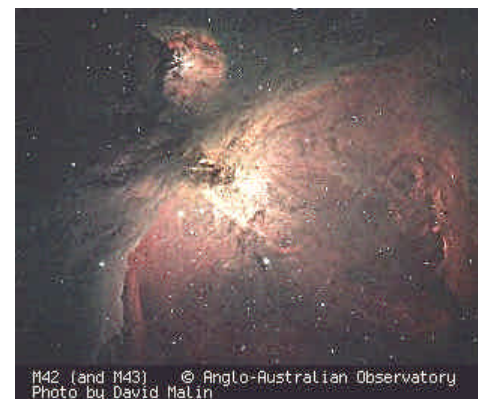

Messier 42 y 43 (foto del Observatorio Anglo-Australiano obtenida por David Malin)

Nada, absolutamente nada de lo que hemos hecho y de lo que hemos aprendido en nuestra experiencia como investigadores y estudiosos del tema OVNI ha sido en vano, ni ha perdido un ápice de su valor. Al contrario, ahora, maduramente, tiene más valor que nunca.

Pensemos simplemente esto: si en la vida que nos queda, verdaderamente otra inteligencia se hace indubitadamente presente en medio de nuestra civilización humana, nadie en toda la faz del planeta, está mejor preparado que nosotros para investigar y estudiar esa realidad. Por tanto, mi recomendación es a continuar reuniéndose. A continuar elucubrando posibles escenarios. A seguir permanentemente al día con los descubrimientos científicos y los avances tecnológicos.

Y principalmente, a seguir entrenándose. Practicar el interrogatorio a testigos, el llenado de documentos, aguzar el ingenio en las preguntas pertinentes y en cómo formularlas. Explorar otros múltiples elementos que potencialmente pueden rodear un acontecimiento extraño para extraer del medio (suelo, animales, vegetales, instrumentos, etc.) los factores clave que nos permitan una interpretación correcta de lo acontecido y que nos den pistas sobre la naturaleza y la clase de efectos provocados por lo extraño.

Procuremos seguir manteniendo el contacto fluido con científicos, técnicos y expertos en las múltiples disciplinas con las que eventualmente haya que trabajar. No desechemos el manejo adecuado de los medios de comunicación de masas.

Estemos preparados. En definitiva, no sabemos cuándo la realidad nos puede llamar a aplicar toda nuestra pericia, nuestra experiencia, y nuestros conocimientos.



Marzo de 2000 - Balneario Bello Horizonte - Uruguay

## Indice

- Abducción, 198, 228  
Abducciones, 192  
Abducidos, 205, 329  
Aeropuerto Nacional de Washington, 46, 49, 97  
AGM -86, 265  
Alvarez, Luis A., 81, 97  
An Analysis of the Condon Report on the Colorado UFO Project, 344  
AQUILA, 266  
Arabela, 188  
Área 51, 181, 262, 263, 279, 284, 338  
Argentina, ix, 1, 19, 81, 82, 146, 277, 278  
Arnold, Kenneth, 51, 52, 53, 66, 97, 142, 143, 179  
Aurora, 260, 261, 262, 263, 264, 284  
Avenger, 270  
Avro Vulcan, 58, 59  
B-1, 255  
B-2, 62, 154, 190, 250, 253, 258, 259, 260, 264, 267, 270, 277  
B-24, 270  
Bacon, Kenneth, 182  
Banchs, Roberto E., ix, 2, 3, 81, 82, 83  
Base Edwards, 264, 267, 294, 298, 310, 311  
Bergier, Jacques, ix  
Berkner, Lloyd, 97  
Blackmore, Susan, 198, 199, 200, 201, 202, 203, 349  
Blanchard, William H., 174, 178, 190  
Blue Book, 6, 25, 31, 32, 33, 34, 35, 36, 37, 38, 39, 40, 41, 42, 43, 45, 46, 53, 62, 97, 177, 276, 316, 322, 323, 324, 331, 344  
Boeing, 252, 258, 265, 276, 279, 284, 304, 305  
Boianai, 60  
Brasil, ix, 57, 58, 59, 94, 146, 277, 278  
Brazel, William Mac, 149, 151, 152, 153, 154, 155, 156, 157, 158, 161, 162, 163, 164, 167, 174, 175, 176, 177, 178, 182, 189, 190  
Bullard, Thomas, ix, 227  
C.I.O.V.I., viii, 1, 3, 4, 17, 58  
Calabaza, 303  
Campinas, Brasil, 94  
Campo Foster, 174, 175, 188, 189, 190, 330  
Cannon, Martin, 240  
Cavitt, Sheridan, 152, 155, 158, 163, 183, 190  
Center for UFO Studies, ix, 142, 160, 342, 343  
Chadwell, H. Marshall, 97  
Chop, Albert, 21, 22, 23  
CIA (Agencia Central de Inteligencia), 38, 70, 71, 96, 97, 234, 236, 237, 238, 239, 253, 254, 273, 318, 333, 337, 338  
CITA, 28, 30, 33, 34, 35, 36, 318  
CNES, 194, 342  
Coanda, Henri, 75  
Computer UFO Network, ix, 317  
Condon, Edward U., 3, 71, 97, 324, 344  
Contaminación, 227  
Cooper, Milton William, 338, 339  
Corona, 151, 152, 157, 184, 188  
Corporación RAND, 97, 306  
Couzinet, René, 76  
Coyne, Lawrence J., 343, 344  
CRIDOVNI, x, 326, 332  
CSISOP, 177  
Cypher, 280  
D.A.R.P.A., 256, 267, 305, 306, 307, 310, 311  
D-21, 255, 266  
Dark Star, 267, 275, 276, 277, 279  
DARO, 276, 278, 279, 306  
Davidson, Leon, ix, 97  
Dawkins, Richard, 349, 350  
Dean, Robert O., 338  
Delgado, José, 241, 242  
Documentación y Memorandos, 1  
DOD, 172, 310  
Doty, Richard, 338  
Drexler, K. Eric, 314



Drones, 267  
 Dulles, Allen, 97  
 Durant, Fred, 97  
 Eberhart, George, 142, 190  
 EDOM, 236, 239, 240, 241  
 El Incidente, 157, 158, 336  
 Elementos de Ovnilogía, 14  
 Englar, Robert, 308  
 English, Bill, 339  
 Estados Unidos, ix, x, 1, 2, 3, 5, 6, 7, 9, 19, 20, 22, 25, 26, 27, 29, 30, 31, 33, 34, 37, 38, 39, 45, 46, 48, 49, 52, 54, 55, 58, 61, 66, 67, 68, 69, 70, 71, 75, 76, 79, 80, 83, 97, 141, 142, 143, 144, 145, 152, 155, 156, 157, 160, 163, 166, 170, 171, 172, 175, 178, 179, 180, 183, 184, 185, 192, 201, 220, 226, 234, 236, 239, 241, 246, 249, 250, 256, 257, 260, 261, 263, 265, 269, 270, 272, 274, 276, 277, 278, 279, 280, 281, 282, 283, 284, 285, 291, 293, 295, 300, 304, 306, 307, 309, 310, 316, 317, 319, 322, 323, 326, 327, 328, 330, 331, 332, 333, 336, 337, 340, 348  
 F-117, 252, 256, 257, 258, 260, 263, 264, 267  
 F-94, 31, 47, 97  
 FBI, 53, 97, 144, 234, 330  
 Forbidden Science, 316, 317, 321, 322  
 Fort Worth, 155, 190  
 Fort, Charles Hoyt, 155, 190, 355  
 Fournet, Dewey, 46  
 Fracchini, Bruno, 90, 91, 92, 93, 94  
 Frank, Louis A., 55, 97, 290, 291, 329  
 Fuller, John G., 196  
 GEPAN, ix, 194, 245, 334  
 Gnat, 278, 279  
 Goudie, Dale, 317  
 Goudsmit, Samuel, 97  
 Grant, Glenn, 350  
 Ground Saucer Watch, 97  
 Guieu, Jimmy, 75, 76  
 HAARP, 238  
 Haines, Gerald K., ix, 8, 9, 96, 97, 341  
 Haut, Walter, 148, 174  
 Haynes, John, 179, 180, 181  
 Hill, Betty y Barney, 196, 322, 323, 324  
 HMLV, 285  
 Hopkins, Budd, 97, 199, 200, 208, 229, 232, 290, 329  
 Horten, 52, 146, 183  
 Hynek, J. Allen, ix, 8, 9, 38, 39, 40, 41, 42, 43, 44, 45, 46, 53, 54, 56, 58, 59, 60, 61, 62, 63, 78, 80, 160, 193, 194, 268, 316, 321, 322, 323, 324, 343, 344, 348  
 IMCRS, 271  
 Implantes, 239  
 Informes de Avistamientos, 1  
 Instituto Battelle, 323, 324  
 Intercettate ma non sparare, 3  
 Isla de la Trinidad, Brasil, 57, 59  
 Jacobs, David, 97, 200, 201, 202, 210  
 Jeffrey, Kent, 159, 167  
 Journal of Scientific Exploration, 340, 344  
 Jung, Carl Gustav, 347  
 Keyhoe, Donald, ix, 1, 19, 20, 21, 22, 23, 24, 25, 47, 48, 97, 193  
 Klass, Phillip, 97, 169  
 Klotz, Jim, 317  
 Kyushu, Japón, 53, 54  
 La Paz, Lincoln, 26, 41, 42  
 Las Evidencias del Fenómeno OVNI, 82  
 Laser, 298  
 Lear, John, 97, 338  
 Lightcraft, 294, 295, 296, 297, 298, 304  
 Lipp, James E., 68, 69  
 LOCAAS, 284  
 Lockheed F-117 Nighthawk, 267  
 Lockheed-Martin, 279, 305  
 LO-FLYTE, 262  
 Los OVNI y sus Ocupantes, 81  
 Lynch, Aaron, ix, 351, 352  
 Mack, John E., 97, 205, 206, 209, 215, 216, 217, 218, 220, 221, 222, 223, 224, 225, 226, 227, 228, 229, 230, 231, 232, 233, 329  
 Magonia, 63, 233, 238, 239

Majestic 12, 97, 330  
 MALD, 310, 311  
 Marcel, Jesse A., 147, 148, 149, 152, 153, 154, 156, 157, 158, 159, 160, 163, 166, 167, 168, 169, 173, 174, 183, 189, 190, 191  
 Massachusetts Institute of Technology, 97, 306  
 MAVs, 306, 307, 308, 309, 310, 315  
 McMinville, 54, 55  
 Meme, 347, 349  
 Memes, 351  
 Memes and Mass Delusion, 351  
 Menzel, Donald, 233  
 Merkle, Ralph, 313, 314  
 Michelson, Robert, 308  
 Microvolantes, 306, 307, 308  
 MK-Ultra, 97, 236, 238  
 Moore, William, 97, 157, 160, 163, 176, 177, 336, 338  
 Moseley, James W., 167, 168  
 Mutual UFO Network, ix, 157, 192, 328, 331  
 Myrabo, Leik, 294, 295, 298  
 Nanotecnología, 313  
 NASA, 180, 181, 267, 279, 286, 287, 289, 290, 291, 292, 293, 294, 295, 298, 299, 300, 302, 309, 314, 340  
 New Berlin, 83, 84, 85  
 Newton, Irving, 155, 156, 182, 189, 190, 191  
 Nieve, 289  
 Northrop, Jack, 252, 253, 258, 259, 267, 281  
 NRO, 234, 333  
 Nuevo México, 34, 41, 42, 97, 159, 160, 163, 164, 170, 171, 177, 180, 181, 182, 183, 184, 186, 294, 301, 303, 304, 337, 342  
 Occam, rasero de, 16, 231  
 Odarenko, Todos M., 97  
 ONU, 327  
 OXCART, 97, 254  
 Page, Thornton, 97, 322  
 Panel Robertson, 97  
 Pasaporte a Magonia, 63  
 Pauwels, Louis, ix, 312  
 Peebles, Curtis, 97  
 Pentáculo, 321, 322, 323, 324  
 Pentágono, 28, 31, 32, 35, 43, 46, 48, 73, 171, 179, 180, 185, 190, 249, 251, 255, 265, 266, 271, 279, 280, 316  
 Persinger, Michael, 203  
 Phantom Works, 276, 304, 305  
 Physical Evidence Related to UFO Reports, 341  
 Pilkington, Mark, 238, 239, 240  
 Pines, Maya, 241  
 Popular Mechanics, 183  
 Predator, 278, 279  
 Prowler, 278  
 Proyecto, 70, 71  
 Proyecto Grudge, 69, 97  
 Proyecto Libro Azul, 1, 25, 42, 52, 276  
 Proyecto Mogul, 172, 173, 174, 175, 177, 178, 179, 182, 183, 188, 189  
 Proyecto Open Mind, 243  
 Proyecto Signo, 20, 68, 69, 142, 146  
 Proyecto Stork, 318, 322, 323, 324  
 Proyecto Twinkle, 26, 27, 321  
 Quintanilla, Hector, 40, 97  
 Radar, 51, 251, 257, 278  
 Ramey, Roger Maxwell, 155, 156, 159, 173, 189, 190, 191  
 Randle, Kevin D., 160, 161, 163, 164, 166, 169, 190, 191  
 Rensselaer, Instituto Politécnico, 295, 298  
 Research Horizons, 308  
 Revelations, 246, 331, 332, 338  
 Robertson, H. P., 97, 321, 322, 324  
 Rodeghier, Mark, ix, 342  
 Roswell, New Mexico, 68, 97, 141, 142, 143, 145, 146, 147, 148, 149, 151, 152, 153, 154, 155, 156, 157, 158, 159, 160, 161, 163, 165, 166, 167, 168, 169, 170, 172, 173, 174, 175, 178, 179, 180, 181, 182, 183, 184, 185, 186, 187, 188, 189, 190, 321, 325, 330, 331, 336, 351  
 Ruppelt, Edward J., 1, 6, 25, 26, 27, 29, 31, 32, 33, 34, 35, 36, 41, 42, 43, 44, 45, 46, 47, 48, 49, 97, 318  
 Samford, John A., 20, 21, 35, 43, 97  
 Saucer Smear, 167, 168

Schmitt, Donald R., 160, 161, 163, 164, 166, 169, 190, 191  
Sea Sentinel, 282  
Sea Shadow, 265  
Seamos, 282  
Skunkworks, 253, 254, 256, 260  
Smith, Willy, ix, 97, 177, 192, 194, 332  
SOBEPS, 89  
Sprites and jets, 291  
SR-71 Blackbird, 97  
Stanford, Universidad de, 313, 329, 340, 341, 342  
Stealth, 57, 97, 248, 249, 250, 251, 252, 253, 255, 256, 259, 260, 264, 265,  
266, 267, 268, 269, 275, 277, 279, 280, 326  
Stealth Aircraft, 267  
Stealth Technology, 267  
Steiger, Brad, 42, 52  
Strong, Phillip, 97  
Sturrock, Peter, ix, 340, 341, 344, 345  
Swords, Michael D., 142, 143, 144, 145, 342, 343  
TACIT BLUE, 266  
Taifun, 281  
The Brain Changers, 241  
The Ecology of Intentions, 350  
The Hynek UFO Report, 42, 53, 56, 58, 60, 62  
The Report on Unidentified Flying Objects, 1, 25, 45, 97  
The Roswell Report, 97, 142, 179, 190  
The Selfish Gene, 349  
This is Stealth, 267  
Thomas, Robert, ix, 32, 97, 170, 171, 186, 187, 190, 227, 309, 317  
TIER II, 266, 267

TIER III, 267  
TIGER, 301, 302, 304  
Tigre, 300  
TR-1, 254  
TSSAM, 266  
Tuskegee, 235  
U-2, 96, 97, 253, 254, 255, 263  
UAVs, 275, 276, 279, 280, 281, 282, 286, 309  
Ubatuba, Brasil, 94  
UCAVs, 275, 283, 284, 285, 286  
Universidad de Colorado, 3, 7, 9, 54, 56, 71, 72, 97, 288, 324, 331, 344  
Uruguay, viii, x, 1, 3, 19, 38, 58, 96, 167, 178, 192, 227, 248, 312, 326  
USAF, 6, 9, 46, 70, 97, 144, 152, 172, 175, 179, 236, 237, 263, 264, 265,  
267, 274, 276, 278, 279, 280, 286, 310, 316, 338  
UTA, 283  
Vallée, Jacques, ix, 7, 9, 10, 40, 50, 63, 64, 65, 78, 80, 194, 245, 316, 317,  
320, 321, 322, 323, 324, 331, 332, 333, 334, 335, 342  
Velasco, Jean-Jacques, 342  
Vesco, Renato, ix, 3  
Weaver, Richard L., 79, 97, 152, 155, 172, 173, 174  
Westoby, Adam, 350  
White Sands, 26, 29, 30, 170, 181, 185, 186, 187, 271, 294  
Wilcox, Georges, 147, 152, 190  
Wilmot, 147, 148, 149, 150, 151, 152  
Wilson, Katharina, 97, 243, 244  
Wright Patterson, 46, 159, 257  
X-40A, 304  
YF-22, 264  
YF-23, 264